

Распространяется бесплатно



# **ОФИЦИАЛЬНЫЙ ВЕСТНИК БОГУЧАНСКОГО РАЙОНА**

**№ 62**

5 декабря 2023 год

## Перечень

1. Постановление администрации Богучанского района № 1167-П от 17.11.2023 г. «Об утверждении Положения о порядке подготовки, заключения и контроля реализации концессионных соглашений в муниципальном образовании Богучанский район Красноярского края»
2. Постановление администрации Богучанского района № 1169-П от 17.11.2023 г. «О внесении изменений в постановление администрации Богучанского района от 01.11.2013 № 1391-п «Об утверждении муниципальной программы Богучанского района «Реформирование и модернизация жилищно-коммунального хозяйства и повышение энергетической эффективности»»»
3. Постановление администрации Богучанского района № 1170-П от 17.11.2023 г. «О внесении изменений в постановление администрации Богучанского района от 01.11.2013 № 1394-п «Об утверждении муниципальной программы Богучанского района «Управление муниципальными финансами»»»
4. Постановление администрации Богучанского района № 1171-П от 19.11.2023 г. «О внесении изменений в Постановление администрации Богучанского района от 26.06.2020 года №646-п «О введении на территории Богучанского района режима функционирования «повышенной готовности», в целях обеспечения подготовки к отопительному сезону 2020-2021 года и обслуживанию сетей холодного водоснабжения»
5. Постановление администрации Богучанского района № 1175-П от 20.11.2023 г. «О подготовке документации по внесению изменений в документацию по планировке территории (проект межевания территории), утвержденную постановлением администрации Богучанского района от 16.12.2022 №1293-п «О подготовке проекта межевания территории лесного участка»»
6. Постановление администрации Богучанского района № 1176-П от 20.11.2023 г. «О проведении публичных слушаний по вопросу «О районном бюджете на 2024 год и плановый период 2025-2026 годов»»
7. Постановление администрации Богучанского района № 1177-П от 20.11.2023 г. «Об утверждении положения о комиссии по делам несовершеннолетних и защите их прав Богучанского района»
8. Постановление администрации Богучанского района № 1182-П от 22.11.2023 г. «Об утверждении тарифов на перевозки пассажиров автомобильным транспортом по муниципальным маршрутам регулярных перевозок в границах одного сельского поселения, в границах двух и более поселений, находящихся в границах Богучанского района»
9. Постановление администрации Богучанского района № 1185-П от 22.11.2023 г. «Об утверждении Порядка установления льгот муниципальными учреждениями культуры при организации платных мероприятий»
10. Постановление администрации Богучанского района № 1190-П от 22.11.2023 г. «О внесении изменений в постановление администрации Богучанского района от 09.12.2022 № 1277-п «Об утверждении перечня главных администраторов доходов районного бюджета»»
11. Постановление администрации Богучанского района № 1191-П от 22.11.2023 г. «О создании Муниципальной экстренной психологической службы на территории муниципального образования Богучанский район»
12. Постановление администрации Богучанского района № 1193-П от 22.11.2023 г. «Об утверждении Устава Муниципального казённого общеобразовательного учреждения Невонской школы в новой редакции»
13. Постановление администрации Богучанского района № 1194-П от 22.11.2023 г. «О внесении изменений в Устав Муниципального казённого дошкольного образовательного учреждения детский сад «Елочка» п. Невонка, утвержденного постановлением администрации Богучанского района от 01.03.2019г №187-п»
14. Постановление администрации Богучанского района № 1202-П от 23.11.2023 г. «О внесении изменений в постановление Администрации Богучанского района от 22.10.2018 № 1084 «Об организации работы районной комиссии по предупреждению и ликвидации чрезвычайных ситуаций и обеспечению пожарной безопасности»
15. Постановление администрации Богучанского района № 1210-П от 23.11.2023 г. «О внесении изменений в муниципальную программу «Развитие образования Богучанского района», утвержденную постановлением администрации Богучанского района от 01.11.2013 № 1390-п»
16. Постановление администрации Богучанского района № 1212-П от 27.11.2023 г. «О внесении изменений в постановление администрации Богучанского района от 20.01.2023 № 40-п «О предоставлении исполнителям коммунальных услуг субсидии на компенсацию части платы граждан за коммунальные услуги в 2023 году»»
17. Постановление администрации Богучанского района № 1223-П от 28.11.2023 г. «Об утверждении административного регламента по предоставлению муниципальной услуги

«Отнесение земель или земельных участков к определенной категории или перевод земель или земельных участков из одной категории в другую» на территории Богучанского района»»

18. Постановление администрации Богучанского района № 1224-П от 28.11.2023 г. «Об утверждении административного регламента по предоставлению муниципальной услуги «Перераспределение земель и (или) земельных участков, находящихся в государственной или муниципальной собственности, и земельных участков, находящихся в частной собственности» на территории Богучанского района»»

19. Постановление администрации Богучанского района № 1227-П от 28.11.2023 г. «О внесении изменений в межведомственную программу по профилактике правонарушений в Богучанском районе на 2023-2025 годы, утвержденную постановлением №4-п от 10.01.2023г»

20. Постановление администрации Богучанского района № 1228-П от 28.11.2023 г. «О проведении публичных слушаний»

21. Постановление администрации Богучанского района № 1234-П от 30.11.2023 г. «О внесении изменения в постановление администрации Богучанского района от 17.02.2023 №136-п «Об утверждении программы перевозки пассажиров внутренним водным транспортом в местном сообщении и на переправах в Богучанском районе на 2023 год»»

22. Постановление администрации Богучанского района № 1235-П от 30.11.2023 г. «Об утверждении документации по планировке территории (проект планировки территории и проект межевания территории) «Зимняя автомобильная дорога п. Беяки ПК+00»»

23. Постановление администрации Богучанского района № 1236-П от 30.11.2023 г. «Об отмене режима функционирования «чрезвычайная ситуация» и введении режима функционирования «повышенная готовность» на территории Богучанского сельсовета в с. Богучаны»



АДМИНИСТРАЦИЯ БОГУЧАНСКОГО РАЙОНА  
ПОСТАНОВЛЕНИЕ

17.11.2023

с. Богучаны

№ 1167-п

Об утверждении Положения о порядке подготовки, заключения и контроля реализации концессионных соглашений в муниципальном образовании Богучанский район Красноярского края

В соответствии с Федеральным законом от 06.10.2003 N 131-ФЗ "Об общих принципах организации местного самоуправления в Российской Федерации", Федеральным законом от 21.07.2005 N 115-ФЗ "О концессионных соглашениях", Уставом муниципального образования Богучанский район Красноярского края,

ПОСТАНОВЛЯЮ:

1. Утвердить Положение о порядке подготовки, заключения и контроля реализации концессионных соглашений в муниципальном образовании Богучанский район Красноярского края, согласно приложению.
2. Разместить настоящее постановление на официальном сайте Богучанского района [www.boguchansky-raion.ru](http://www.boguchansky-raion.ru) и на сайте [www.torgi.gov.ru](http://www.torgi.gov.ru)
3. Контроль исполнения настоящего постановления возложить на начальника Управления муниципальной собственностью Богучанского района Ерашеву О.Б.
4. Настоящее постановление вступает в силу с момента подписания.

И.о. Главы Богучанского района

В.М. Любим

Приложение к постановлению  
администрации Богучанского района  
от 17.11.2023 № 1167-п

Положение о порядке подготовки, заключения и контроля реализации концессионных соглашений в муниципальном образовании Богучанский район Красноярского края

1. Основные положения

1.1. Настоящее Положение о порядке подготовки, заключения и контроля реализации концессионных соглашений (далее - Положение) разработано в соответствии с Гражданским кодексом Российской Федерации, Градостроительным кодексом Российской Федерации, Федеральным законом от 21.07.2005 года N 115-ФЗ "О концессионных соглашениях" (далее - Закон о концессионных соглашениях), Федеральным законом от 06.10.2003 года N 131-ФЗ "Об общих принципах организации местного самоуправления в Российской Федерации", Уставом муниципального образования Богучанский район Красноярского края и регулирует отношения, возникающие в связи с подготовкой, заключением и контролем реализации концессионных соглашений в отношении объектов, находящихся в собственности или подлежащих передаче после их создания (реконструкции) в собственность муниципального образования Богучанский район Красноярского края и которое может быть в соответствии со статьей 4 Закона о концессионных соглашениях объектом концессионного соглашения.

1.2. Основными целями заключения концессионных соглашений являются: привлечение инвестиций, обеспечение эффективного использования имущества, находящегося в собственности муниципального образования Богучанский район Красноярского края, создание и (или) реконструкция имущества на условиях концессионных соглашений.

1.3. Используемые в настоящем Положении термины и определения, а именно: концессионное соглашение, объект концессионного соглашения, Концедент, концессионер, концессионная плата, конкурс на право заключения концессионного соглашения (далее - Конкурс), конкурсная комиссия, конкурсная документация, критерии конкурса, открытый конкурс, закрытый конкурс, заявитель, инвестиционная программа, соответствуют их определениям, установленным в Законе о концессионных соглашениях, при этом от имени концедента (муниципального образования Богучанский район Красноярского края) выступает Администрация Богучанского района Красноярского края (далее - Администрация) либо Уполномоченный орган, назначенный распорядительным актом Администрации.

2. Объект концессионного соглашения



2.1. Концессионное соглашение является договором, в котором содержатся элементы различных договоров, предусмотренных федеральными законами. К отношениям сторон концессионного соглашения применяются в соответствующих частях правила гражданского законодательства о договорах, элементы которых содержатся в концессионном соглашении, если иное не вытекает из закона о концессионных соглашениях или существа концессионного соглашения.

2.2. Объект концессионного соглашения должен находиться в собственности концедента на момент заключения концессионного соглашения. Указанный объект на момент его передачи концедентом концессионеру должен быть свободным от прав третьих лиц. Объект концессионного соглашения на момент заключения концессионного соглашения может принадлежать государственному или муниципальному унитарному предприятию на праве хозяйственного ведения.

2.3. Объектом концессионного соглашения может выступать имущество, определенное ст.4 Закона о концессионных соглашениях

2.4. Концедент каждый год до 01 февраля текущего календарного года утверждает перечень объектов, в отношении которых планируется заключение концессионных соглашений (далее – Перечень.

Перечень после его утверждения подлежит его размещению на официальном сайте Российской Федерации в информационно-телекоммуникационной сети "Интернет" для размещения информации о проведении торгов, определенном Правительством Российской Федерации (далее - официальный сайт), а также на официальном сайте концедента в информационно-телекоммуникационной сети "Интернет" (далее - официальный сайт концедента).

Перечень носит информационный характер, может изменяться и дополняться.

Отсутствие в перечне какого-либо объекта не является препятствием для заключения концессионного соглашения с лицами, выступающими с инициативой заключения концессионного соглашения, в соответствии с частью 4.1 статьи 37 и статьей 52 Закона о концессионных соглашениях.

## 5. Порядок подготовки и принятия решения о заключении концессионного соглашения

3.1. Решение о заключении концессионного соглашения принимается концедентом и оформляется распоряжением Администрации Богучанского района.

3.2. Предложения о заключении концессионного соглашения могут быть подготовлены как Администрацией/Уполномоченным органом, так и поступать в её адрес от муниципальных предприятий, учреждений, иных юридических лиц и индивидуальных предпринимателей.

3.3. Предложение о заключении концессионного соглашения с указанием конкретного объекта концессионного соглашения направляется концеденту заинтересованным лицом, которое в соответствии с законом о концессионных соглашениях вправе выступать концессионером.

3.4. Уполномоченный орган в 10-дневный срок со дня поступления указанного в пункте 3.3. настоящего Положения предложения готовит заключение о целесообразности передачи имущества, находящегося в муниципальной собственности, по концессионному соглашению.

3.5. После положительного заключения в течение 30-ти дней Уполномоченный орган готовит проект постановления с решением о заключении концессионного соглашения.

3.6. В постановлении Администрации о заключении концессионного соглашения устанавливаются:

- 1) условия концессионного соглашения;
- 2) порядок заключения концессионного соглашения (по конкурсу или без проведения конкурса);
- 3) критерии конкурса и параметры критериев конкурса;
- 4) вид конкурса (открытый конкурс);
- 5) срок опубликования в официальном издании, размещения на официальном сайте (в т.ч. официальном сайте концедента) сообщения о проведении открытого конкурса;
- 6) орган, уполномоченный концедентом на:

а) подготовку и утверждение конкурсной документации, внесение изменений в конкурсную документацию, за исключением положений конкурсной документации, устанавливаемых в соответствии с решением о заключении концессионного соглашения;

б) создание конкурсной комиссии по проведению конкурса (далее - конкурсная комиссия), утверждение персонального состава конкурсной комиссии.

В случае если при осуществлении концессионером деятельности, предусмотренной концессионным соглашением, реализация концессионером производимых товаров, выполнение работ, оказание услуг осуществляются по регулируемым ценам (тарифам) и (или) с учетом установленных надбавок к ценам (тарифам), решением концедента о заключении концессионного соглашения могут устанавливаться долгосрочные параметры регулирования деятельности концессионера, согласованные в установленном порядке с Министерством тарифной политики Красноярского края.

В случае если объектом концессионного соглашения являются объекты теплоснабжения, централизованные системы горячего водоснабжения, холодного водоснабжения и (или) водоотведения, отдельные объекты таких систем, решением концедента о заключении концессионного соглашения дополнительно устанавливаются:

1) задание, формируемое в соответствии с действующим законодательством, и минимально допустимые плановые значения показателей деятельности концессионера;

2) требование об указании участниками конкурса в составе конкурсного предложения мероприятий по созданию и (или) реконструкции объекта концессионного соглашения, обеспечивающих достижение предусмотренных заданием целей и минимально допустимых плановых значений показателей деятельности концессионера, с описанием основных характеристик этих мероприятий.

Задание формируется на основании утвержденных схем теплоснабжения, схем водоснабжения и водоотведения муниципального образования Богучанский район Красноярского края в части выполнения задач и достижения целевых показателей развития систем теплоснабжения и (или) систем водоснабжения и водоотведения, границ планируемых зон размещения объектов теплоснабжения и (или) объектов централизованных систем горячего водоснабжения, холодного водоснабжения и (или) водоотведения, а также на основании данных прогноза потребления тепловой энергии, теплоносителя и (или) горячей воды, питьевой воды, технической воды, количества и состава сточных вод. Задание должно содержать величины необходимой тепловой мощности, необходимой мощности (нагрузки) водопроводных сетей, канализационных сетей и сооружений на них в определенных точках поставки, точках подключения (технологического присоединения), точках приема, точках подачи, точках отведения, сроки ввода мощностей в эксплуатацию и вывода их из эксплуатации. Задание не может содержать требования, ограничивающие доступ какого-либо из участников конкурса к участию в конкурсе и (или) создающие кому-либо из участников конкурса преимущественные условия участия в конкурсе.

3.7. В случае если законодательством предусмотрено заключение концессионного соглашения без проведения конкурса, решением Администрации о заключении концессионного соглашения устанавливаются условия концессионного соглашения, порядок заключения концессионного соглашения и требования к концессионеру.

3.8. Подготовка конкурсной документации, в том числе условий концессионного соглашения, а также организация и проведение конкурса на право заключения концессионного соглашения (в т. ч. деятельность конкурсной комиссии) осуществляется Уполномоченным органом.

3.9. Порядок подготовки, заключения, исполнения, внесения изменений и прекращения концессионного соглашения в отношении объектов концессионного соглашения, гарантии прав концессионера устанавливаются концессионным соглашением в соответствии с действующим законодательством о концессионных соглашениях.

#### 4. Концессионное соглашение

4.1. По концессионному соглашению одна сторона (концессионер) обязуется за свой счет создать и (или) реконструировать определенное этим соглашением имущество (недвижимое имущество или недвижимое имущество и движимое имущество, технологически связанные между собой и предназначенные для осуществления деятельности, предусмотренной концессионным соглашением) (далее - объект концессионного соглашения), право собственности на которое принадлежит или будет принадлежать другой стороне (концеденту), осуществлять деятельность с использованием (эксплуатацией) объекта концессионного соглашения, а концедент обязуется предоставить концессионеру на срок, установленный этим соглашением, права владения и пользования объектом концессионного соглашения для осуществления указанной деятельности.

Обязательства по концессионному соглашению имеют двусторонний характер.

4.2. Объект концессионного соглашения на момент заключения концессионного соглашения должен соответствовать требованиям, указанным в пункте 2.2. настоящего Положения.

4.3. Изменение целевого назначения реконструируемого объекта концессионного соглашения не допускается.

4.4. Права владения и пользования концессионера недвижимым имуществом, входящим в состав объекта концессионного соглашения и иного имущества, подлежат государственной регистрации в качестве обременения права собственности концедента. Государственная регистрация прав владения и пользования концессионера таким недвижимым имуществом может осуществляться одновременно с государственной регистрацией права собственности концедента на такое недвижимое имущество. Срок подачи документов, необходимых для государственной регистрации права собственности муниципального образования на созданный объект концессионного соглашения, не может превышать один месяц с даты ввода данного объекта в эксплуатацию. Ответственность концессионера за нарушение этого срока определяется концессионным соглашением.

4.5. Концессионное соглашение заключается путем проведения Конкурса, за исключением случаев, предусмотренных статьей 37 Закона о концессионных соглашениях.

4.6. Перемена лиц по концессионному соглашению путем уступки требования или перевода долга допускается лишь с согласия концедента. Концессионер не вправе передавать в залог свои права по концессионному соглашению, за исключением случая, если объектом концессионного соглашения является имущество, указанное в разделе 2 настоящего Положения, и для исполнения обязательств концессионера по концессионному соглашению концессионер привлекает средства кредиторов, права концессионера по

концессионному соглашению могут использоваться в качестве способа обеспечения исполнения обязательств концессионера перед кредиторами в порядке и на условиях, которые определяются концессионным соглашением в соответствии с Законом о концессионных соглашениях. В этом случае между концедентом, концессионером и кредиторами заключается соглашение, которым определяются права и обязанности сторон (в том числе ответственность в случае неисполнения или ненадлежащего исполнения концессионером своих обязательств перед концедентом и кредиторами).

Замена концессионера без проведения конкурса может быть осуществлена с учетом мнения кредиторов на основании решения Администрации и Собрания депутатов, при условии, что неисполнение или ненадлежащее исполнение концессионером обязательств по концессионному соглашению повлекло за собой нарушение существенных условий концессионного соглашения и (или) причинен вред жизни или здоровью людей либо имеется угроза причинения такого вреда. Новый концессионер, к которому переходят права и обязанности по концессионному соглашению, должен соответствовать требованиям к участникам конкурса, установленным законом о концессионных соглашениях и конкурсной документацией.

Переход прав и обязанностей концессионера - юридического лица в случае его реорганизации (правопреемство) к другому юридическому лицу должен осуществляться при условии соответствия реорганизованного или возникшего в результате реорганизации юридического лица установленным требованиям, содержащимся в решении о заключении концессионного соглашения.

В случае перемены лиц по концессионному соглашению не допускается внесение изменений в условия концессионного соглашения, определяющие технические характеристики объекта концессионного соглашения.

4.7. Срок действия концессионного соглашения устанавливается концессионным соглашением с учетом срока создания и (или) реконструкции объекта концессионного соглашения, объема инвестиций в создание и (или) реконструкцию объекта концессионного соглашения, срока окупаемости таких инвестиций, срока получения концессионером объема валовой выручки, определенных концессионным соглашением, срока исполнения других обязательств концессионера и (или) концедента по концессионному соглашению. Срок действия концессионного соглашения может быть продлен, но не более чем на пять лет, по соглашению сторон на основании решения Администрации.

4.8. Концессионное соглашение должно включать в себя существенные условия в соответствии с Законом о концессионных соглашениях.

4.9. Концессионным соглашением может предусматриваться плата, вносимая концессионером концеденту в период использования (эксплуатации) объекта концессионного соглашения (далее - концессионная плата). Внесение концессионной платы может предусматриваться как в течение всего срока использования (эксплуатации) объекта концессионного соглашения, так и в течение отдельных периодов такого использования (эксплуатации). Размер концессионной платы, форма, порядок и сроки ее внесения устанавливаются концессионным соглашением.

4.10. Конкурсной документацией может предусматриваться принятие концедентом на себя части расходов на создание и (или) реконструкцию объектов Концессионного соглашения.

## 5. Конкурс на право заключения концессионного соглашения

5.1. Конкурс, по решению концедента, проводится в соответствии с требованиями главы 3 Закона о концессионных соглашениях.

5.2. В случае если при осуществлении концессионером деятельности, предусмотренной концессионным соглашением, реализация концессионером производимых товаров, выполнение работ, оказание услуг осуществляются по регулируемым ценам (тарифам) и (или) с учетом установленных надбавок к ценам (тарифам) и решением концедента установлены долгосрочные параметры регулирования деятельности концессионера, конкурсная документация должна содержать такие параметры.

Конкурсная документация должна содержать иные требования в соответствии со статьей 23 Закона о концессионных соглашениях.

5.3. Уполномоченный орган вправе вносить изменения в конкурсную документацию при условии обязательного продления срока представления заявок на участие в конкурсе или конкурсных предложений не менее чем на 30 рабочих дней со дня внесения таких изменений. Сообщение о внесении изменений в конкурсную документацию в течение трех рабочих дней со дня их внесения публикуется конкурсной комиссией в средствах массовой информации, размещается на официальном сайте концедента, на официальном сайте или направляется лицам в соответствии с решением о заключении концессионного соглашения.

5.4. Конкурсная документация утверждается Администрацией.

5.5. Техничко-экономические показатели разрабатываются Уполномоченным органом.

5.6. В качестве критериев конкурса, за исключением случаев, если объектом концессионного соглашения являются объекты теплоснабжения, централизованные системы горячего водоснабжения, холодного водоснабжения и (или) водоотведения, отдельные объекты таких систем, могут устанавливаться:

- 1) сроки создания и (или) реконструкции объекта концессионного соглашения;
- 2) период со дня подписания концессионного соглашения до дня, когда созданный и (или)

реконструированный объект концессионного соглашения будет соответствовать установленным концессионным соглашением технико-экономическим показателям;

3) технико-экономические показатели объекта концессионного соглашения;

4) объем производства товаров, выполнения работ, оказания услуг при осуществлении деятельности, предусмотренной концессионным соглашением;

5) период со дня подписания концессионного соглашения до дня, когда производство товаров, выполнение работ, оказание услуг при осуществлении деятельности, предусмотренной концессионным соглашением, будет осуществляться в объеме, установленном концессионным соглашением;

6) размер концессионной платы;

7) предельные цены (тарифы) на производимые товары, выполняемые работы, оказываемые услуги, надбавки к таким ценам (тарифам) при осуществлении деятельности, предусмотренной концессионным соглашением, и (или) долгосрочные параметры регулирования деятельности концессионера;

8) обязательства, принимаемые на себя концессионером в случаях недополучения запланированных доходов от использования (эксплуатации) объекта концессионного соглашения, возникновения дополнительных расходов при создании и (или) реконструкции объекта концессионного соглашения, использовании (эксплуатации) объекта концессионного соглашения;

9) иные критерии в соответствии со [статьей 24](#) Закона о концессионных соглашениях.

5.7. В случае, если объектом концессионного соглашения являются объекты теплоснабжения, централизованные системы горячего водоснабжения, холодного водоснабжения и (или) водоотведения, отдельные объекты таких систем, в качестве критериев конкурса устанавливаются:

1) предельный размер расходов на создание и (или) реконструкцию объекта концессионного соглашения, которые предполагается осуществить концессионером, на каждый год срока действия концессионного соглашения;

2) объем расходов, финансируемых за счет средств концедента, на создание и (или) реконструкцию объекта концессионного соглашения на каждый год срока действия концессионного соглашения в случае, если решением о заключении концессионного соглашения, конкурсной документацией предусмотрено принятие концедентом на себя расходов на создание и (или) реконструкцию данного объекта;

3) объем расходов, финансируемых за счет средств концедента, на использование (эксплуатацию) объекта концессионного соглашения на каждый год срока действия концессионного соглашения в случае, если решением о заключении концессионного соглашения, конкурсной документацией предусмотрено принятие концедентом на себя расходов на использование (эксплуатацию) данного объекта;

4) долгосрочные параметры регулирования деятельности концессионера в соответствии с частью 2.4 статьи 24 Закона о концессионных соглашениях;

5) плановые значения показателей деятельности концессионера;

6) плата концедента в случае, если в качестве критериев конкурса не установлены критерии, указанные в подпунктах 2 и 3 пункта 5.7 настоящего Положения, и если решением о заключении концессионного соглашения, конкурсной документацией предусмотрена плата концедента.

## 6. Конкурсная комиссия

6.1. Для проведения конкурса Администрацией создается конкурсная комиссия в количестве не менее пяти человек. Конкурсная комиссия вправе привлекать к своей работе специалистов, независимых экспертов.

6.2. Конкурсная комиссия правомочна принимать решения, если на заседании конкурсной комиссии присутствует не менее чем пятьдесят процентов общего числа ее членов, при этом каждый член конкурсной комиссии имеет один голос. Решения конкурсной комиссии принимаются большинством голосов от числа голосов членов конкурсной комиссии, принявших участие в ее заседании. В случае равенства числа голосов голос председателя конкурсной комиссии считается решающим. Решения конкурсной комиссии оформляются протоколами, которые подписывают все присутствовавшие члены конкурсной комиссии и принявшие участие в заседании конкурсной комиссии.

6.3. Членами конкурсной комиссии, независимыми экспертами не могут быть граждане, представившие заявки на участие в конкурсе или состоящие в штате (или оказывающие им услуги (работы) по гражданско-правовым договорам) организаций, представивших заявки на участие в конкурсе, либо граждане, являющиеся акционерами (участниками) этих организаций, членами их органов управления или аффилированными лицами участников конкурса. В случае выявления в составе конкурсной комиссии, независимых экспертов таких лиц концедент заменяет их иными лицами.

6.4. Конкурсная комиссия выполняет следующие функции:

1) публикует и размещает сообщение о проведении конкурса (при проведении открытого конкурса);

2) направляет лицам в соответствии с решением о заключении концессионного соглашения сообщение о проведении конкурса одновременно с приглашением принять участие в конкурсе (при проведении закрытого конкурса);

3) публикует и размещает сообщение о внесении изменений в конкурсную документацию, а также направляет указанное сообщение лицам в соответствии с решением о заключении концессионного



соглашения;

4) принимает заявки на участие в конкурсе;

5) предоставляет конкурсную документацию, разъяснения положений конкурсной документации в соответствии с действующим законодательством;

6) осуществляет вскрытие конвертов с заявками на участие в конкурсе, а также рассмотрение таких заявок в порядке, установленном действующим законодательством;

7) проверяет документы и материалы, представленные заявителями, участниками конкурса в соответствии с требованиями, установленными конкурсной документацией, и достоверность сведений, содержащихся в этих документах и материалах;

8) устанавливает соответствие заявителей и представленных ими заявок на участие в конкурсе требованиям, установленным действующим законодательством и конкурсной документацией, и соответствие конкурсных предложений критериям конкурса и указанным требованиям;

9) в случае необходимости запрашивает и получает у соответствующих органов и организаций информацию для проверки достоверности представленных заявителями, участниками конкурса сведений;

10) принимает решения о допуске заявителя к участию в конкурсе и о признании заявителя участником конкурса или об отказе в допуске заявителя к участию в конкурсе и направляет заявителю соответствующее уведомление;

11) определяет участников конкурса;

12) направляет участникам конкурса приглашения представить конкурсные предложения, рассматривает и оценивает конкурсные предложения, в том числе осуществляет оценку конкурсных предложений в баллах в соответствии с критерием конкурса;

13) определяет победителя конкурса и направляет ему уведомление о признании его победителем;

14) подписывает протокол вскрытия конвертов с заявками на участие в конкурсе, протокол проведения предварительного отбора участников конкурса, протокол вскрытия конвертов с конкурсными предложениями, протокол рассмотрения и оценки конкурсных предложений, протокол о результатах проведения конкурса;

15) уведомляет участников конкурса о результатах проведения конкурса;

16) публикует и размещает сообщение о результатах проведения конкурса.

6.5. Конкурсная комиссия обязана предоставлять в письменной форме разъяснения положений конкурсной документации по запросам заявителей, если такие запросы поступили в конкурсную комиссию не позднее чем за десять рабочих дней до дня истечения срока представления заявок на участие в конкурсе.

Разъяснения положений конкурсной документации направляются конкурсной комиссией каждому заявителю в сроки, установленные конкурсной документацией, но не позднее чем за пять рабочих дней до дня истечения срока представления заявок на участие в конкурсе с приложением содержания запроса без указания заявителя, от которого поступил запрос.

В случае проведения открытого конкурса разъяснения положений конкурсной документации с приложением содержания запроса без указания заявителя, от которого поступил запрос, также размещаются на официальном сайте. Указанные запросы заявителей и разъяснения положений конкурсной документации по запросам заявителей с приложением содержания запроса без указания заявителя, от которого поступил запрос, могут также направляться им в электронной форме.

6.6. Хранение протоколов конкурсной комиссии обеспечивает Администрация.

## 7. Заключение концессионного соглашения без проведения конкурса

7.1. Концессионное соглашение может быть заключено без проведения конкурса, в соответствии со статьей 37 Закона о концессионных соглашениях.

7.2. Отказ в заключении концессионного соглашения допускается в случае, если:

1) деятельность лиц, выступивших с инициативой заключения концессионного соглашения, с использованием (эксплуатацией) объекта концессионного соглашения не допускается в соответствии с федеральным законом, законом субъекта Российской Федерации или муниципальным правовым актом;

2) объект концессионного соглашения изъят из оборота или ограничен в обороте;

3) у публично-правового образования отсутствуют права собственности на объект концессионного соглашения;

4) объект концессионного соглашения является несвободным от прав третьих лиц, за исключением случая, предусмотренного пунктом 2.2. настоящего Положения;

5) создание и (или) реконструкция объекта концессионного соглашения, за исключением случая, если объектами концессионного соглашения выступают объекты теплоснабжения, централизованные системы горячего водоснабжения, холодного водоснабжения и (или) водоотведения, отдельные объекты таких систем, не соответствуют программам комплексного развития систем коммунальной инфраструктуры поселения, государственным программам Российской Федерации, субъектов Российской Федерации, муниципальным программам;

6) у публично-правового образования отсутствует ресурсное обеспечение для заключения и исполнения концессионного соглашения на предложенных лицом условиях;

- 7) объект концессионного соглашения не требует реконструкции;
- 8) создание объекта концессионного соглашения не требуется;
- 9) лицо, выступающее с инициативой заключения концессионного соглашения, отказалось от ведения переговоров по изменению предложенных условий концессионного соглашения, либо в результате переговоров стороны не достигли согласия по условиям концессионного соглашения;
- 10) в случае, если объектами концессионного соглашения выступают объекты теплоснабжения, централизованные системы горячего водоснабжения, холодного водоснабжения и (или) водоотведения, отдельные объекты таких систем, не соответствующие утвержденным схемам теплоснабжения, водоснабжения и водоотведения;
- 11) иные случаи, предусмотренные федеральными законами.

## 8. Порядок предоставления концессионеру земельного участка

8.1. Земельный участок, на котором располагается объект концессионного соглашения и (или) который необходим для осуществления концессионером деятельности, предусмотренной концессионным соглашением, предоставляется концессионеру в аренду (субаренду) или на ином законном основании в соответствии со статьями 11.10, 39.14, 39.15, 39.17 Земельного кодекса Российской Федерации, Законом о концессионных соглашениях, Федеральным законом от 14.11.2002 года N 161-ФЗ "О государственных и муниципальных унитарных предприятиях", иными нормативными правовыми актами.

## 9. Порядок осуществления контроля за исполнением концессионного соглашения

9.1. Контроль за исполнением концессионного соглашения осуществляется Уполномоченным органом в лице их представителей, которые на основании концессионного соглашения имеют право беспрепятственного доступа на объект концессионного соглашения, а также к документации, относящейся к осуществлению деятельности, предусмотренной концессионным соглашением.

9.2. Уполномоченный орган осуществляет контроль за соблюдением концессионером условий концессионного соглашения, в том числе за исполнением обязательств по соблюдению сроков создания и (или) реконструкции объекта концессионного соглашения, осуществлению инвестиций в его создание и (или) реконструкцию, обеспечению соответствия технико-экономических показателей объекта концессионного соглашения установленным концессионным соглашением технико-экономическим показателям, осуществлению деятельности, предусмотренной концессионным соглашением, использованию (эксплуатации) объекта концессионного соглашения в соответствии с целями, установленными концессионным соглашением.

9.3. Представители органов, указанных в пункте 9.1. настоящего Положения, не вправе:

- 1) Вмешиваться в осуществление хозяйственной деятельности концессионера;
- 2) Разглашать сведения, отнесенные концессионным соглашением к сведениям конфиденциального характера или являющиеся коммерческой тайной.

9.4. Порядок осуществления контроля за соблюдением концессионером условий концессионного соглашения устанавливается концессионным соглашением.

9.5. Результаты осуществления контроля за соблюдением концессионером условий концессионного соглашения оформляются актом о результатах контроля.

9.6. Акт о результатах контроля подлежит размещению концедентом в течение пяти рабочих дней с даты составления данного акта на официальном сайте концедента. Доступ к указанному акту обеспечивается в течение срока действия концессионного соглашения и после дня окончания его срока действия в течение трех лет.

9.7. Акт о результатах контроля не размещается в информационно-телекоммуникационной сети "Интернет" в случае, если сведения об объекте концессионного соглашения составляют государственную тайну или данный объект имеет стратегическое значение для обеспечения обороноспособности и безопасности государства.

## 10. Заключительные положения

Все вопросы, не предусмотренные данным Положением, регулируются в рамках действующего законодательства Российской Федерации и правовыми нормативными актами субъекта Российской Федерации.



АДМИНИСТРАЦИЯ БОГУЧАНСКОГО РАЙОНА  
ПОСТАНОВЛЕНИЕ

17.11.2023г.

с. Богучаны

№ 1169 -п

О внесении изменений в постановление администрации Богучанского района от 01.11.2013 № 1391-п «Об утверждении муниципальной программы Богучанского района «Реформирование и модернизация жилищно-коммунального хозяйства и повышение энергетической эффективности»

В соответствии со статьей 179 Бюджетного кодекса Российской Федерации, Порядком принятия решений о разработке муниципальных программ Богучанского района, их формировании и реализации, утвержденного постановлением администрации Богучанского района от 17.07.2013 № 849-п, статьями 7,43,47 Устава Богучанского района Красноярского края,

ПОСТАНОВЛЯЮ:

1. Внести изменения в постановление администрации Богучанского района от 01.11.2013 № 1391-п «Об утверждении муниципальной программы Богучанского района «Реформирование и модернизация жилищно-коммунального хозяйства и повышение энергетической эффективности» (далее – Постановление) следующего содержания:

1.1. Приложение к Постановлению читать в новой редакции согласно приложению.

2. Контроль за исполнением настоящего постановления возложить на первого заместителя Главы Богучанского района В.М. Любима

3. Постановление вступает в силу со дня, следующего за днем его опубликования в Официальном вестнике Богучанского района.

И. о. Главы Богучанского района

В.М. Любим

Приложение № 1 к постановлению  
администрации Богучанского района  
от 17.11.2023 № 1169-п

Муниципальная программа Богучанского района «Реформирование и модернизация жилищно-коммунального хозяйства и повышение энергетической эффективности»

1. Паспорт муниципальной программы

Наименование муниципальной программы	«Реформирование и модернизация жилищно-коммунального хозяйства и повышение энергетической эффективности» (далее – программа)
Основание для разработки муниципальной программы	статья 179 Бюджетного кодекса Российской Федерации; постановление администрации Богучанского района от 17.07.2013 № 849-п «Об утверждении Порядка принятия решений о разработке муниципальных программ Богучанского района, их формировании и реализации».
Ответственный исполнитель муниципальной программы	Администрация Богучанского района (отдел жилищной политики, транспорта и связи)
Соисполнители муниципальной программы	МКУ «Муниципальная служба Заказчика»; Управление муниципальной собственностью Богучанского района (далее – УМС Богучанского района); Управление образования администрации Богучанского района; Администрация Богучанского сельсовета (действ. в 2014 году, до 31.12.2014); Администрация Таежнинского сельсовета (действ. в 2014 году, до 31.12.2014); Финансовое управление администрации Богучанского района (действие до 31.12.2019 г.); МКУ «Управление культуры, физической культуры, спорта и молодежной политики Богучанского района»; Муниципальное казенное учреждение «Муниципальная пожарная часть №1» (действие до 2022г. включительно).
Перечень подпрограмм и отдельных мероприятий муниципальной программы	<u>Подпрограммы:</u> 1. «Развитие и модернизация объектов коммунальной инфраструктуры» (не реализуется с 2017 года); 2.«Создание условий для безубыточной деятельности организаций жилищно-коммунального комплекса Богучанского района»; 3.«Организация проведения капитального ремонта общего имущества в многоквартирных домах, расположенных на территории Богучанского района»; 4.«Энергосбережение и повышение энергетической эффективности на территории Богучанского района»; 5.«Реконструкция и капитальный ремонт объектов коммунальной инфраструктуры муниципального образования Богучанский район»; 6.«Обращение с отходами на территории Богучанского района» (с 2021 года исключена из программы); 7.«Чистая вода» на территории муниципального образования Богучанский район»; 8.«Развитие информационного общества Богучанского района» (не реализуется с 2018 года).
Цели муниципальной программы	Обеспечение населения района качественными жилищно-коммунальными услугами в условиях рыночных отношений в отрасли и ограниченного роста оплаты жилищно-коммунальных услуг населением; Формирование целостной и эффективной системы управления энергосбережением и повышением энергетической эффективности; Обеспечение качественными и доступными услугами связи, а также услугами по предоставлению доступа к

Задачи муниципальной программы	<p>информационно-телекоммуникационной инфраструктуре (данная цель не применяется после 2018 года).</p> <ol style="list-style-type: none"> <li>1. Содержание объектов коммунальной инфраструктуры района в надлежащем состоянии (данная задача не реализуется с 2017 года);</li> <li>2. Внедрение рыночных механизмов жилищно-коммунального хозяйства и обеспечение доступности предоставляемых коммунальных услуг;</li> <li>3. Сохранение жилищного фонда на территории Богучанского района, не признанного в установленном порядке аварийным и подлежащим сносу;</li> <li>4. Повышение энергосбережения и энергоэффективности;</li> <li>5. Обеспечение надежной эксплуатации объектов коммунальной инфраструктуры района;</li> <li>6. Снижение негативного воздействия отходов на окружающую среду и здоровье населения района (данная задача не реализуется с 2021 года);</li> <li>7. Обеспечение населения питьевой водой, соответствующей требованиям безопасности и безвредности, установленным санитарно-эпидемиологическим правилами;</li> <li>8. Создание условий для развития услуг связи в малочисленных и труднодоступных населенных пунктах Богучанского района (данная задача не реализуется с 2018 года).</li> </ol>
Этапы и сроки реализации муниципальной программы	Сроки реализации программы: 2014-2030 годы
Перечень целевых показателей на долгосрочный период	Перечень и динамика изменения целевых показателей представлены в приложении № 2 к паспорту муниципальной программы
Информация о ресурсном обеспечении и прогнозной оценке расходов на реализацию целей с учетом источников финансирования, в том числе по уровням бюджетной системы муниципальной программы	<p>Общий объем финансирования программы составляет: 4 381 812 852,93 рублей, из них:</p> <p>в 2014 году – 278 890 459,97 рублей, в 2015 году – 315 681 124,02 рублей, в 2016 году – 328 302 137,21 рублей, в 2017 году – 262 479 397,11 рублей, в 2018 году – 250 342 478,28 рублей, в 2019 году – 263 895 496,08 рублей, в 2020 году – 276 946 835,19 рублей, в 2021 году – 286 040 297,10 рублей, в 2022 году – 446 826 192,51 рублей, в 2023 году – 491 315 883,46 рублей, в 2024 году – 661 512 784,00 рублей, в 2025 году – 259 789 884,00 рублей, в 2026 году – 259 789 884,00 рублей.</p> <p>в том числе:</p> <p>федеральный бюджет – 44 094 000,00 рублей, из них:</p> <p>в 2014 году – 0,00 рублей, в 2015 году – 0,00 рублей, в 2016 году – 0,00 рублей, в 2017 году – 0,00 рублей, в 2018 году – 0,00 рублей, в 2019 году – 0,00 рублей, в 2020 году – 0,00 рублей, в 2021 году – 44 094 000,00 рублей, в 2022 году – 0,00 рублей, в 2023 году – 0,00 рублей, в 2024 году – 0,00 рублей, в 2025 году – 0,00 рублей, в 2026 году – 0,00 рублей.</p> <p>краевой бюджет – 3 647 790 763,38 рублей, из них:</p> <p>в 2014 году – 170 841 596,46 рублей, в 2015 году – 192 325 465,45 рублей, в 2016 году – 207 732 819,00 рублей, в 2017 году – 234 212 870,42 рублей, в 2018 году – 234 493 282,00 рублей, в 2019 году – 221 900 360,00 рублей, в 2020 году – 202 944 500,00 рублей, в 2021 году – 177 291 300,00 рублей, в 2022 году – 417 075 542,65 рублей, в 2023 году – 467 369 227,40 рублей, в 2024 году – 641 683 200,00 рублей, в 2025 году – 239 960 300,00 рублей, в 2026 году – 239 960 300,00 рублей.</p> <p>районный бюджет – 509 895 089,55 рублей, из них:</p> <p>в 2014 году – 48 015 863,51 рублей, в 2015 году – 63 355 658,57 рублей, в 2016 году – 60 569 318,21 рублей, в 2017 году – 28 266 526,69 рублей, в 2018 году – 15 849 196,28 рублей, в 2019 году – 41 995 136,08 рублей, в 2020 году – 74 002 335,19 рублей, в 2021 году – 64 654 997,10 рублей, в 2022 году – 29 750 649,86 рублей, в 2023 году – 23 946 656,06 рублей, в 2024 году – 19 829 584,00 рублей, в 2025 году – 19 829 584,00 рублей, в 2026 году – 19 829 584,00 рублей.</p> <p>бюджеты муниципальных образований – 33 000,00 рублей, из них:</p> <p>в 2014 году – 33 000,00 рублей, в 2015 году – 0,00 рублей, в 2016 году – 0,00 рублей, в 2017 году – 0,00 рублей, в 2018 году – 0,00 рублей, в 2019 году – 0,00 рублей, в 2020 году – 0,00 рублей, в 2021 году – 0,00 рублей, в 2022 году – 0,00 рублей, в 2023 году – 0,00 рублей;</p>



	в 2024 году – 0,00 рублей; в 2025 году – 0,00 рублей; в 2026 году – 0,00 рублей. внебюджетные источники – 180 000 000,00 рублей, из них: в 2014 году – 60 000 000,00 рублей, в 2015 году – 60 000 000,00 рублей, в 2016 году – 60 000 000,00 рублей, в 2017 году – 0,00 рублей, в 2018 году – 0,00 рублей, в 2019 году – 0,00 рублей, в 2020 году – 0,00 рублей, в 2021 году – 0,00 рублей, в 2022 году – 0,00 рублей, в 2023 году – 0,00 рублей, в 2024 году – 0,00 рублей, в 2025 году – 0,00 рублей, в 2026 году – 0,00 рублей.
Перечень объектов капитального строительства	Капитальные ремонты на территории Богучанского района (см. приложение № 3 к паспорту)

## 2. Характеристика текущего состояния соответствующей отрасли Богучанского района с указанием основных показателей социально-экономического развития Богучанского района и анализ социальных, финансово-экономических и прочих рисков реализации программы

Жилищно-коммунальное хозяйство является одной из главных отраслей экономики Богучанского района, т.к. обеспечивает население района жизненно важными услугами: отопление, горячее и холодное водоснабжение, водоотведение и электроснабжение.

Основными показателями, характеризующими отрасль ЖКХ Богучанского района, являются:

- высокий уровень износа основных производственных фондов, в том числе транспортных коммуникаций и энергетического оборудования, до 60-70% обусловленный принятием в муниципальную собственность объектов коммунального назначения в ветхом и аварийном состоянии;

- высокие потери энергоресурсов на всех стадиях от производства до потребления, составляющие 30-50 %, вследствие эксплуатации устаревшего технологического оборудования с низким коэффициентом полезного действия;

- сверхнормативное потребление энергоресурсов, наличие нерационально функционирующих затратных технологических схем и низкого коэффициента использования установленной мощности.

И как следствие - высокая себестоимость производства коммунальных услуг.

Услуги в сфере теплоснабжения жилищно-коммунального хозяйства предоставляют 42 котельных (в т.ч. 38 муниципальных), из них 16 теплосетей мощностью менее 3 Гкал/ч (60 %), которые обеспечивают реализацию потребителям тепловой энергии. Котельные крайне неэкономичны, характеризуются устаревшими конструкциями, отсутствием автоматического регулирования и средств контроля, высокой долей ручного труда.

Установленное котельное и вспомогательное оборудование в большей части морально устарело. Фактические потери тепловой энергии в некоторых коммунальных сетях достигают до 26 %. Из общего количества установленных котлов в котельных коммунального комплекса только 35 % автоматизированы. Отсутствие на котельных малой мощности водоподготовки ведет к сокращению срока эксплуатации котельного оборудования, отсутствие в котельных оборудования по очистке дымовых газов создает неблагоприятную экологическую обстановку в поселениях района.

В настоящее время из 146 км сетей теплоснабжения, износ которых составляет 80%.

В сфере водоснабжения населения района основными источниками являются напорные и безнапорные подземные источники.

Централизованным водоснабжением в районе обеспечено 51,38 % населения, нецентрализованными водоисточниками пользуется 48,62 % потребителей. Доля жителей, пользующихся привозной водой, составляет 11,0 %.

Проблема качества питьевой воды - предмет особого внимания общественности, органов власти, органов санитарно-эпидемиологического надзора и окружающей среды. Необходимость решения этой проблемы обусловлена ухудшением санитарно-гигиенических показателей воды, что потенциально несет угрозу ухудшению здоровья населения, способствует обострению социальной напряженности. Особенно остро стоит эта проблема в районе также в связи с тем, что подземные источники водоснабжения не соответствуют по органолептическим показателям (цветности, мутности, запаху, постороннему привкусу) и по содержанию вредных веществ требованиям СанПиН 2.1.4.1074-01 «Питьевая вода. Гигиенические требования. Качество воды централизованных систем. Контроль качества».

Значительная часть подземных вод, используемых водозаборными сооружениями, по количественному химическому составу гидрокарбонатные, с минерализацией 0,1-0,2 мг/дм<sup>3</sup>. По усредненным данным результатов лабораторных исследований за 2010 – 2012 гг. питьевая вода, подаваемая от артезианских скважин, содержит от 0,01 до 0,1 мг/дм<sup>3</sup> общего железа, цветность до 12,2 град. до 26,3 град. что превышает норматив на 6,3 град. Общая жесткость от 8 до 11,1 ммоль/дм<sup>3</sup>.

В настоящее время муниципальное образование Богучанский район водой обеспечивают: ГП «Центр развития коммунального комплекса», от водозаборных сооружений, которых в районе 96 единиц в 28 населенных пунктах (мощность 1879,17 м<sup>3</sup> в час). Из 96 водозаборных сооружений в районе – 84 рабочие, 8 резервные, 4 законсервированные. Скважины, расположенные в населенных пунктах, в местах плотной застройки, не обеспечены зонами санитарной охраны. Источниками водоснабжения населения являются также частные колодцы и индивидуальные скважины, которые в большинстве случаев используются более 15 лет. Протяженность водопроводных сетей 191,410 км. Центральным водоснабжением обеспечивается 10,77 тыс. чел. населения (потребность по нормативу 383,13 тыс. м<sup>3</sup>). Износ водопроводных сетей достигает до 90 %, что также значительно снижает качество питьевой воды.

В сфере водоотведения действующие на территории района очистные сооружения канализации не обеспечивают требуемой степени очистки сточных вод. Очистные сооружения канализации 1976 года приняты в эксплуатацию и требуют капитального ремонта.

Канализационные очистные сооружения, выполняющие барьерную функцию и осуществляющие очистку сточных вод, эксплуатируются в течение 40 лет без проведения реконструкции, не обеспечивают необходимую степень очистки в соответствии с требованием действующего природоохранного законодательства.

Гарантированное обеспечение населения Богучанского района питьевой водой, очистка сточных вод, охрана источников питьевого водоснабжения от загрязнения является одним из главных приоритетов социальной политики района.

Обеспечение электрической энергией населения Богучанского района осуществляется преимущественно от централизованной системы энергоснабжения. Поселения четырех населенных пунктов: поселок Беляки, деревни Бедоба, Каменка, Прилуки с общей численностью населения 380 человек, из-за удаленности от централизованной системы электроснабжения, электроэнергию получают от стационарных дизельных электростанций суммарной мощностью 490 кВт/ч, работающих на жидком топливе.

Данный вид электроснабжения характеризуется большими потерями электроэнергии в распределительных сетях и трансформаторах. Основная часть дизельных электростанций введены в эксплуатацию до 90-х годов прошлого века. Износ электроустановок и оборудования дизельных электростанций составляет более 60 % от балансовой стоимости. Кроме того, линии электропередач имеют вставки различного сечения, это приводит к повышенному переходному сопротивлению и, как следствие, к росту потерь электроэнергии при транспортировке электроэнергии от электростанции до потребителей. В свою очередь, рост потерь влечет за собой значительное увеличение себестоимости 1 кВтч электроэнергии. Себестоимость электроэнергии, вырабатываемой дизельными электростанциями, выше, чем себестоимость электроэнергии, реализуемой ПАО «Красноярскэнергосбыт», более чем в 20 раз. Это обусловлено высокой ценой дизельного топлива и моторного масла, а также их транспортировки до дизельной электростанции. Топливная составляющая как в экономически обоснованных тарифах, так и в фактических затратах на производство и реализацию электроэнергии, составляет от 40 до 90 %.

В настоящее время основной проблемой района остается изношенность основных фондов предприятий жилищно-коммунального комплекса и связанные с этим качество и гарантия предоставления коммунальных услуг потребителям.

Высокий износ основных фондов предприятий жилищно-коммунального комплекса района обусловлен:

- недостаточным объемом бюджетного и частного финансирования;
- ограниченностью собственных средств предприятий на капитальный ремонт, реконструкцию и обновление основных фондов;
- наличием сверхнормативных затрат энергетических ресурсов на производство;
- высоким уровнем потерь воды и тепловой энергии в процессе производства и транспортировки ресурсов до потребителей.

Морально и физически устаревшее оборудование является энергоёмким с низким коэффициентом полезного действия и значительным расходом энергоресурсов. Существующие технологические схемы функционируют нерационально и имеют низкий коэффициент использования мощности установленного оборудования. Транспортные схемы (инженерные коммуникации) формировались зачастую хаотично без соответствующих гидравлических расчётов и схем развития населенных пунктов, используемые материалы проложенных коммуникаций не долговечны.

Для решения проблем, связанных с техническим состоянием объектов коммунальной инфраструктуры, необходимо увеличение объемов реконструкции, модернизации и капитальным ремонтом таких объектов с применением энергосберегающих материалов и технологий.

Социальные проблемы, возникающие в сфере ЖКХ, связаны, прежде всего, с ценовой доступностью коммунальных услуг. Главным императивом реформирования жилищно-коммунального комплекса является обеспечение безубыточности отрасли ЖКХ за счет постепенного повышения тарифов на жилищно-коммунальные услуги. Между тем значительное повышение расходов граждан на жилищно-коммунальные услуги вступает в противоречие с принципом ценовой доступности этих услуг, что ведет к обострению социальной напряженности и повышению конфликтности в обществе. В настоящее время уровень оплаты

населением за коммунальные услуги от экономически обоснованных тарифов на территории района составляет 70 %.

В соответствии со статистическими данными площадь многоквартирных домов Богучанского района составляет 187,79 тыс.м<sup>2</sup> – это 225 многоквартирных дома (далее – МКД), без учета домов блокированной застройки, в том числе 5 МКД площадью 1,84 тыс.м<sup>2</sup> дома, признанные в установленном порядке аварийными и подлежащими сносу.

Основная доля МКД, расположенных на территории Богучанского района, была введена в эксплуатацию за период 1964-1983 годы.

#### Характеристика по срокам эксплуатации МКД:

Период (годы)	Срок эксплуатации МКД	Кол-во МКД	Площадь МКД, тыс.м <sup>2</sup>	Процент от общего количества МКД
2004г - 2020г	до 10 лет	18	65,86	8,03%
2003г - 1984г	от 11 до 30 лет	34	26,76	15,18%
1983г - 1964г	от 31 до 50 лет	164	91,55	73,21%
с 1963г и более	более 50 лет	8	2,86	3,58%
ИТОГО:		224	187,03	100%

В советский период содержание жилищного фонда дотировалось государством путем капитальных вложений в капитальный ремонт жилищного фонда. В период перестройки, учитывая дефицит бюджетов всех уровней, финансирование отрасли проводилось по остаточному принципу. В результате с середины 90-х годов объем жилищного фонда, требующего капитального ремонта, стал стабильно превышать проводимый капитальный ремонт.

С 2005 года, с момента вступления в силу Жилищного кодекса Российской Федерации (далее – Жилищный кодекс РФ), определившего переход к рыночным отношениям в жилищно-коммунальном хозяйстве, бремя по содержанию и ремонту общего имущества МКД легло на собственников помещений. В соответствии с Законом Российской Федерации от 04.07.1991 № 1541-1 «О приватизации жилищного фонда в Российской Федерации» за бывшим наймодателем, т.е. государством, сохранилась обязанность производить капитальный ремонт домов и жилых помещений в соответствии с нормами содержания, эксплуатации и ремонта жилищного фонда с момента исполнения обязательств. Однако, принимая во внимание колоссальный объем жилищного фонда, нуждающегося в капитальном ремонте на момент его приватизации, решение проблемы разовыми мероприятиями, финансируемыми за счет средств бюджетов всех уровней, не представлялось возможным.

Стало понятно, что ни население, ни бюджет в одиночку с этой проблемой не справятся.

Именно поэтому в 2011-2012 годах в жилищно-коммунальной отрасли велась активная работа по решению проблем поддержания состояния жилищного фонда в соответствии с требованиями нормативных документов.

Результатом работы стало принятие Федерального Закона от 25.12.2012 N 271-ФЗ «О внесении изменений в Жилищный Кодекс РФ и отдельные законодательные акты Российской Федерации и признании утратившими силу отдельных положений законодательных актов Российской Федерации».

Изменения, внесенные в Жилищный Кодекс РФ в декабре 2012 года, не только восполнили пробел в законодательстве, но и установили новый механизм проведения капитального ремонта, упорядочили и регламентировали взаимоотношения органов управления различных уровней и собственников общего имущества в части организации и проведения капитального ремонта общего имущества МКД.

Во-первых, был изменен порядок участия собственников в расходах на содержание общего имущества в МКД соразмерно своей доле в праве общей собственности на это имущество путем внесения платы за содержание и ремонт этого имущества. Если до 2013 года включительно, участие собственников жилых и нежилых помещений в МКД в финансировании капитального ремонта было добровольным, то с принятием поправок в Жилищный кодекс РФ с 2014 года это участие стало для всех обязательным.

Во-вторых, вышеуказанным Законом, в Жилищный кодекс РФ внесен раздел IX: «Организация проведения капитального ремонта общего имущества в многоквартирных домах».

Этим разделом Жилищного кодекса РФ четко определены обязанности и полномочия органов законодательной и исполнительной власти субъектов Федерации, органов местного самоуправления, управляющих компаний и других организаций в обеспечении своевременного проведения капитального ремонта общего имущества в МКД.

В том числе было установлено обязательное условие - создание на территории субъекта Российской Федерации Регионального оператора - организации, осуществляющей на его территории деятельность, направленную на обеспечение проведения капитального ремонта общего имущества в МКД.

Во исполнение Федерального законодательства принят Закон Красноярского края от 27.06.2013 № 4-1451 «Об организации проведения капитального ремонта общего имущества в многоквартирных домах, расположенных на территории Красноярского края». А также создан Региональный фонд капитального ремонта многоквартирных домов на территории Красноярского края (далее – Региональный оператор).

Создание Регионального оператора стало одним из ключевых решений в реализации нового механизма проведения капитального ремонта.

Именно на Регионального оператора возложена обязанность обеспечения проведения капитального ремонта общего имущества в МКД, в объеме и в сроки, которые предусмотрены «Региональной программой капитального ремонта общего имущества в многоквартирных домах, расположенных на территории Красноярского края», утвержденной постановлением Правительства Красноярского края от 27.12.2013 № 709-п (далее – региональная программа капитального ремонта).

В соответствии со статьей 169 Жилищного кодекса РФ, а также с целью формирования фонда капитального ремонта собственники помещений в МКД обязаны ежемесячно уплачивать на счет Регионального оператора (либо на специальный счет) взносы на капитальный ремонт. Обязанность по уплате взносов на капитальный ремонт возникает у собственников по истечении восьми календарных месяцев после официального опубликования утвержденной региональной программы капитального ремонта. Региональная программа капитального ремонта официально опубликована в средствах массовой информации 10.02.2014 года, следовательно, обязанность по оплате взносов на капитальный ремонт общего имущества в МКД у собственников возникла с 01 ноября 2014 года.

Региональная программа капитального ремонта предусматривает виды работ по капитальному ремонту общего имущества в МКД, установленные Жилищным Кодексом РФ, и определяет сроки, в которые их необходимо провести в ближайшие 30 лет в зависимости от возраста и состояния многоквартирного дома.

Региональный оператор будет осуществлять функции технического заказчика работ по капитальному ремонту общего имущества в МКД.

Региональный оператор возьмет на себя финансирование капитального ремонта общего имущества в МКД, в том числе в случае недостаточности средств фонда капитального ремонта, из средств, полученных за счет платежей собственников помещений, а также за счет субсидий, полученных из бюджетов разных уровней.

Анализ потребления энергетических ресурсов в Богучанском районе показывает, что за последние годы произошло существенное изменение структуры тепловых и электрических нагрузок. Наблюдается значительный прирост потребления электроэнергии в бытовом секторе и промышленности.

Задача энергосбережения особенно актуальна в бюджетной сфере и жилищно-коммунальном хозяйстве. Значительная доля расходов муниципальных бюджетов приходится на энергопотребление.

Деятельность жилищно-коммунального хозяйства сопровождается большими потерями энергетических ресурсов при их производстве, передаче и потреблении. Рост тарифов на тепловую и электрическую энергию опережает уровень инфляции, что приводит к повышению расходов бюджета района на энергообеспечение жилых домов, учреждений муниципальной бюджетной сферы, увеличению коммунальных платежей населения.

В целом показатели энергопотребления в районе отражают общую тенденцию, сложившуюся в целом на территории Российской Федерации.

Основными причинами возникновения проблем в области энергосбережения и повышения энергетической эффективности на территории Богучанского района являются:

отсутствие контроля за получаемыми, производимыми, транспортируемыми и потребляемыми энергоресурсами ввиду недостаточной оснащенности приборами учета, как производителей, так и потребителей энергоресурсов;

низкая энергетическая эффективность объектов коммунальной инфраструктуры, жилищного фонда, объектов бюджетной сферы, связанная с высокой долей устаревшего оборудования, изношенных коммунальных сетей, ветхих жилых и общественных зданий, отсутствием энергетических паспортов и плана мероприятий по энергосбережению и повышению энергетической эффективности объектов коммунальной инфраструктуры и бюджетной сферы;

недостаточная и не всегда качественная профессиональная подготовка специалистов в области энергосбережения и эффективного использования энергетических ресурсов, в связи с отсутствием системы подготовки таких специалистов в муниципальных учреждениях, на предприятиях;

отсутствие пропаганды энергосбережения и условий, стимулирующих к энергосбережению, из-за отсутствия информационной системы в области энергосбережения и повышения энергетической эффективности.

Для решения существующих проблем в области энергосбережения и повышения энергетической эффективности на территории Богучанского района предусмотрено решение следующих задач:

повышение энергетической эффективности экономики Богучанского района;

создание условий для обеспечения энергосбережения и повышения энергетической эффективности в системах коммунальной инфраструктуры;

информационное обеспечение мероприятий по энергосбережению и повышению энергетической эффективности.

Еще одной из основных проблем Богучанского района является усиливающееся по мере социально-экономического развития района негативное воздействие отходов производства и потребления на состояние окружающей природной среды и как следствие этого, на здоровье человека.

Негативное воздействие на природную среду характерно для всех стадий обращения с твердыми бытовыми отходами (далее –ТБО), начиная с их сбора и транспортировки и заканчивая подготовкой к

использованию компонентов и обезвреживанию или захоронению. Особенно остро это негативное воздействие проявляется в случае неорганизованного транспортирования ТБО к местам несанкционированного размещения.

В муниципальных образованиях Богучанского района полностью отсутствуют объекты размещения ТБО, соответствующие современным нормативным требованиям, что создает условия для образования многочисленных несанкционированных мест их размещения.

Существующие несанкционированные места размещения бытовых отходов на территории Богучанского района большей частью были организованы более 30 лет назад и являются «исторически» сложившимися местами размещения ТБО.

Результатом такого воздействия является загрязнение и деградация природных экосистем, снижение биологического разнообразия, истощение природных ресурсов, ухудшение состояния здоровья населения, снижение инвестиционной привлекательности и потенциала развития Богучанского района в целом.

Источниками образования ТБО являются организации и предприятия, население и объекты инфраструктуры. На долю населения приходится максимальное количество образующихся ТБО. Динамика образования ТБО свидетельствует об их постоянном росте.

В Богучанском районе основным способом утилизации ТБО и приравненных к ним отходов производства и потребления является захоронение. На территории района нет санкционированных полигонов размещения ТБО, в результате несовершенной схемы сбора и транспортировки ТБО значительная их часть несанкционированно размещается в окружающей среде, что приводит к нанесению существенного экологического ущерба, ухудшению санитарно-эпидемиологической ситуации.

К основным проблемам в сфере обращения с ТБО в Богучанском районе относятся следующие:

- недостаточная нормативная правовая и методическая база обращения с ТБО, в том числе отсутствие механизма долгосрочного регулирования тарифов на утилизацию ТБО;
- ограниченность ресурсов;
- недостаточный охват населения, проживающего в частном секторе, и хозяйствующих субъектов услугами по сбору, вывозу и захоронению ТБО;
- низкая степень вовлечения ТБО в материальную сферу производства и слабое развитие переработки ТБО;
- низкая привлекательность сферы обращения с ТБО для предпринимательства;
- низкое качество работы объектов по захоронению ТБО и несоблюдение санитарных и экологических норм при их эксплуатации, несоответствие технологии сбора, вывоза и захоронения ТБО современным требованиям;
- низкая экологическая культура населения и слабая информированность населения по вопросам безопасного обращения с ТБО.

Важнейшим направлением решения проблем, связанных с обращением ТБО, является привлечение инвестиций в сферу сбора, транспортировки и размещения ТБО.

Актуальным для жителей района остается вопрос обеспечения качественными и доступными услугами связи, а также услугами по предоставлению доступа к информационно-телекоммуникационной инфраструктуре.

В районе действуют три оператора стационарной связи – «Сибирьтелеком», «Альфаком» и ЗАО «Искра». Компания «Сибирьтелеком» в рамках расширения и улучшения связи провела замену оборудования на цифровые АТС в ряде населенных пунктов. Организована работа четырех операторов сотовой связи - «Теле2», «Билайн», «МТС» и «Мегафон». Сотовой связью охвачено 26 населенных пунктов, т.е. 90 % от общего количества населенных пунктов района, за исключением малочисленных и труднодоступных населенных пунктов Богучанского района. Требуется дальнейшее развитие и модернизация современной информационной и телекоммуникационной инфраструктуры для обеспечения доступности услуг для граждан и организаций района.

В предстоящий период решение этих вопросов без применения программно-целевого метода не представляется возможным.

Промежуточные и конечные социально-экономические результаты решения проблем отрасли характеризуются целевыми индикаторами выполнения программы.

Для решения вышеуказанных проблем была разработана настоящая программа.

### 3. Приоритеты и цели социально-экономического развития, описание основных целей и задач программы, прогноз развития жилищно-коммунального хозяйства Богучанского района

Стратегия социально-экономического развития муниципального образования Богучанский район до 2030 года (далее – Стратегия) определяет миссию, стратегические приоритеты, цели и задачи социально-экономического развития муниципального образования, основные направления их достижения на долгосрочную перспективу.

Главной стратегической целью социально-экономического развития Богучанского района на долгосрочную перспективу является повышение комфортного проживания на территории Богучанского

района за счет инвестиционного и инновационного развития экономики и эффективного управления муниципальным образованием.

Приоритеты социально-экономического развития Богучанского района в сфере жилищно-коммунального хозяйства определены в соответствии с Указом Президента Российской Федерации от 07.05.2012 № 600 «О мерах по обеспечению граждан Российской Федерации доступным и комфортным жильем и повышению качества жилищно-коммунальных услуг» (далее – Указ № 600), со Стратегией социально-экономического развития Красноярского края до 2030 года, утвержденной постановлением Правительством Красноярского края от 30 октября 2018 года N 647-п.

*Первым приоритетом* является улучшение качества жилищного фонда, повышение комфортности условий проживания.

В рамках данного приоритета будут реализованы меры по обеспечению комфортных условий проживания и предоставлению жилищно-коммунальных услуги по доступным ценам для собственников и нанимателей жилых помещений в многоквартирных домах.

*Вторым приоритетом* является модернизация и повышение энергоэффективности объектов коммунального хозяйства.

Планируется реализовать меры по обеспечению благоприятных условий для привлечения частных инвестиций в сферу жилищно-коммунального хозяйства в целях решения задач модернизации и повышения энергоэффективности объектов коммунального хозяйства, в том числе установление долгосрочных тарифов на коммунальные ресурсы, а также определение величины тарифов в зависимости от качества и надежности предоставляемых ресурсов.

*Третьим приоритетом* является развитие современной информационной и телекоммуникационной инфраструктуры.

Планируется реализовать меры по обеспечению доступности телекоммуникационных услуг для граждан и организаций, оказываемых на основе информационно-телекоммуникационной инфраструктуры (не реализуется с 2018 года).

В соответствии с приоритетами определены цели программы:

1. Обеспечение населения района качественными жилищно-коммунальными услугами в условиях рыночных отношений в отрасли и ограниченного роста оплаты жилищно-коммунальных услуг населением;
2. Формирование целостной и эффективной системы управления энергосбережением и повышением энергетической эффективности.
3. Обеспечение качественными и доступными услугами связи, а также услугами по предоставлению доступа к информационно-телекоммуникационной инфраструктуре (данная цель не применяется после 2018 года).

Задача 1. Содержание объектов коммунальной инфраструктуры района в надлежащем состоянии (не реализуется с 2017 года).

В рамках данной задачи предполагается реализация мероприятий по предоставлению коммунальных услуг потребителям требуемого объема и качества путем модернизации коммунальных систем инженерного обеспечения, а также развития энергоресурсосбережения в коммунальном хозяйстве района.

Подпрограмма «Развитие и модернизация объектов коммунальной инфраструктуры» (не реализуется с 2017 года).

Мероприятие 1. По данному мероприятию запланированы капитальные ремонты наружных сетей тепло-, водоснабжения (не реализуется с 2017 года).

Мероприятие 2. Софинансирование расходов по реконструкции и модернизации объектов коммунальной инфраструктуры (не реализуется с 2017 года).

Мероприятие 3. Подготовка котельных к отопительному сезону (выполнение регламентных работ), - не реализуется с 2017 года.

Мероприятие 4. Софинансирование расходов на разработку схемы и программы перспективного развития электроэнергетики Богучанского района на пятилетний период (не реализуется с 2017 года).

Задача 2. Внедрение рыночных механизмов жилищно-коммунального хозяйства и обеспечение доступности предоставляемых коммунальных услуг.

В рамках задачи предполагается осуществление мероприятий по обеспечению социальной поддержки населения по оплате за жилищно-коммунальные услуги.

Подпрограмма «Создание условий для безубыточной деятельности организаций жилищно-коммунального комплекса Богучанского района».

Мероприятие 1. Запланировано предоставление субвенций на компенсацию выпадающих доходов энергоснабжающих организаций, связанных с применением государственных регулируемых цен (тарифов) на электрическую энергию, вырабатываемую дизельными электростанциями на территории Богучанского района для населения;

Мероприятие 2. Запланировано предоставление субвенций на реализацию мер дополнительной поддержки населения, направленных на соблюдение размера вносимой платы за коммунальные услуги.

Мероприятие 3. Запланировано предоставление субсидий на возмещение части расходов организаций коммунального комплекса, осуществляющих производство и (или) реализацию услуг водоснабжения, не включенных в тарифы на холодную воду в 2014 году.

Мероприятие 4. Запланировано предоставление иных субсидий юридическим лицам (кроме некоммерческих организаций), индивидуальным предпринимателям, физическим лицам – производителям товаров, работ, услуг.

Мероприятие 5. Расходы организации за счёт доходов от оказания платных услуг по подвозу воды населению, предприятиям, организациям.

Задача 3. Сохранение жилищного фонда на территории Богучанского района, не признанного в установленном порядке аварийным и подлежащим сносу.

В рамках данной задачи планируется сформировать необходимые основы для создания на территории Богучанского района эффективных и устойчивых механизмов финансирования капитального ремонта МКД за счет организационного обеспечения процесса планирования проведения капитального ремонта МКД и вовлечения в его финансирование средств собственников помещений в МКД.

Подпрограмма «Организация проведения капитального ремонта общего имущества в многоквартирных домах, расположенных на территории Богучанского района».

Мероприятие 1. Запланировано перечисление взносов на капитальный ремонт общего имущества в МКД в части муниципального жилищного фонда МО Богучанский район на счет Регионального оператора.

Задача 4. Повышение энергосбережения и энергоэффективности.

В рамках данной задачи запланировано формирование целостной и эффективной системы управления энергосбережением и повышением энергетической эффективности в бюджетных учреждениях района и систем коммунальной инфраструктуры на объектах, находящихся в муниципальной собственности.

Подпрограмма «Энергосбережение и повышение энергетической эффективности на территории Богучанского района».

Задача 1 подпрограммы. Повышение энергетической эффективности экономики Богучанского района.

Мероприятие 1. По данному мероприятию будет произведена оплата из средств краевого бюджета за выполненные в 2013 году мероприятия по замене ламп накаливания на энергоэффективные осветительные устройства по бюджетным учреждениям образования и культуры;

Мероприятие 2. Запланирована замена деревянных оконных блоков на окна из ПВХ-профиля со стеклопакетами в зданиях учреждений образования.

Мероприятие 3. Запланирована государственная поверка узлов учета тепловой энергии в зданиях бюджетных учреждений образования и культуры.

Мероприятие 4. Повышение эффективности использования тепловой энергии в зданиях муниципальных учреждений. Будет произведена оплата мероприятий по установке термостатических регуляторов на приборы отопления, установке системы автоматизированного теплового пункта, установке системы автоматического регулирования систем отопления и горячего водоснабжения, замене системы отопления в здании. Будут установлены приборы учета тепловой энергии на зданиях учреждений образования и культуры, разработана проектно-сметная документация на установку приборов учета используемой тепловой энергии.

Мероприятие 5. Разработка схем теплоснабжения муниципальных образований. Запланирована разработка схем теплоснабжения муниципальных образований Богучанский сельсовет и Таежнинский сельсовет.

Задача 2 подпрограммы. Создание условий для обеспечения энергосбережения и повышения энергетической эффективности в системах коммунальной инфраструктуры.

Мероприятие 1. Энергосбережение и повышение энергетической эффективности систем коммунальной инфраструктуры на объектах муниципальной собственности.

Планируется произвести замену насосного оборудования на более энергоэффективное на котельных и установку приборов учета отпуска тепловой энергии.

Задача 3 подпрограммы. Информационное обеспечение мероприятий по энергосбережению и повышению энергетической эффективности.

Мероприятие 1. Планируется подготовка специалистов муниципальных бюджетных учреждений в области энергосбережения и энергоэффективности.

Задача 5. Обеспечение надежной эксплуатации объектов коммунальной инфраструктуры района.

В рамках данной задачи планируется реализация мероприятий по предупреждению и стабилизации ситуаций, которые могут привести к нарушению функционирования систем жизнеобеспечения населения, а также предотвращению критического уровня износа основных фондов коммунального комплекса района.

Подпрограмма «Реконструкция и капитальный ремонт объектов коммунальной инфраструктуры муниципального образования Богучанский район».

Мероприятие 1. Проведение капитального ремонта сетей тепло-, водоснабжения.

Мероприятие 2. Проведение капитального ремонта сетей водоснабжения.

Мероприятие 3. Капитальный ремонт котлов.

Мероприятие 4. Капитальный ремонт объектов водоснабжения и водоотведения.

Мероприятие 5. Капитальный ремонт объектов теплоснабжения и сооружений коммунального назначения.

Мероприятие 6. Подготовка проектно-сметной документации. Проведение обследований и испытательных работ. Замена опор и монтаж сетей внешнего электроснабжения. Приобретение генераторной установки, кабеля и электрооборудования.

Мероприятие 7. Разработка проектной документации строительства сетей для присоединения проектируемого ФОК.

Мероприятие 8. Приобретение оборудования.

Задача 6. Снижение негативного воздействия отходов на окружающую среду и здоровье населения района (не реализуется с 2021 года).

В рамках данной задачи планируется проведение мероприятий по снижению несанкционированных мест размещения бытовых отходов на территории Богучанского района.

Подпрограмма «Обращение с отходами на территории Богучанского района» (с 2021 года исключена из муниципальной программы «Реформирование и модернизация жилищно-коммунального хозяйства и повышение энергетической эффективности»).

Мероприятие 1. Разработка проектно-сметной документации на строительство полигона ТБО в с. Богучаны (с 2021 года нет в муниципальной программе).

Мероприятие 2. Запланировано строительство полигона ТБО в с. Богучаны с объемом захоронения 6,5 тыс. тонн в год (исключено с 2021 года из муниципальной программы).

Мероприятие 3. Строительство (реконструкция) объектов размещения отходов на территории края (исключено с 2021 года из муниципальной программы).

Мероприятие 4. Перечисление иных межбюджетных трансфертов Богучанскому сельсовету на организацию (строительство) мест (площадок) накопления отходов потребления и приобретение контейнерного оборудования (исключено с 2021 года из муниципальной программы).

Мероприятие 5. Выполнение работ по буртовке мусора и санитарному содержанию объекта временного размещения твердых бытовых отходов в районе 9-й км автодороги Богучаны-Абан, установка ограждения (не реализуется с 2021 года, исключено из муниципальной программы).

Задача 7. Обеспечение населения питьевой водой, соответствующей требованиям безопасности и безвредности, установленным санитарно-эпидемиологическими нормами.

В рамках данной задачи планируется проведение мероприятий по обеспечению населения района круглогодичным централизованным водоснабжением; обновление автомобильного парка водовозных машин.

Подпрограмма «"Чистая вода" на территории муниципального образования Богучанский район».

Мероприятие 1.1. Строительство сетей круглогодичного холодного водоснабжения.

Мероприятие 2.1. Приобретение водовозной автоцистерны для нужд развоза питьевой воды населению.

Задача 8. Создание условий для развития услуг связи в малочисленных и труднодоступных населенных пунктах Богучанского района (не реализуется с 2018 года).

В рамках данной задачи планируется проведения мероприятий по организации беспроводного широкополосного доступа в сеть Интернет.

Подпрограмма «Развитие информационного общества Богучанского района» (не реализуется с 2018 года).

Мероприятие 1. Организация услуг беспроводного широкополосного доступа в сеть Интернет посредством сети Wi-Fi в п.Беляки.

#### 4. Механизм реализации отдельных мероприятий программы

Решение задач программы достигается реализацией подпрограмм, реализация отдельных мероприятий программой не предусмотрена.

5. Прогноз конечных результатов программы, характеризующих целевое состояние (изменение состояния) уровня и качества жизни населения, социальной сферы, экономики, степени реализации других общественно значимых интересов и потребностей в соответствующей сфере на территории Богучанского района

В соответствии с проектом Стратегии социально-экономического развития муниципального образования Богучанский район до 2030 года реализация программы должна привести к созданию комфортной среды обитания и жизнедеятельности для человека, к достижению качественно нового уровня состояния жилищно-коммунальной сферы со следующими характеристиками:

снижение среднего уровня износа коммунальной инфраструктуры до нормативного уровня;  
снижение уровня потерь при производстве, транспортировке и распределении коммунальных ресурсов;



повышением удовлетворенности населения района уровнем жилищно-коммунального обслуживания;

снижение издержек при производстве и поставке коммунальных ресурсов за счет повышения энергоэффективности, внедрения современных форм управления и, как следствие, снижение себестоимости коммунальных услуг;

улучшение показателей качества, надежности, безопасности и энергоэффективности поставляемых коммунальных услуг;

создание условий для приведения жилищного фонда в надлежащее состояние;

снижение несанкционированных мест размещения твердо-бытовых отходов на территории Богучанского района;

увеличение доли населения, обеспеченного централизованным водоснабжением;

увеличение количества малочисленных и труднодоступных населенных пунктов Богучанского района обеспеченных доступом в сеть Интернет, ранее не имевшим эту возможность.

#### 6. Перечень подпрограмм с указанием сроков их реализации и ожидаемых результатов

В рамках программы в период с 2023 года по 2026 год реализуются следующие подпрограммы:

- «Создание условий для безубыточной деятельности организаций жилищно-коммунального комплекса Богучанского района» (приложение № 5 к настоящей программе). Срок реализации подпрограммы: 2023-2026 годы.

Ожидаемые результаты реализации подпрограммы «Создание условий для безубыточной деятельности организаций жилищно-коммунального комплекса Богучанского района» приведены в приложении № 2 к данной подпрограмме.

- «Организация проведения капитального ремонта общего имущества в многоквартирных домах, расположенных на территории Богучанского района» (приложение № 6 к настоящей программе).

Срок реализации подпрограммы: 2023-2026 годы.

Ожидаемые результаты реализации подпрограммы «Организация проведения капитального ремонта общего имущества в многоквартирных домах, расположенных на территории Богучанского района» приведены в приложении № 2 к данной подпрограмме.

- «Энергосбережение и повышение энергетической эффективности на территории Богучанского района» (приложение № 7 к настоящей программе).

Срок реализации подпрограммы: 2023-2026 годы.

Ожидаемые результаты реализации подпрограммы «Энергосбережение и повышение энергетической эффективности на территории Богучанского района» приведены в приложении № 2 к данной подпрограмме.

- «Реконструкция и капитальный ремонт объектов коммунальной инфраструктуры муниципального образования Богучанский район» (приложение № 8 к настоящей программе).

Срок реализации подпрограммы: 2023-2026 годы.

Ожидаемые результаты реализации подпрограммы «Реконструкция и капитальный ремонт объектов коммунальной инфраструктуры муниципального образования Богучанский район» приведены в приложении № 2 к данной подпрограмме.

- «"Чистая вода" на территории муниципального образования Богучанский район» (приложение № 10 к настоящей программе).

Срок реализации подпрограммы: 2023-2026 годы.

Ожидаемые результаты реализации подпрограммы «"Чистая вода" на территории муниципального образования Богучанский район» приведены в приложении № 2 к данной подпрограмме.

До 2022 года истёк срок реализации следующих подпрограмм:

- «Развитие и модернизация объектов коммунальной инфраструктуры»;
- «Обращение с отходами на территории Богучанского района»;
- «Развитие информационного общества Богучанского района».

#### 7. Основные меры правового регулирования в соответствующей сфере Богучанского района, направленные на достижение цели и (или) конечных результатов программы

Основные меры правового регулирования в жилищно-коммунальном хозяйстве Богучанского района, направленные на достижение цели и (или) конечных результатов программы приведены в приложении № 1 к настоящей программе.

#### 8. Информация о распределении планируемых расходов по отдельным мероприятиям программы, подпрограммам с указанием главных распорядителей средств районного бюджета, а также по годам реализации программы

Информация о распределении планируемых расходов по мероприятиям программы и подпрограммам с указанием главных распорядителей средств районного бюджета, а также по годам реализации программы приведена в приложении № 2 к муниципальной программе

9. Информация о ресурсном обеспечении и прогнозной оценке расходов на реализацию целей программы с учетом источников финансирования

Информация о ресурсном обеспечении и прогнозной оценке расходов на реализацию целей муниципальной программы Богучанского района приведена в приложении № 3 к муниципальной программе.

При предоставлении субсидии из краевого бюджета на реализацию мероприятий настоящей программы в рамках государственной программы Красноярского края финансовые затраты подлежат корректировке.

10. Прогноз социальных показателей муниципальных заданий, в случае оказания муниципальными учреждениями муниципальных услуг юридическим и (или) физическим лицам, выполнения работ

Прогноз сводных показателей муниципальных заданий настоящей программой не предусмотрен (приложение № 4 к настоящей программе).

Приложение № 2  
к постановлению администрации  
Богучанского района от 17.11.2023 № 1169-п  
Приложение № 1  
к паспорту муниципальной программы  
Богучанского района "Реформирование и  
модернизация жилищно-коммунального хозяйства и  
повышение энергетической эффективности"

**Цели, целевые показатели, задачи, показатели результативности  
(показатели развития отрасли, вида экономической деятельности)**

№ п/п	Цель, целевые показатели, задачи, показатели результативности	Единица измерения	Вес показателя	Источник информации	2023год	2024 год	2025 год	2026 год
1	2	3	4	5	6	7	8	9
Цели: 1.Обеспечение населения района качественными жилищно-коммунальными услугами в условиях рыночных отношений в отрасли и ограниченного роста оплаты жилищно-коммунальных услуг населением;								
2. Формирование целостной и эффективной системы управления энергосбережением и повышением энергетической эффективности								
<i>Целевой показатель 1</i>								
	Уровень износа коммунальной инфраструктуры	%	x	Отраслевой мониторинг	50	50	50	50
Задача 1. Внедрение рыночных механизмов жилищно-коммунального хозяйства и обеспечение доступности предоставляемых коммунальных услуг								
Подпрограмма «Создание условий для безубыточной деятельности организаций жилищно-коммунального комплекса Богучанского района»								
1.1.	Уровень возмещения населением затрат на предоставление жилищно-коммунальных услуг по установленным для населения тарифам	%	0,07	Статистика № 22-ЖКХ (сводная)	75,4	76,3	76,4	76,4
1.2.	Фактическая оплата населением за жилищно-коммунальные услуги от начисленных платежей	%	0,05	Статистика № 22-ЖКХ (сводная)	74,3	78,6	99,7	99,7
Задача 2. Сохранение жилищного фонда на территории Богучанского района, не признанного в установленном порядке аварийным и подлежащим сносу								
Подпрограмма «Организация проведения капитального ремонта общего имущества в многоквартирных домах, расположенных на территории Богучанского района»								
2.1.	Уровень оплаты взносов на капитальный ремонт общего имущества в МКД в части муниципального жилищного фонда МО Богучанский район	%	0,06	Отраслевой мониторинг	100,0	100,0	100,0	100,0
Задача 3. Повышение энергосбережения и энергоэффективности								
Подпрограмма «Энергосбережение и повышение энергетической эффективности на территории Богучанского района»								
3.1.	Доля объемов энергетических ресурсов, расчеты за которые осуществляются с использованием приборов учета, в общем объеме энергоресурсов, потребляемых (используемых) на территории Богучанского района, в том числе:							
	электрической энергии	%	0	Отраслевой мониторинг	x	x	x	x
	тепловой энергии	%	0	Отраслевой мониторинг	x	x	x	x
	холодной воды	%	0	Отраслевой мониторинг	x	x	x	x
	горячей воды	%	0	Отраслевой мониторинг	x	x	x	x
3.2.	Доля потребляемых государственными (муниципальными) учреждениями природного газа, тепловой энергии, электрической энергии и воды, приобретаемых по приборам учёта, в общем объёме потребляемых природного газа, тепловой энергии, электрической энергии и воды государственными (муниципальными) учреждениями (процентов)							
	электрической энергии	%	0,15	Отраслевой	100,0	100,0	100,0	100,0

				мониторинг					
	тепловой энергии	%	0,04	Отраслевой мониторинг	60,91	60,91	60,91	60,91	60,91
	холодной воды	%	0,20	Отраслевой мониторинг	100,0	100,0	100,0	100,0	100,0
Задача 4. Обеспечение надежной эксплуатации объектов коммунальной инфраструктуры района									
Подпрограмма «Реконструкция и капитальный ремонт объектов коммунальной инфраструктуры муниципального образования Богучанский район»									
4.1.	Снижение уровня износа объектов коммунальной инфраструктуры, в том числе:								
4.1.1.	теплоснабжение	%	0,05	Отраслевой мониторинг	2,5	2,5	2,5	2,5	2,5
4.1.2.	водоснабжение	%	0,05	Отраслевой мониторинг	2,1	2,1	2,1	2,1	2,1
4.1.3.	водоотведение	%	-	Отраслевой мониторинг	-	-	-	-	-
Задача 5. Обеспечение населения питьевой водой, соответствующей требованиям безопасности и безвредности, установленным санитарно-эпидемиологическими правилами									
Подпрограмма «Чистая вода» на территории муниципального образования Богучанский район»									
5.1.	Удельный вес проб воды, отбор которых произведен из водопроводной сети и которые не отвечают гигиеническим нормативам по санитарно-химическим показателям	%	0,02	Статистическая отчетность	8,6	8,6	8,6	8,6	8,6
5.2.	Удельный вес проб воды, отбор которых произведен из водопроводной сети и которые не отвечают гигиеническим нормативам по микробиологическим показателям	%	0,02	Статистическая отчетность	8,0	8,0	8,0	8,0	8,0
5.3.	Доля уличной водопроводной сети, нуждающейся в замене	%	0,03	Статистическая отчетность	60,0	60,0	60,0	60,0	60,0
5.4.	Число аварий в системах водоснабжения, водоотведения и очистки сточных вод	аварий на 100 км	0,03	Статистическая отчетность	24,46	24,46	24,46	24,46	24,46
5.5.	Доля населения, обеспеченного централизованным водоснабжением	%	0,23	Статистическая отчетность	51,4	51,4	51,4	51,4	51,4

Приложение № 3  
к постановлению администрации  
Богучанского района от 17.11.2023 № 1169-п  
Приложение № 2  
к паспорту муниципальной программы  
Богучанского района «Реформирование и  
модернизация жилищно-коммунального хозяйства и  
повышение энергетической эффективности»

### Целевые показатели на долгосрочный период

№ п/п	Цели, целевые показатели муниципальной программы	Единица измерения	Год, предшествующий реализации муниципальной программы	Годы реализации муниципальной программы										Годы до конца реализации муниципальной программы в пятилетнем интервале		
				2013 год	2014 год	2015 год	2016 год	2017 год	2018 год	2019 год	2020 год	2021 год	2022 год	2023 год	2024 год	2025 год
1	2	3	4	5	6	7	8	9	10	11	12	13	14	15	16	
Цели: 1. Обеспечение населения района качественными жилищно-коммунальными услугами в условиях рыночных отношений в отрасли и ограниченного роста оплаты жилищно-коммунальных услуг населением.																
2. Формирование целостности и эффективной системы управления энергосбережением и повышением энергетической эффективности.																
1.	Уровень износа коммунальной инфраструктуры	%	55	54	52	50	50	50	50	50	50	50	50	50	50	

Приложение № 4  
к постановлению администрации  
Богучанского района от 17.11.2023 № 1169-п  
Приложение № 3  
к паспорту муниципальной программы  
Богучанского района «Реформирование и  
модернизация жилищно-коммунального хозяйства и  
повышение энергетической эффективности»

### Перечень объектов капитального строительства (за счет всех источников финансирования)

№ п/п	Наименование объекта с указанием мощности и годов строительства*	Остаток стоимости строительства в ценах	отчётный финансовый год 2023	текущий финансовый год 2024	первый год планового периода	второй год планов	по годам до ввода объекта

		контракта**			2025	ого период а 2026	
1	2	3	5	6	7		8
Главный распорядитель - МКУ «Муниципальная служба Заказчика»							
1	Строительство сетей теплоснабжения для присоединения Физкультурно-оздоровительного комплекса в с. Богучаны Богучанского района		10 475 293,59				10 475 293,59
	в том числе:						-
	федеральный бюджет		-				-
	краевой бюджет		-				-
	районный бюджет		10 475 293,59				10 475 293,59
	бюджеты муниципальных образований		-				-
	внебюджетные источники		-				-
	Всего по муниципальной программе		10 475 293,59				10 475 293,59
	в том числе:						-
	федеральный бюджет		-				-
	краевой бюджет		-				-
	районный бюджет		10 475 293,59				10 475 293,59
	бюджеты муниципальных образований		-				-
	внебюджетные источники		-				-

\* Указывается подпрограмма и (или) программа развития краевого государственного учреждения, которой предусмотрено строительство объекта

\*\* По вновь начинаемым объектам - ориентировочная стоимость объекта.

Приложение № 5  
к постановлению администрации  
Богучанского района от 17.11.2023 № 1169-п  
Приложение № 1  
к муниципальной программе Богучанского района  
«Реформирование и модернизация жилищно-коммунального хозяйства  
и повышение энергетической эффективности»

**Основные меры правового регулирования в сфере жилищно-коммунального хозяйства,  
направленные на достижение цели и (или) конечных результатов программы**

№ п/п	Наименование нормативного правового акта	Предмет регулирования, основное содержание	Срок принятия (год, квартал)
1	Закон Красноярского края от № 3-961	О компенсации выпадающих доходов энергоснабжающих организаций, связанных с применением государственных регулируемых цен (тарифов) на электрическую энергию, вырабатываемую дизельными электростанциями на территории Красноярского края для населения"	20.12.2012
2	Закон Красноярского края от № 3-963	О наделении органов местного самоуправления муниципальных районов края отдельными государственными полномочиями по компенсации выпадающих доходов энергоснабжающих организаций, связанных с применением государственных регулируемых цен (тарифов) на электрическую энергию, вырабатываемую дизельными электростанциями на территории Красноярского края для населения"	20.12.2012
3	Постановление 221-п	Об утверждении Порядка предоставления компенсации части расходов граждан на оплату коммунальных услуг на территории Богучанского района, контроля за соблюдением условий предоставления компенсации и возврата субсидий в случае нарушения условий их предоставления	28.02.2013
4	Постановление Правительства Красноярского края № 43-п	О реализации Закона Красноярского края "О компенсации выпадающих доходов энергоснабжающих организаций, связанных с применением государственных регулируемых цен (тарифов) на электрическую энергию, вырабатываемую дизельными электростанциями на территории Красноярского края для населения (вместе с "Порядком расчёта размера компенсации выпадающих доходов энергоснабжающих организаций, возникающих в результате поставки населению по регулируемым ценам (тарифам) электрической энергии, вырабатываемой дизельными электростанциями на территории Красноярского края", "Перечнем документов, предоставляемых энергоснабжающей организацией для получения компенсации выпадающих доходов, возникающих в результате поставки населению по регулируемым ценам (тарифам) электрической энергии, вырабатываемой дизельными электростанциями на территории Красноярского края, требования к их оформлению и сроки	20.12.2013

		их рассмотрения")	
5	Постановление № 27-п	О предоставлении исполнителям коммунальных услуг субсидий субсидии на компенсацию части расходов граждан на оплату коммунальных услуг в 2014 году	20.01.2014
6	Постановление № 223-п	Об утверждении перечня ресурсоснабжающих организаций, предоставляющих коммунальные услуги гражданам, размер которых в объеме совокупных платежей за коммунальные услуги составляет наибольшую долю	28.02.2013
7	Постановление № 266-п	Об утверждении Порядка предоставления энергоснабжающим организациям компенсации выпадающих доходов на территории Богучанского района, контроля за их использованием средств компенсации и возврата в случае нарушения условий их предоставления	07.03.2013
8	Закон Красноярского края №7-2835	Об отдельных мерах по обеспечению ограничения платы граждан за коммунальные услуги	01.12.2014
9	Закон Красноярского края №7-2839	О наделении органов местного самоуправления городских округов и муниципальных районов края отдельными государственными полномочиями Красноярского края по реализации отдельных мер по обеспечению ограничения платы граждан за коммунальные услуги	01.12.2014
10	Постановление Правительства Красноярского края № 95-п	Об утверждении порядка расходования субвенций бюджетам городских округов и муниципальных районов Красноярского края на осуществление органами местного самоуправления Красноярского края отдельных государственных полномочий Красноярского края по реализации отдельных мер по обеспечению ограничения платы граждан за коммунальные услуги в соответствии с Законом Красноярского края от 01.12.2014 № 7-2835 "Об отдельных мерах по обеспечению ограничения платы граждан за коммунальные услуги"	17.03.2015
11	Постановление Правительства Красноярского края № 165-п	О реализации отдельных мер по обеспечению ограничения платы граждан за коммунальные услуги	09.04.2015
12	Постановление № 431-п	Об утверждении Порядка предоставления компенсации части платы граждан за коммунальные услуги на территории Богучанского района, контроля за соблюдением условий предоставления компенсации и возврата субсидий в случае нарушения условий их предоставления	17.04.2015
13	Постановление Правительства Красноярского края № 658-п	О внесении изменений в постановление правительства Красноярского края от 30.09.2013 № 503-п "Об утверждении государственной программы Красноярского края "Реформирование и модернизация жилищно-коммунального хозяйства и повышение энергетической эффективности"	02.11.2017
14	Постановление № 633-п	Об утверждении Порядка предоставления субсидии в целях возмещения недополученных доходов организациям, предоставляющим на территории Богучанского района услуги на подвоз воды по тарифам, не обеспечивающим возмещение издержек, контроля за соблюдением условий предоставления и возврата субсидий в случае нарушения условий их предоставления	12.07.2022
15	Постановление № 925-п	Об утверждении Порядка и условий предоставления субсидии энергоснабжающим организациям на компенсацию сверхнормативных расходов на топливо (возмещение затрат), осуществляющих производство и (или) реализацию электрической энергии, вырабатываемую дизельными электростанциями на территории Богучанского района, контроля за соблюдением условий предоставления субсидий и возврата субсидий в случае нарушения условий их предоставления	21.09.2022
16	Постановление № 40-п	О предоставлении исполнителям коммунальных услуг субсидии на компенсацию части платы граждан за коммунальные услуги в 2023 году	20.01.2023
17	Постановление № 85-п	О предоставлении энергоснабжающим организациям компенсации выпадающих доходов, возникающих в результате поставки населению по регулируемым ценам (тарифам) электрической энергии, вырабатываемой дизельными электростанциями на территории Богучанского района	02.02.2023
18	Постановление № 100-п	О внесении изменений в постановление администрации Богучанского района от 20.01.2023 № 40-п " О предоставлении исполнителям коммунальных услуг субсидии на компенсацию части платы граждан за коммунальные услуги в 2023 году"	08.02.2023
19	Распоряжение № 205-р	О предоставлении субсидии в целях возмещения части затрат организациям, осуществляющим на территории Богучанского района деятельность по подвозу воды потребителям по тарифам, не обеспечивающим возмещение расходов в 2023 году"	15.03.2023
20	Распоряжение №245-р	О предоставлении субсидий энергоснабжающим организациям на компенсацию сверхнормативных расходов на топливо (возмещение затрат), осуществляющих производство и (или) реализацию электрической энергии, вырабатываемой дизельными электростанциями на территории Богучанского района в 2023 году"	28.03.2023
21	Постановление № 276-п	О внесении изменений в постановление администрации Богучанского района от 20.01.2023 № 40-п " О предоставлении исполнителям коммунальных услуг субсидии на компенсацию части платы граждан за коммунальные услуги в 2023 году"	30.03.2023
22	Постановление № 439-п	О внесении изменений в постановление администрации Богучанского района от 20.01.2023 № 40-п " О предоставлении исполнителям коммунальных услуг субсидии на компенсацию части платы граждан за коммунальные услуги в 2023 году"	15.05.2023
23	Постановление № 542-п	О внесении изменений в постановление администрации Богучанского района от 02.02.2023 № 85-п "О предоставлении энергоснабжающим организациям компенсации выпадающих доходов, возникающих в результате поставки населению по регулируемым ценам (тарифам) электрической энергии, вырабатываемой дизельными электростанциями на территории Богучанского района"	31.05.2023

24	Постановление № 778-п	О внесении изменений и дополнений в постановление администрации Богучанского района от 12.07.2022г. "Об утверждении Порядка предоставления субсидии в целях возмещения недополученных доходов организациям, предоставляющим на территории Богучанского района услуги на подвоз воды по тарифам, не обеспечивающим возмещение издержек, контроля за соблюдением условий предоставления и возврата субсидий в случае нарушения условий их предоставления"	02.08.2023
25	Постановление № 779-п	О внесении изменений и дополнений в постановление администрации Богучанского района от 21.09.2022 г. № 925-п "Об утверждении Порядка и условий предоставления субсидии энергообеспечивающим организациям на компенсацию сверхнормативных расходов на топливо (возмещение затрат), осуществляющих производство и (или) реализацию электрической энергии, вырабатываемую дизельными электростанциями на территории Богучанского района, контроля за соблюдением условий предоставления субсидий и возврата субсидий в случае нарушения условий их предоставления"	02.08.2023
26	Постановление № 780-п	О внесении изменений и дополнений в постановление администрации Богучанского района от 07.03.2013 № 266-п "Об утверждении Порядка предоставления энергообеспечивающим организациям компенсации выпадающих доходов на территории Богучанского района, контроля за использованием средств компенсации и возврата в случае нарушения условий их предоставления"	02.08.2023
27	Постановление № 781-п	О внесении изменений и дополнений в постановление администрации Богучанского района от 17.04.2015 № 431-п "Об утверждении Порядка предоставления компенсации части платы граждан за коммунальные услуги на территории Богучанского района, контроля за соблюдением условий предоставления компенсации и возврата субсидий в случае нарушения условий их предоставления"	02.08.2023
28	Постановление № 862-п	О внесении изменений в постановление администрации Богучанского района от 28.06.2022 № 570-п "Об утверждении Порядка подвоза питьевой воды населению, проживающих в жилых домах, не обеспеченных централизованным водоснабжением на территории Богучанского района"	31.08.2023
29	Постановление № 1056-п	О внесении изменений в постановление администрации Богучанского района от 02.02.2023 № 85-п "О предоставлении энергообеспечивающим организациям компенсации выпадающих доходов, возникающих в результате поставки населению по регулируемым ценам (тарифам) электрической энергии, вырабатываемой дизельными электростанциями на территории Богучанского района"	18.10.2023
30	Постановление № 1136-п	Об утверждении Порядка предоставления субсидий на финансовое обеспечение затрат акционерного общества "Красноярская региональная энергетическая компания" на реализацию мероприятий по капитальному ремонту тепловых сетей на территории Богучанского района Красноярского края в 2023-2024гг	10.11.2023

Приложение № 6  
к постановлению  
администрации Богучанского района от  
17.11.2023 № 1169-п

Приложение № 5  
к муниципальной программе Богучанского  
района «Реформирование и модернизация  
жилищно-коммунального хозяйства и  
повышение энергетической эффективности»

**Подпрограмма**  
«Создание условий для безубыточной деятельности организаций жилищно-коммунального комплекса Богучанского района», реализуемой в рамках муниципальной программы «Реформирование и модернизация жилищно-коммунального хозяйства и повышение энергетической эффективности»

### 1. Паспорт подпрограммы

Наименование подпрограммы	«Создание условий для безубыточной деятельности организаций жилищно-коммунального комплекса Богучанского района» (далее – подпрограмма)
Наименование муниципальной программы, в рамках которой реализуется подпрограмма	«Реформирование и модернизация жилищно-коммунального хозяйства и повышение энергетической эффективности»
Муниципальный заказчик – координатор подпрограммы	Администрация Богучанского района (отдел жилищной политики, транспорта и связи администрации Богучанского района)
Исполнители мероприятий подпрограммы, главные распорядители, бюджетных средств	Администрация Богучанского района (отдел жилищной политики, транспорта и связи администрации Богучанского района);
Цель и задачи подпрограммы	Обеспечение населения района качественными жилищно-коммунальными услугами в условиях развития рыночных отношений в отрасли и ограниченного роста оплаты жилищно-коммунальных услуг населением. Для реализации цели необходимо решение следующих задач: 1. Внедрение рыночных механизмов жилищно-коммунального хозяйства и обеспечение доступности предоставляемых коммунальных услуг.
Показатели результативности подпрограммы	Перечень и динамика изменения показателей результативности представлены в

Сроки реализации подпрограммы	приложении № 1 к подпрограмме. 2023-2026 годы
Объемы и источники финансирования подпрограммы на период действия подпрограммы с указанием на источники финансирования по годам реализации подпрограммы	Общий объем финансирования подпрограммы составляет: 992 004 136,00 рублей, из них: в 2023 году - 246 336 790,00 рублей; в 2024 году - 249 198 582,00 рублей; в 2025 году - 248 234 382,00 рублей; в 2026 году - 248 234 382,00 рублей. в т.ч.: краевой бюджет – 959 705 000,00 рублей, из них: в 2023 году - 238 859 900,00 рублей; в 2024 году - 240 924 500,00 рублей; в 2025 году - 239 960 300,00 рублей; в 2026 году - 239 960 300,00 рублей. районный бюджет – 32 299 136,00 рублей, из них: в 2023 году - 7 476 890,00 рублей; в 2024 году - 8 274 082,00 рублей; в 2025 году - 8 274 082,00 рублей; в 2026 году - 8 274 082,00 рублей.
Система организации контроля за исполнением подпрограммы	Администрация Богучанского района (отдел жилищной политики, транспорта и связи администрации Богучанского района)

## 2. Основные разделы подпрограммы

### 2.1. Постановка общерайонной проблемы и обоснование необходимости разработки подпрограммы

Жилищно-коммунальное хозяйство является одной из главных отраслей экономики Богучанского района, т.к. обеспечивает население района жизненно важными услугами: отопление, горячее и холодное водоснабжение, водоотведение и электроснабжение.

На территории Богучанского района эксплуатируются централизованные системы теплоснабжения, которые представлены 41 теплоисточниками. Теплоисточники эксплуатируются с применением устаревших технологических схем, где исполнение котельного оборудования не соответствуют предъявленным современным конструктивным требованиям. Отсутствие на котельных малой мощности (при открытых системах теплоснабжения) систем водоподготовки сетевой воды ведет к сокращению срока эксплуатации котельного оборудования, отсутствие в котельных оборудования по очистке дымовых газов создает неблагоприятную экологическую обстановку в поселениях района.

Основными показателями, характеризующими отрасль ЖКХ Богучанского района, являются:

- высокий уровень износа основных производственных фондов, в том числе транспортных коммуникаций и энергетического оборудования, до 60-70 % обусловленный принятием в муниципальную собственность объектов коммунального назначения в ветхом и аварийном состоянии;

- высокие потери энергоресурсов на всех стадиях от производства до потребления, составляющие 30-50 %, вследствие эксплуатации устаревшего технологического оборудования с низким коэффициентом полезного действия;

- сверхнормативное потребления энергоресурсов, наличие нерационально функционирующих затратных технологических схем и низкого коэффициента использования установленной мощности.

И как следствие - высокая себестоимость производства коммунальных услуг.

Обеспечение электрической энергии населения Богучанского района осуществляется преимущественно от централизованной системы энергоснабжения. Поселения четырех населенных пунктов: поселок Беляки, деревни Бедоба, Каменка, Прилуки с общей численностью населения 380 человек, из-за удаленности от централизованной системы электроснабжения, электроэнергию получают от стационарных дизельных электростанций.

Данный вид электроснабжения характеризуется большими потерями электроэнергии в распределительных сетях и трансформаторах. Основная часть дизельных электростанций введены в эксплуатацию до 90-х годов прошлого века. Износ электроустановок и оборудования дизельных электростанций составляет более 60 % от балансовой стоимости. Кроме того, линии электропередач имеют вставки различного сечения, это приводит к повышенному переходному сопротивлению и, как следствие, к росту потерь электроэнергии при транспортировке электроэнергии от электростанции до потребителей. В свою очередь, рост потерь влечет за собой значительное увеличение себестоимости 1 кВтч электроэнергии. Себестоимость электроэнергии, вырабатываемой дизельными электростанциями, выше, чем себестоимость электроэнергии, реализуемой ПАО «Красноярскэнергосбыт», более чем в 20 раз. Это обусловлено высокой ценой дизельного топлива и моторного масла, а также их транспортировки до дизельной электростанции. Топливная составляющая как в экономически обоснованных тарифах, так и в фактических затратах на производство и реализацию электроэнергии, составляет от 40 до 90 %.

Социальные проблемы, возникающие в сфере ЖКХ, связаны, прежде всего, с ценовой доступностью коммунальных услуг. Главной задачей реформирования жилищно-коммунального комплекса является обеспечение безубыточности отрасли ЖКХ за счет постепенного повышения тарифов на жилищно-коммунальные услуги. Между тем значительное повышение расходов граждан на жилищно-коммунальные

услуги вступает в противоречие с принципом ценовой доступности этих услуг, что ведет к обострению социальной напряженности и повышению конфликтности в обществе. В настоящее время уровень оплаты населением за коммунальные услуги от экономически обоснованных тарифов на территории района составляет 70 %.

Промежуточные и конечные социально-экономические результаты решения проблем отрасли характеризуются целевыми показателями выполнения подпрограммы.

Решение вышеуказанных проблем возможно путем определения приоритетных направлений и выработки стратегии, требующей последовательного и комплексного подхода, что наиболее реализуемо программно-целевым методом.

## 2.2. Основные цели, задачи, этапы и сроки выполнения подпрограммы, показатели результативности

Проблема ценовой доступности коммунальных услуг для населения района, снижение обострения социальной напряженности в районе послужило выбором подпрограммных мероприятий.

Основной целью настоящей подпрограммы является: обеспечение населения района качественными жилищно-коммунальными услугами в условиях развития рыночных отношений в отрасли и ограниченного роста оплаты жилищно-коммунальных услуг населением.

Достижение цели подпрограммы осуществляется путем решения следующей основной задачи: внедрение рыночных механизмов жилищно-коммунального хозяйства и обеспечение доступности предоставляемых коммунальных услуг.

В рамках данной задачи будет осуществляться реализация мер по обеспечению социальной поддержки населения по оплате жилищно-коммунальных услуг, согласно следующим мероприятиям:

1.1. Предоставление субвенции на компенсацию выпадающих доходов энергоснабжающим организациям, связанных с применением государственных регулируемых цен (тарифов) на электрическую энергию, вырабатываемую дизельными электростанциями на территории Богучанского района для населения;

1.2. Предоставление субвенции на реализацию мер дополнительной поддержки населения, направленных на соблюдение размера вносимой платы за коммунальные услуги;

1.3. Расходы организации за счёт доходов от оказания платных услуг по подвозу воды населению, предприятиям, организациям.

1.4. Иные субсидии юридическим лицам (кроме некоммерческих организаций), индивидуальным предпринимателям, физическим лицам - производителям товаров, работ, услуг.

Муниципальный заказчик – координатор подпрограммы является администрация Богучанского района (отдел жилищной политики, транспорта и связи) к компетенции которого относятся:

разработка нормативных актов, необходимых для реализации подпрограммы;

разработка предложений по уточнению перечня, затрат и механизма реализации подпрограммных мероприятий;

определение критериев и показателей эффективности, организация мониторинга реализации подпрограммы;

обеспечение целевого, эффективного расходования средств, предусмотренных на реализацию подпрограммы;

подготовка ежегодного отчета о ходе реализации подпрограммы.

Достижимость и измеримость поставленной цели обеспечиваются за счет установления значений показателей результативности на весь период действия подпрограммы по годам ее реализации.

Перечень показателей результативности подпрограммы представлен в приложении № 1 к настоящей подпрограмме.

## 2.3. Механизм реализации подпрограммы

Механизм реализации определяет комплекс мер, осуществляемых исполнителем подпрограммы в целях повышения эффективности реализации мероприятий подпрограммы и достижения показателей результативности. В основу механизма реализации подпрограммы заложены следующие принципы:

эффективное целевое использование средств краевого и районного бюджетов в соответствии с установленными приоритетами для достижения целевых индикаторов подпрограммы;

системный подход, комплексность, концентрация на самых важных направлениях, наличие нескольких вариантов решения проблем;

оценка потребностей в финансовых средствах;

оценка результатов и социально-экономической эффективности подпрограммы, которая осуществляется на основе мониторинга показателей результативности.

Исполнителями подпрограммы и главным распорядителем бюджетных средств являются администрация Богучанского района, которая осуществляет:



планирование реализации мероприятий подпрограммы, в том числе контроль соответствия отдельных мероприятий требованиям и содержанию подпрограммы, обеспечение согласованности их выполнения;

общую координацию мероприятий подпрограммы, выполняемых в увязке с мероприятиями других муниципальных программ;

мониторинг эффективности реализации мероприятий подпрограммы и расходования выделяемых бюджетных средств, подготовку отчетов о ходе реализации подпрограммы; внесение предложений о корректировке мероприятий подпрограммы в соответствии с основными параметрами и приоритетами социально-экономического развития Богучанского района.

Комплекс мер, осуществляемых исполнителем подпрограммы, заключается в реализации организационных, экономических и правовых механизмов. Последовательность выполнения подпрограммных мероприятий, принципы и критерии выбора исполнителей и получателей муниципальных услуг, а также порядок осуществления контроля за эффективным и целевым использованием средств бюджета представлены в следующих нормативных правовых актах:

Постановление Правительства Красноярского края от 20.02.2013 № 43-п «О реализации Закона Красноярского края «О компенсации выпадающих доходов энергоснабжающих организаций, связанных с применением государственных регулируемых цен (тарифов) на электрическую энергию, вырабатываемую дизельными электростанциями на территории Красноярского края для населения (вместе с «Порядком расчета размера компенсации выпадающих доходов энергоснабжающих организаций, возникающих в результате поставки населению по регулируемым ценам (тарифам) электрической энергии, вырабатываемой дизельными электростанциями на территории Красноярского края», «Перечнем документов, предоставляемых энергоснабжающей организацией для получения компенсации выпадающих доходов, возникающих в результате поставки населению по регулируемым ценам (тарифам) электрической энергии, вырабатываемой дизельными электростанциями на территории Красноярского края, требования к их оформлению и сроки их рассмотрения»).

Постановление администрации Богучанского района от 07.03.2013 № 266-п «Об утверждении Порядка предоставления энергоснабжающим организациям компенсации выпадающих доходов на территории Богучанского района, контроля за использованием средств компенсации и возврата в случае нарушения условий их предоставления»;

Закон Красноярского края от 01.12.2014 № 7-2835 «Об отдельных мерах по обеспечению ограничения платы граждан за коммунальные услуги»;

Закон Красноярского края от 01.12.2014 № 7-2839 «О наделении органов местного самоуправления городских округов, муниципальных округов и муниципальных районов края отдельными государственными полномочиями Красноярского края по реализации отдельных мер по обеспечению ограничения платы граждан за коммунальные услуги»;

Постановление Правительства Красноярского края от 17.03.2015 № 95-п «Об утверждении Порядка расходования субвенций бюджетам городских округов и муниципальных районов Красноярского края на осуществление органами местного самоуправления Красноярского края отдельных государственных полномочий Красноярского края по реализации отдельных мер по обеспечению ограничения платы граждан за коммунальные услуги в соответствии с законом Красноярского края от 01.12.2014 № 7-2835 «Об отдельных мерах по обеспечению ограничения платы граждан за коммунальные услуги»;

Постановление Правительства Красноярского края от 09.04.2015 № 165-п «О реализации отдельных мер по обеспечению ограничения платы граждан за коммунальные услуги»;

Постановление администрации Богучанского района от 17.04.2015 № 431-п «Об утверждении Порядка предоставления компенсации части платы граждан за коммунальные услуги на территории Богучанского района, контроля за соблюдением условий предоставления компенсации и возврата субсидий в случае нарушения условий их предоставления».

Постановление администрации Богучанского района от 09.02.2022 №87-п «О предоставлении энергоснабжающим организациям компенсации выпадающих доходов, возникающих в результате поставки населению по регулируемым ценам (тарифам) электрической энергии, вырабатываемой дизельными электростанциями на территории Богучанского района».

Постановление администрации Богучанского района от 12.07.2022 №633-п «Об утверждении порядка предоставления субсидии в целях возмещения недополученных доходов организациям, предоставляющим на территории Богучанского района услуги на подвоз воды по тарифам, не обеспечивающим возмещение издержек, контроля за соблюдением условий предоставления и возврата субсидий в случае нарушения условий их предоставления».

Постановление администрации Богучанского района от 27.07.2022 №692-п «Об утверждении условий и порядка предоставления субсидий юридическим лицам(за исключением государственных и муниципальных учреждений) и индивидуальным предпринимателям на финансовое обеспечение (возмещение) затрат теплоснабжающих и энергосбытовых организаций, осуществляющих производство и (или) реализацию тепловой энергии, возникших вследствие разницы между фактической стоимостью топлива, учтенной в тарифах на тепловую и электрическую энергию на 2022 год, и правила их

предоставления, в том числе оснований для оказания в предоставлении субсидии, порядка проведения отбора получателей субсидии, порядка расходования субсидий, порядка и сроков возврата субсидий в случае нарушения их предоставления и предоставления отчетности»

Постановление администрации Богучанского района от 03.08.2022 №732-п «О предоставлении иного межбюджетного трансферта (субсидии) на финансовое обеспечение (возмещение) затрат теплоснабжающих организаций, осуществляющих производство и (или) реализацию тепловой энергии, возникших вследствие разницы между фактической стоимостью топлива и стоимостью топлива, учтенной в тарифах на тепловую энергию на 2022 год.

Постановление администрации Богучанского района от 21.09.2022 №925-п «Об утверждении порядка и условий предоставления субсидии энергоснабжающим организациям на компенсацию сверхнормативных расходов на топливо (возмещение затрат), осуществляющих производство и (или) реализацию электрической энергии, вырабатываемую дизельными электростанциями на территории Богучанского района, контроля за соблюдением условий предоставления субсидий и возврата субсидий в случае нарушения условий их предоставления».

Постановление администрации Богучанского района от 10.10.2022 №998-п «О внесении изменений в постановление администрации Богучанского района от 27.07.2022 № 692-п «Об утверждении условий и порядка предоставления субсидий юридическим лицам (за исключением государственных и муниципальных учреждений) и индивидуальным предпринимателям на финансовое обеспечение (возмещение) затрат теплоснабжающих и энергосбытовых организаций, осуществляющих производство и (или) реализацию тепловой энергии, возникших вследствие разницы между фактической стоимостью топлива, учтенной в тарифах на тепловую и электрическую энергию на 2022 год, и правила их предоставления, в том числе оснований для оказания в предоставлении субсидии, порядка проведения отбора получателей субсидии, порядка расходования субсидий, порядка и сроков возврата субсидий в случае нарушения их предоставления и предоставления отчетности»».

#### 2.4. Управление подпрограммой и контроль за ходом ее выполнения

Управление подпрограммой и контроль за ходом ее выполнения осуществляется в соответствии с Порядком принятия решений о разработке муниципальных программ Богучанского района, их формировании и реализации, утвержденного постановлением администрации Богучанского района от 17.07.2013 № 849-п.

Ответственными за подготовку и представление отчетных данных является администрация Богучанского района (отдел жилищной политики, транспорта и связи).

Контроль за целевым и эффективным использованием средств, предусмотренных на реализацию мероприятий подпрограммы, осуществляется администрацией Богучанского района (отдел жилищной политики, транспорта и связи).

#### 2.5. Оценка социально-экономической эффективности от реализации подпрограммы

Планируемое изменение показателей, характеризующих уровень доступности для населения стоимости жилищно-коммунальных услуг, а также экономический эффект в результате реализации мероприятий подпрограммы, представлены в приложении № 1 к настоящей подпрограмме.

Показатели результативности отразят качество жизни населения района, путем снижения платежей граждан за коммунальные услуги с учетом коэффициента роста цен на коммунальные услуги (показателя доступности), утвержденного Законом Красноярского края от 20.12.2012 № 3-961 «О компенсации выпадающих доходов энергоснабжающих организаций, связанных с применением государственных регулируемых цен (тарифов) на электрическую энергию, вырабатываемую дизельными электростанциями на территории Красноярского края для населения», Законом Красноярского края от 01.12.2014 № 7-2835 «Об отдельных мерах по обеспечению ограничения платы граждан за коммунальные услуги».

Подпрограмма не содержит мероприятий, направленных на изменение состояния окружающей среды.

Увеличение доходов районного бюджета от реализации подпрограммы не предполагается.

#### 2.6. Мероприятия подпрограммы

Перечень мероприятий подпрограммы представлен в приложении № 2 к настоящей подпрограмме.

#### 2.7. Обоснование финансовых, материальных и трудовых затрат (ресурсное обеспечение подпрограммы) с указанием источников финансирования

Общий объем финансирования подпрограммы представлен в приложении № 2 к настоящей подпрограмме.

При предоставлении субсидии из краевого бюджета на реализацию мероприятий настоящей подпрограммы в рамках государственной программы Красноярского края финансовые затраты подлежат

корректировке. Дополнительные материальных и трудовых затрат на реализацию подпрограммы не потребуется.

Приложение № 7  
к постановлению администрации  
Богучанского района от 17.11.2023 № 1169-п  
Приложение № 1  
к подпрограмме "Создание условий для  
безубыточной деятельности организаций  
жилищно-коммунального комплекса Богучанского района"

### Перечень показателей результативности подпрограммы

№ п/п	Цель, задача, показатель результативности	Единица измерения	Источник информации	текущий финансовый год 2023	очередной финансовый год 2024	первый год планового периода 2025	второй год планового периода 2026
1	2	3	4	5	6	7	8
Цель подпрограммы: Обеспечение населения района качественными жилищно-коммунальными услугами в условиях развития рыночных отношений в отрасли и ограниченного роста оплаты жилищно-коммунальных услуг населением							
Задача: Внедрение рыночных механизмов жилищно-коммунального хозяйства и обеспечение доступности предоставляемых коммунальных услуг							
1	Уровень возмещения населением затрат на предоставление жилищно-коммунальных услуг по установленным для населения тарифам	%	Статистика № 22-ЖКХ (сводная)	75,4	76,3	76,4	76,4
2	Фактическая оплата населением за жилищно-коммунальные услуги от начисленных платежей	%	Статистика № 22-ЖКХ (сводная)	74,3	78,6	99,7	99,7

Приложение № 8  
к постановлению администрации  
Богучанского района от 17.11.2023 № 1169-п  
Приложение № 2  
к подпрограмме "Создание условий для  
безубыточной деятельности организаций  
жилищно-коммунального комплекса Богучанского района"

### Перечень мероприятий подпрограммы с указанием объема средств на их реализацию и ожидаемых результатов

Наименование программы, подпрограммы	Главный распорядитель бюджетных средств	Код бюджетной классификации			Расходы по годам реализации подпрограммы (рублей)					Ожидаемый результат от реализации подпрограммного мероприятия (в натуральном выражении)
		ГРБС	РзПР	ЦСР	текущий финансовый год 2023	очередной финансовый год 2024	первый год планового периода 2025	второй год планового периода 2026	Итого на период 2023-2026гг.	
1	2	3	4	5	6	7	8	9	10	11
Муниципальная программа «Реформирование и модернизация жилищно-коммунального хозяйства и повышение энергетической эффективности»										
Подпрограмма «Создание условий для безубыточной деятельности организаций жилищно-коммунального комплекса Богучанского района»										
Цель подпрограммы: Обеспечение населения района качественными жилищно-коммунальными услугами в условиях развития рыночных отношений в отрасли и ограниченного роста оплаты жилищно-коммунальных услуг населением										
Задача 1. Внедрение рыночных механизмов жилищно-коммунального хозяйства и обеспечение доступности предоставляемых коммунальных услуг										
1.1. Предоставление субвенции на компенсацию выпадающих доходов энергоснабжающих организаций, связанных с применением государственных регулируемых цен (тарифов) на электрическую энергию, вырабатываемую дизельными электростанциями на территории Богучанского района для населения.	администрация Богучанского района	806	0502	0320075770	20 950 100,00	20 769 500,00	19 217 700,00	19 217 700,00	80 155 000,00	Финансовая стабильность энергоснабжающих организаций, обеспечение доступности коммунальных услуг для 0,32 тыс. человек
1.2. Предоставление субвенции(субс	администрация Богучанско	806	0502	0320075700	217 909 800,00	220 155 000,00	220 742 600,00	220 742 600,00	879 550 000,00	Финансовая стабильность организаций

идии) на реализацию мер дополнительной поддержки населения, направленных на соблюдение размера вносимой гражданами платы за коммунальные услуги.	го района										жилищно-коммунального комплекса, обеспечение доступности коммунальных услуг для 11,5 тыс. человек
1.3. Предоставление субсидий в целях возмещения части затрат организациям, осуществляющим на территории Богучанского района деятельность по подвозу воды потребителям по тарифам, не обеспечивающим возмещение расходов	администрация Богучанского района	806	050 2	0320080 010	4 668 622,06	5 749 000,00	5 749 000,00	5 749 000,00	21 915 622,06		
1.4. О предоставлении субвенций на возмещение затрат теплоснабжающих организаций, осуществляющих производство (реализацию) тепловой энергии, возникших вследствие разницы между фактической стоимостью топлива и стоимостью топлива, учтённой в тарифах на тепловую энергию в 2022 году	администрация Богучанского района	806	050 2	0320075 960	0,00	0,00	0,00	0,00	0,00		
1.5. Предоставление субсидий энергоснабжающим организациям на компенсацию сверхнормативных расходов на топливо (возмещение затрат), осуществляющих производство и (или) реализацию электрической энергии, вырабатываемой дизельными электростанциями (для ООО Одиссей)	администрация Богучанского района	806	050 2	0320080 020	2 808 267,94	2 525 082,00	2 525 082,00	2 525 082,00	10 383 513,94		Финансовая стабильность энергоснабжающих организаций, обеспечение доступности коммунальных услуг для 0,32 тыс. человек
Итого по подпрограмме					246 336 790,00	249 198 582,00	248 234 382,00	248 234 382,00	992 004 136,00		
В том числе по источникам финансирования											
краевой бюджет					238 859 900,00	240 924 500,00	239 960 300,00	239 960 300,00	959 705 000,00		
районный бюджет					7 476 890,00	8 274 082,00	8 274 082,00	8 274 082,00	32 299 136,00		

**Подпрограмма**  
**«Организация проведения капитального ремонта общего имущества в многоквартирных домах, расположенных на территории Богучанского района», реализуемой в рамках муниципальной программы «Реформирование и модернизация жилищно-коммунального хозяйства и повышение энергетической эффективности»**

**1. Паспорт подпрограммы**

Наименование подпрограммы	«Организация проведения капитального ремонта общего имущества в многоквартирных домах, расположенных на территории Богучанского района» (далее – подпрограмма)
Наименование муниципальной программы, в рамках которой реализуется подпрограмма	«Реформирование и модернизация жилищно-коммунального хозяйства и повышение энергетической эффективности»
Муниципальный заказчик – координатор подпрограммы	Администрация Богучанского района (отдел жилищной политики, транспорта и связи администрации Богучанского района).
Исполнители мероприятий подпрограммы, главные распорядители, бюджетных средств	Управление муниципальной собственностью Богучанского района (далее – УМС Богучанского района)
Цель и задачи подпрограммы	Цель: Создание условий для приведения жилищного фонда в надлежащее состояние. Задача: Сохранение жилищного фонда на территории Богучанского района, не признанного в установленном порядке аварийным и подлежащим сносу.
Показатели результативности подпрограммы	Перечень и динамика изменения показателей результативности представлены в приложении № 1 к подпрограмме
Сроки реализации подпрограммы	2023-2026 годы
Объемы и источники финансирования подпрограммы на период действия подпрограммы с указанием на источники финансирования по годам реализации подпрограммы	Общий объем финансирования подпрограммы составляет: 1 395 396,00 рублей, из них: в 2023 году - 328 890,00 рублей; в 2024 году - 355 502,00 рублей; в 2025 году - 355 502,00 рублей; в 2026 году - 355 502,00 рублей. в т.ч.: краевой бюджет – 0,00 рублей, из них: в 2023 году - 0,00 рублей; в 2024 году - 0,00 рублей; в 2025 году - 0,00 рублей; в 2026 году - 0,00 рублей, районный бюджет – 1 395 396,00 рублей, из них: в 2023 году - 328 890,00 рублей; в 2024 году - 355 502,00 рублей; в 2025 году - 355 502,00 рублей; в 2026 году - 355 502,00 рублей.
Система организации контроля за исполнением подпрограммы	Администрации Богучанского района (отдел жилищной политики, транспорта и связи)

**2. Основные разделы подпрограммы**

**2.1. Постановка общерайонной проблемы и обоснование необходимости разработки подпрограммы**

В соответствии со статистическими данными площадь многоквартирных домов Богучанского района составляет 187,03 тыс.м<sup>2</sup> – это 224 многоквартирных дома (далее – МКД), без учета домов блокированной застройки, в том числе 6 МКД площадью 2,208 тыс.м<sup>2</sup> дома, признанные в установленном порядке аварийными и подлежащими сносу.

Основная доля МКД, расположенных на территории Богучанского района, была введена в эксплуатацию за период 1964-1983 годы.

**Характеристика по срокам эксплуатации МКД:**

Период (годы)	Срок эксплуатации МКД	Кол-во МКД	Площадь МКД, тыс.м <sup>2</sup>	Процент от общего количества МКД
2004г - 2020г	до 10 лет	18	65,86	8,03%
1984г - 2003г	от 11 до 30 лет	34	26,76	15,18%
1964г – 1983г	от 31 до 50 лет	164	91,55	73,21%
до 1963г и более	более 50 лет	8	2,86	3,58%
<b>ИТОГО:</b>		<b>224</b>	<b>187,03</b>	<b>100%</b>

В советский период содержание жилищного фонда дотировалось государством путем капитальных вложений в капитальный ремонт жилищного фонда. В период перестройки, учитывая дефицит бюджетов всех уровней, финансирование отрасли проводилось по остаточному принципу. В результате с середины 90-х годов объем жилищного фонда, требующего капитального ремонта, стал стабильно превышать проводимый капитальный ремонт.

С 2005 года, с момента вступления в силу Жилищного кодекса Российской Федерации (далее – Жилищный кодекс РФ), определившего переход к рыночным отношениям в жилищно-коммунальном хозяйстве, бремя по содержанию и ремонту общего имущества МКД легло на собственников помещений. В соответствии с Законом Российской Федерации от 04.07.1991 № 1541-1 «О приватизации жилищного фонда в Российской Федерации» за бывшим наймодателем, т.е. государством, сохранилась обязанность производить капитальный ремонт домов и жилых помещений в соответствии с нормами содержания, эксплуатации и ремонта жилищного фонда с момента исполнения обязательств. Однако, принимая во внимание колоссальный объем жилищного фонда, нуждающегося в капитальном ремонте на момент его приватизации, решение проблемы разовыми мероприятиями, финансируемыми за счет средств бюджетов всех уровней, не представлялось возможным.

Стало понятно, что ни население, ни бюджет в одиночку с этой проблемой не справятся.

Именно поэтому в 2011-2012 годах в жилищно-коммунальной отрасли велась активная работа по решению проблем поддержания состояния жилищного фонда в соответствии с требованиями нормативных документов.

Результатом работы стало принятие Федерального Закона от 25.12.2012 N 271-ФЗ «О внесении изменений в Жилищный Кодекс РФ и отдельные законодательные акты Российской Федерации и признании утратившими силу отдельных положений законодательных актов Российской Федерации».

Изменения, внесенные в Жилищный Кодекс РФ в декабре 2012 года, не только восполнили пробел в законодательстве, но и установили новый механизм проведения капитального ремонта, упорядочили и регламентировали взаимоотношения органов управления различных уровней и собственников общего имущества в части организации и проведения капитального ремонта общего имущества МКД.

Во-первых, был изменен порядок участия собственников в расходах на содержание общего имущества в МКД соразмерно своей доле в праве общей собственности на это имущество путем внесения платы за содержание и ремонт этого имущества. Если до 2013 года включительно, участие собственников жилых и нежилых помещений в МКД в финансировании капитального ремонта было добровольным, то с принятием поправок в Жилищный кодекс РФ с 2014 года это участие стало для всех обязательным.

Во-вторых, вышеуказанным Законом, в Жилищный кодекс РФ внесен раздел IX: «Организация проведения капитального ремонта общего имущества в многоквартирных домах».

Этим разделом Жилищного кодекса РФ четко определены обязанности и полномочия органов законодательной и исполнительной власти субъектов Федерации, органов местного самоуправления, управляющих компаний и других организаций в обеспечении своевременного проведения капитального ремонта общего имущества в МКД.

В том числе, было установлено обязательное условие - создание на территории субъекта Российской Федерации Регионального оператора - организации, осуществляющей на его территории деятельность, направленную на обеспечение проведения капитального ремонта общего имущества в МКД.

Во исполнение Федерального законодательства принят Закон Красноярского края от 27.06.2013 № 4-1451 «Об организации проведения капитального ремонта общего имущества в многоквартирных домах, расположенных на территории Красноярского края». А также создан Региональный фонд капитального ремонта многоквартирных домов на территории Красноярского края (далее – Региональный оператор).

Создание Регионального оператора стало одним из ключевых решений в реализации нового механизма проведения капитального ремонта.

Именно на Регионального оператора возложена обязанность обеспечения проведения капитального ремонта общего имущества в МКД, в объеме и в сроки, которые предусмотрены «Региональной программой капитального ремонта общего имущества в многоквартирных домах, расположенных на территории Красноярского края», утвержденной постановлением Правительства Красноярского края от 27.12.2013 № 709-п (далее – региональная программа капитального ремонта).

В соответствии со статьей 169 Жилищного кодекса РФ, а также с целью формирования фонда капитального ремонта собственники помещений в МКД обязаны ежемесячно уплачивать на счет Регионального оператора (либо на специальный счет) взносы на капитальный ремонт. Обязанность по уплате взносов на капитальный ремонт возникает у собственников по истечении восьми календарных месяцев после официального опубликования утвержденной региональной программы капитального ремонта. Региональная программа капитального ремонта официально опубликована в средствах массовой информации 10.02.2014 года, следовательно, обязанность по уплате взносов на капитальный ремонт общего имущества в МКД у собственников возникла с 01 ноября 2014 года.

Региональная программа капитального ремонта предусматривает виды работ по капитальному ремонту общего имущества в МКД, установленные Жилищным Кодексом РФ, и определяет сроки, в

которые их необходимо провести в ближайшие 30 лет в зависимости от возраста и состояния многоквартирного дома.

Региональный оператор будет осуществлять функции технического заказчика работ по капитальному ремонту общего имущества в МКД.

Региональный оператор возьмет на себя финансирование капитального ремонта общего имущества в МКД, в том числе в случае недостаточности средств фонда капитального ремонта, из средств, полученных за счет платежей собственников помещений, а также за счет субсидий, полученных из бюджетов разных уровней.

Настоящая подпрограмма разработана с целью создания условий для приведения жилищного фонда в надлежащее состояние, так как в ближайшей перспективе планируется решить задачу: сохранение жилищного фонда на территории Богучанского района, не признанного в установленном порядке аварийным и подлежащим сносу.

В рамках данной задачи планируется провести капитальный ремонт в многоквартирных домах, расположенных на территории Богучанского района, за счет создания региональных систем капитального ремонта, а также путем внедрения устойчивых механизмов и инструментов финансовой поддержки проведения капитального ремонта.

Промежуточные и конечные социально-экономические результаты решения проблем отрасли характеризуются показателями результативности выполнения подпрограммы.

Решение вышеуказанных проблем возможно путем определения приоритетных направлений и выработки стратегии, требующей последовательного и комплексного подхода, что наиболее реализуемо программно-целевым методом.

## 2.2. Основная цель, задачи, этапы и сроки выполнения подпрограммы, показатели результативности

Основной целью настоящей подпрограммы является: создание условий для приведения жилищного фонда в надлежащее состояние.

Достижение цели подпрограммы осуществляется путем решения следующей основной задачи: сохранение жилищного фонда на территории Богучанского района, не признанного в установленном порядке аварийным или подлежащим сносу.

В рамках задачи запланировано:

1.1. Перечисление взносов на капитальный ремонт общего имущества в МКД в части муниципального жилищного фонда МО Богучанский район на счет Регионального оператора.

Сумма взноса рассчитывается исходя из площади жилых помещений жилищного фонда МО Богучанский район, умноженной на минимальный размер взноса на капитальный ремонт общего имущества в МКД, установленный постановлением Правительства Красноярского края от 27.12.2016 № 670-п.

Муниципальным заказчиком – координатором подпрограммы является администрация Богучанского района (отдел жилищной политики, транспорта и связи), к компетенции которого в области реализации мерпорядков относятся:

разработка нормативных актов, необходимых для реализации подпрограммы;

разработка предложений по уточнению перечня, затрат и механизма реализации подпрограммных мероприятий;

определение критериев и показателей эффективности, организация мониторинга реализации подпрограммы;

подготовка ежегодного отчета о ходе реализации подпрограммы.

Исполнителями мероприятий подпрограммы и главными распорядителями средств является УМС Богучанского района.

В рамках организации процесса капитального ремонта МКД на УМС Богучанского района возложено своевременное перечисление взносов на капитальный ремонт общего имущества в МКД в части муниципального жилищного фонда МО Богучанский район на счет Регионального оператора.

Достижимость и измеримость поставленной цели обеспечиваются за счет установления значений показателей результативности на весь период действия подпрограммы по годам ее реализации.

Перечень показателей результативности подпрограммы представлен в приложении № 1 к настоящей подпрограмме.

## 2.3. Механизм реализации подпрограммы

Механизм реализации определяет комплекс мер, осуществляемых исполнителем подпрограммы в целях повышения эффективности реализации мероприятий подпрограммы и достижения целевых индикаторов.

Администрация Богучанского района (отдел лесного хозяйства, жилищной политики, транспорта и связи), как муниципальный заказчик – координатор подпрограммы, осуществляет:

- общую координацию мероприятий подпрограммы, выполняемых в увязке с мероприятиями других муниципальных программ;

- мониторинг эффективности реализации мероприятий подпрограммы и расходования выделяемых бюджетных средств, подготовку отчетов о ходе реализации подпрограммы;
- внесение предложений о корректировке мероприятий подпрограммы в соответствии с основными параметрами и приоритетами социально-экономического развития Богучанского района.

Исполнителем мероприятий подпрограммы и главным распорядителем средств является УМС Богучанского района.

Комплекс мер, осуществляемых исполнителем подпрограммы, заключается в реализации организационных, экономических и правовых механизмов. Последовательность выполнения подпрограммных мероприятий, принципы и критерии выбора исполнителей и получателей муниципальных услуг, а также отбора территорий для реализации подпрограммных мероприятий представлены в следующих нормативных правовых актах:

Жилищный кодекс Российской Федерации;

Закон Красноярского края от 27.06.2013 № 4-1451 «Об организации проведения капитального ремонта общего имущества в многоквартирных домах, расположенных на территории Красноярского края».

#### 2.4. Управление подпрограммой и контроль за ходом ее выполнения

Управление подпрограммой и контроль за ходом ее выполнения осуществляется в соответствии с Порядком принятия решений о разработке муниципальных программ Богучанского района, их формировании и реализации, утвержденного постановлением администрации Богучанского района от 17.07.2013 № 849-п.

Контроль за целевым и эффективным использованием средств районного бюджета, предусмотренных на реализацию мероприятий подпрограммы, осуществляется администрацией Богучанского района (отдел лесного хозяйства, жилищной политики, транспорта и связи).

Ответственными за подготовку и представление отчетных данных является Администрация Богучанского района (отдел жилищной политики, транспорта и связи).

#### 2.5. Оценка социально-экономической эффективности от реализации подпрограммы

Планируемое изменение показателей, характеризующих уровень сохранения жилищного фонда на территории Богучанского района, а также экономический эффект в результате реализации мероприятий подпрограммы, представлены в приложении № 1 к подпрограмме.

Подпрограмма не содержит мероприятий, направленных на изменение состояния окружающей среды.

Увеличение доходов районного бюджета от реализации подпрограммы не предполагается.

#### 2.6. Мероприятия подпрограммы

Перечень мероприятий подпрограммы представлен в приложении № 2 к настоящей подпрограмме.

#### 2.7. Обоснование финансовых, материальных и трудовых затрат (ресурсное обеспечение подпрограммы) с указанием источников финансирования

Общий объем финансирования подпрограммы представлен в приложении № 2 к настоящей подпрограмме.

При предоставлении субсидии из краевого бюджета на реализацию мероприятий настоящей подпрограммы в рамках государственной программы Красноярского края финансовые затраты подлежат корректировке. Дополнительных материальных и трудовых затрат на реализацию подпрограммы не требуется.

Приложение № 10  
к постановлению администрации  
Богучанского района от 17.11.2023 № 1169-п

Приложение № 1  
к подпрограмме "Организация проведения  
капитального ремонта общего имущества  
в многоквартирных домах,  
расположенных на территории Богучанского района"

#### Перечень показателей результативности подпрограммы

Цель, задачи, показатели результативности	Единица измерения	Источник информации	текущий финансовый год 2023	очередной финансовый год 2024	первый год планового периода 2025	второй год планового периода 2026
1	2	3	4	5	6	7



Цель подпрограммы: Создание условий для приведения жилищного фонда в надлежащее состояние						
Задача: Сохранение жилищного фонда на территории Богучанского района, не признанного в установленном порядке аварийным и подлежащим сносу.						
Уровень оплаты взносов на капитальный ремонт общего имущества в МКД в части муниципального жилищного фонда МО Богучанский район	%	Отраслевой мониторинг	100	100	100	100

Приложение № 11  
к постановлению администрации  
Богучанского района от 17.11.2023 № 1169-п  
Приложение № 2  
к подпрограмме "Организация проведения  
капитального ремонта общего имущества  
в многоквартирных домах, расположенных  
на территории Богучанского района"

**Перечень мероприятий подпрограммы с указанием объема средств на их реализацию и ожидаемых результатов**

Наименование программы, подпрограммы	Главный распорядитель бюджетных средств	Код бюджетной классификации			Перечень мероприятий подпрограммы с указанием объема средств на их реализацию и ожидаемых результатов, рублей					Ожидаемый результат от реализации подпрограммного мероприятия (в натуральном выражении)
		ГРБ С	РзП р	ЦСР	текущий финансовый год 2023	очередной финансовый год 2024	первый год планового периода 2025	второй год планового периода 2026	Итого на период 2023-2026 гг	
1	2	3	4	5	6	7	8	9	10	11
Муниципальная программа Богучанского района "Реформирование и модернизация жилищно-коммунального хозяйства и повышение энергетической эффективности"										
Подпрограмма "Организация проведения капитального ремонта общего имущества в многоквартирных домах, расположенных на территории Богучанского района"										
Цель подпрограммы: Создание условий для приведения жилищного фонда в надлежащее состояние										
Задача 1. Сохранение жилищного фонда на территории Богучанского района, не признанного в установленном порядке аварийным и подлежащим сносу										
1.1. Перечисление взносов на капитальный ремонт общего имущества в МКД в части муниципального жилищного фонда МО Богучанский район на счет Регионального оператора	УМС Богучанского района	863	0501	0330080000	328 890,00	355 502,00	355 502,00	355 502,00	1 395 396,00	Уровень оплаты взносов на капитальный ремонт общего имущества в МКД в части муниципального жилищного фонда МО Богучанский район в размере 100 % от начисленных платежей
Итого по подпрограмме					328 890,00	355 502,00	355 502,00	355 502,00	1 395 396,00	
В том числе по источникам финансирования										
районный бюджет					328 890,00	355 502,00	355 502,00	355 502,00	1 395 396,00	

Приложение № 12 к  
постановлению администрации  
Богучанского района  
от 17.11.2023 № 1169-п

Приложение №7  
к муниципальной программе Богучанского  
района «Реформирование и модернизация  
жилищно-коммунального хозяйства и  
повышение энергетической  
эффективности»

Подпрограмма «Энергосбережение и повышение энергетической эффективности на территории Богучанского района», реализуемой в рамках муниципальной программы «Реформирование и модернизация жилищно-коммунального хозяйства и повышение энергетической эффективности»

1. Паспорт подпрограммы

Наименование подпрограммы	«Энергосбережение и повышение энергетической эффективности на территории Богучанского района» (далее – подпрограмма)
Наименование муниципальной программы, в рамках	«Реформирование и модернизация жилищно-коммунального хозяйства и повышение

которой реализуется подпрограмма	энергетической эффективности»
Муниципальный заказчик – координатор подпрограммы	Администрация Богучанского района (отдел жилищной политики, транспорта и связи)
Исполнители мероприятий подпрограммы, главные распорядители бюджетных средств	<u>Исполнители мероприятий подпрограммы:</u> МКОУ Осиновская СОШ; МБУК БМ РДК «Янтарь» п. Красногорьевский; МБУ ДО «Богучанская детская школа искусств»; МКДОУ детский сад № 1 «Сибирячек», с. Богучаны; МКДОУ детский сад № 3 «Теремок», с. Богучаны; МКДОУ детский сад № 5 «Сосенка», с. Богучаны; МКДОУ детский сад «Чебурашка», п. Шиверский; МКДОУ детский сад №4 «Скворушка» с.Богучаны; МБУК «Богучанский краеведческий музей им.Андона» МКУ УКФКС и МП Богучанского района (административное здание на Перенсона). <u>Главные распорядители бюджетных средств:</u> Управление образования администрации Богучанского района; МКУ «Управление культуры, физической культуры, спорта и молодежной политики Богучанского района».
Цель и задачи подпрограммы	Формирование целостной и эффективной системы управления энергосбережением и повышением энергетической эффективности. Для реализации цели необходимо решение следующих задач: 1. Повышение энергетической эффективности экономики Богучанского района.
Показатели результативности подпрограммы:	Перечень и динамика изменения показателей результативности представлены в приложении № 1 к подпрограмме
Сроки реализации подпрограммы	2023 – 2026 годы
Объемы и источники финансирования	Общий объем финансирования подпрограммы составляет: 5 400 000,00 рублей, из них: в 2023 году - 1 800 000,00рублей; в 2024 году - 1 200 000,00 рублей; в 2025 году - 1 200 000,00 рублей; в 2026 году - 1 200 000,00 рублей. краевой бюджет – 0 ,00 рублей, из них: в 2023 году - 0,00 рублей; в 2024 году - 0,00 рублей; в 2025 году - 0,00 рублей; в 2026 году - 0,00 рублей, районный бюджет – 5 400 000,00 рублей, из них: в 2023 году - 1 800 000,00 рублей; в 2024 году - 1 200 000,00 рублей; в 2025 году - 1 200 000,00 рублей; в 2026 году - 1 200 000,00 рублей.
Система организации контроля за исполнением подпрограммы.	Администрация Богучанского района (отдел жилищной политики, транспорта и связи); Управление образования администрации Богучанского района; МКУ «Управление культуры, физической культуры, спорта и молодежной политики Богучанского района».

## 2. Обоснование подпрограммы

### 2.1. Постановка общерайонной проблемы и обоснование необходимости разработки подпрограммы

#### 2.1.1. Объективные показатели, характеризующие положение дел

Анализ потребления энергетических ресурсов в Богучанском районе показывает, что за последние годы произошло существенное изменение структуры тепловых и электрических нагрузок. Наблюдается значительный прирост потребления электроэнергии в бытовом секторе и промышленности.

Задача энергосбережения особенно актуальна в бюджетной сфере и жилищно-коммунальном хозяйстве. Значительная доля расходов муниципальных бюджетов приходится на энергопотребление.

Деятельность жилищно-коммунального хозяйства сопровождается большими потерями энергетических ресурсов при их производстве, передаче и потреблении. Рост тарифов на тепловую и электрическую энергию опережает уровень инфляции, что приводит к повышению расходов бюджета района на энергообеспечение жилых домов, учреждений муниципальной бюджетной сферы, увеличению коммунальных платежей населения.

В целом показатели энергопотребления в районе отражают общую тенденцию, сложившуюся в целом на территории Российской Федерации.

Энергосбережение в районе можно обеспечить только программно-целевым путем, в рамках которого необходимо реализовать мероприятия, направленные на энергосбережение и повышение энергетической эффективности экономики района.

#### 2.1.2. Анализ причин возникновения проблем в области энергосбережения и повышения энергетической эффективности на территории района, включая правовое обоснование, перечень и характеристику решаемых задач

Основными причинами возникновения проблем в области энергосбережения и повышения энергетической эффективности на территории Богучанского района являются:

отсутствие контроля за получаемыми, производимыми, транспортируемыми и потребляемыми энергоресурсами ввиду недостаточной оснащенности приборами учета, как производителей, так и потребителей энергоресурсов;

низкая энергетическая эффективность объектов коммунальной инфраструктуры, жилищного фонда, объектов бюджетной сферы, связанная с высокой долей устаревшего оборудования, изношенных коммунальных сетей, ветхих жилых и общественных зданий, отсутствием энергетических паспортов и плана мероприятий по энергосбережению и повышению энергетической эффективности объектов коммунальной инфраструктуры и бюджетной сферы;

недостаточная и не всегда качественная профессиональная подготовка специалистов в области энергосбережения и эффективного использования энергетических ресурсов, в связи с отсутствием системы подготовки таких специалистов в муниципальных учреждениях, на предприятиях;

отсутствие пропаганды энергосбережения и условий, стимулирующих к энергосбережению, из-за отсутствия информационной системы в области энергосбережения и повышения энергетической эффективности.

В целях решения проблем с энергопотреблением на территории Российской Федерации статьей 7 Федерального закона от 23.11.2009 N 261-ФЗ "Об энергосбережении и повышении энергетической эффективности и о внесении изменений в отдельные законодательные акты Российской Федерации" (далее – Федеральный закон от 23.11.2009 № 261-ФЗ) к полномочиям органов местного самоуправления в области энергосбережения и повышения энергетической эффективности отнесена разработка и реализация муниципальных программ в области энергосбережения и повышения энергетической эффективности.

На основании указанного требования, а также учитывая положения Постановления Правительства Российской Федерации от 11.02.2021 N 161

"Об утверждении требований к региональным и муниципальным программам в области энергосбережения и повышения энергетической эффективности и о признании утратившими силу некоторых актов Правительства Российской Федерации и отдельных положений некоторых актов Правительства Российской Федерации". Приказа Министерства экономического развития Российской Федерации от 17.02.2010 N 61 "Об утверждении примерного перечня мероприятий в области энергосбережения и повышения энергетической эффективности, который может быть использован в целях разработки региональных, муниципальных программ в области энергосбережения и повышения энергетической эффективности" (далее – Приказ Министерства экономического развития Российской Федерации от 17.02.2010 N 61), Приказ Минэкономразвития России от 28.04.2021 N 231

"Об утверждении методики расчета значений целевых показателей в области энергосбережения и повышения энергетической эффективности, достижение которых обеспечивается в результате реализации региональных и муниципальных программ в области энергосбережения и повышения энергетической эффективности" (Зарегистрировано в Минюсте России 02.08.2021 N 64515). Приказа Министерства энергетики России от 30.06.2014 № 399 «Об утверждении методики расчета значений целевых показателей в области энергосбережения и повышения энергетической эффективности, в том числе в сопоставимых условиях» разработана подпрограмма "Энергосбережение и повышение энергетической эффективности на территории Богучанского района» на 2022 – 2025 годы.

Для решения существующих проблем в области энергосбережения и повышения энергетической эффективности на территории Богучанского района предусмотрено решение следующих задач:

повышение энергетической эффективности экономики Богучанского района.

## 2.2. Основная цель и задачи, этапы и сроки выполнения подпрограммы, показатели результативности

2.2.1. Целью подпрограммы является формирование целостной и эффективной системы управления энергосбережением и повышением энергетической эффективности на территории Богучанского района.

2.2.2. Для достижения поставленной цели необходимо решение следующих задач:

Повышение энергетической эффективности экономики Богучанского района.

2.2.3. Обоснованием выбора подпрограммных мероприятий, направленных на решение вышеуказанных задач, являются требования Федерального закона от 23.11.2009 N 261-ФЗ и Приказа Министерства экономического развития Российской Федерации от 17.02.2010 N 61, а также перечень типовых мероприятий по энергосбережению и повышению энергетической эффективности, содержащийся в энергетических паспортах, полученных по результатам обязательного энергетического обследования.

2.2.4. Муниципальным заказчиком - координатором подпрограммы является администрация Богучанского района (отдел лесного хозяйства, жилищной политики, транспорта и связи), к компетенции которой относится:

разработка нормативно-правовых актов администрации Богучанского района в области энергосбережения;

формирование и введение в действие финансово-экономических механизмов энергосбережения;

мониторинг реализации подпрограммных мероприятий;

непосредственный контроль за ходом реализации мероприятий подпрограммы;

подготовка отчетов о реализации подпрограммы.

2.2.5. Срок реализации подпрограммы: 2023 - 2026 годы.

2.2.6. В результате реализации подпрограммы планируется достижение показателей результативности в области энергосбережения и повышения энергетической эффективности, которые приведены в приложении № 1 к настоящей подпрограмме. Показатели результативности будут ежегодно корректироваться по итогам выполнения мероприятий подпрограммы за отчетный финансовый год.

### 2.3. Механизм реализации подпрограммы

2.3.1. Комплекс мер направленных на повышение эффективности реализации мероприятий подпрограммы и достижения целевых индикаторов, заключается в реализации организационных, экономических, правовых механизмов в соответствии с требованиями Федерального закона от 23.11.2009 N 261-ФЗ, а именно:

- консолидация средств для реализации мероприятий по энергосбережению и повышению энергетической эффективности бюджетной сферы Богучанского района;
- эффективное целевое использование средств краевого и районного бюджетов в соответствии с установленными приоритетами для достижения целевых индикаторов подпрограммы;
- системный подход, комплексность, концентрация на самых важных направлениях;
- анализ потребностей в финансовых средствах;
- оценка результатов и социально-экономической эффективности подпрограммы, которая осуществляется на основе мониторинга целевых индикаторов.

2.3.2. Для решения задачи подпрограммы путем реализации мероприятий подпрограммы средства районного бюджета выделяются на финансирование мероприятий подпрограммы по установке приборов учета используемой тепловой энергии на объектах муниципальной собственности:

Исполнители мероприятий подпрограммы:

МКОУ Осиновская СОШ;

МБУК БМ РДК «Янтарь» п. Красногорьевский;

МБУ ДО «Богучанская детская школа искусств»;

МКДОУ детский сад № 1 «Сибирячек», с. Богучаны;

МКДОУ детский сад № 3 «Теремок», с. Богучаны;

МКДОУ детский сад № 5 «Сосенка», с. Богучаны;

МКДОУ детский сад «Чебурашка», п. Шиверский;

МКДОУ детский сад №4 «Скворушка» с.Богучаны;

МБУК «Богучанский краеведческий музей им.Андона»

МКУ УКФКС и МП Богучанского района (административное здание на Перенсона).

2.3.3. Главными распорядителями бюджетных средств, предусмотренных на реализацию мероприятий подпрограммы, являются: Управление образования администрации Богучанского района, МКУ «Управление культуры, физической культуры, спорта и молодежной политики Богучанского района» (далее – главные распорядители).

2.3.4. Расходование бюджетных средств осуществляется главными распорядителями в порядке, установленном Федеральным законом от 05.04.2013 № 44-ФЗ «О контрактной системе в сфере закупок товаров, работ, услуг для обеспечения государственных и муниципальных нужд».

2.3.5. Критериями выбора исполнителей мероприятий подпрограммы является:

- наличие утвержденной в соответствии с требованиями статьи 25 Федерального закона от 23.11.2009 № 261-ФЗ программы в области энергосбережения и повышения энергетической эффективности;

- наличие энергетического паспорта, составленного по результатам энергетического обследования;

- наличие технических условий на установку приборов учета тепловой энергии.

2.3.6. Мероприятия подпрограммы, финансирование которых осуществляется за счет средств районного бюджета, реализуются исполнителями мероприятий подпрограммы в соответствии с перечнем мероприятий подпрограммы согласно приложению N 2 к настоящей подпрограмме.

2.3.7. Планируется участие в конкурсных отборах муниципальных образований края на получение субсидий, предоставляемых бюджетам муниципальных образований за счет средств краевого бюджета на реализацию мероприятий по энергосбережению и повышению энергоэффективности. По итогам конкурсных отборов перечень мероприятий настоящей подпрограммы подлежит корректировке.

### 2.4. Управление подпрограммой и контроль за ходом ее выполнения

2.4.1. Организация управления и контроль за ходом выполнения подпрограммы осуществляется администрацией Богучанского района (отдел жилищной политики, транспорта и связи) в соответствии с Порядком принятия решений о разработке муниципальных программ Богучанского района, их

формировании и реализации, утвержденного постановлением администрации Богучанского района от 17.07.2013 № 849-п.

2.4.2. Контроль за целевым использованием средств районного бюджета, направляемых на финансирование мероприятий подпрограммы, а также текущий контроль за ходом выполнения мероприятий подпрограммы осуществляют администрация Богучанского района (отдел жилищной политики, транспорта и связи), Управление образования администрации Богучанского района – по муниципальным учреждениям образования, МКУ «Управление культуры, физической культуры, спорта и молодежной политики Богучанского района» - по муниципальным учреждениям культуры.

2.4.3. Контроль за выполнением Федерального закона от 23.11.2011 № 261-ФЗ в части обеспечения снижения муниципальными учреждениями района в сопоставимых условиях объема потребляемых ими воды, тепловой и электрической энергии возлагается на руководителей муниципальных учреждений района.

2.4.4. Администрация Богучанского района (отдел жилищной политики, транспорта и связи), как муниципальный заказчик – координатор подпрограммы ежегодно проводит корректировку планируемых значений целевых показателей в области энергосбережения и повышения энергетической эффективности с учетом фактически достигнутых результатов реализации подпрограммы и изменения социально-экономической ситуации в районе, а также направляет информацию о реализации подпрограммы и отчет об исполнении подпрограммы в Управление экономики и планирования администрации Богучанского района в сроки, установленные постановлением администрации Богучанского района от 17.07.2013 N 849-п "Об утверждении Порядка принятия решений о разработке муниципальных программ Богучанского района, их формирования и реализации».

## 2.5. Оценка социально-экономической эффективности от реализации подпрограммы

По итогам реализации подпрограммы за 2023-2026 годы экономический эффект подпрограммных мероприятий будет выражен в следующем:

- планируемое изменение уровня энергетической эффективности по району будет выражено в следующем: доля жилых, нежилых помещений в многоквартирных домах, жилых домах (домовладениях), оснащенных индивидуальными приборами учета используемых энергетических ресурсов по видам коммунальных ресурсов в общем количестве жилых, нежилых помещений в многоквартирных домах, жилых домах (домовладениях) (процентов) на территории Богучанского района, к концу 2026 года составят: электрическая энергия – 100 %; тепловая энергия – 13,31 %, холодная вода – 83,2 %.

- доля потребляемых государственными (муниципальными) учреждениями тепловой энергии, электрической энергии и воды, приобретаемых по приборам учета, в общем объеме потребляемых тепловой энергии, электрической энергии и воды государственными (муниципальными) учреждениями на территории Богучанского района, к концу 2026 года составят: электрическая энергия – 100 %; тепловая энергия – 60,9 %, холодная вода – 100 %.

- удельный расход тепловой энергии зданиями и помещениями учебно-воспитательного назначения учреждений в расчете на 1 кв. метр общей площади к концу 2026 года составит 0,15 Гкал/м;

- удельный расход электрической энергии зданиями и помещениями учебно-воспитательного назначения учреждений в расчете на 1 кв. метр общей площади к концу 2026 года составит 19,72 кВт\*ч/кв.м;

Изменение состояния окружающей среды выражено в сокращении объемов выбросов вредных веществ в окружающую среду объектами коммунального хозяйства за счет снижения потребления топливно-энергетических ресурсов в связи с проведением мероприятий по энергосбережению и повышению энергетической эффективности.

## 2.6. Мероприятия подпрограммы

Перечень мероприятий подпрограммы представлен в приложении N 2 к настоящей подпрограмме.

### 2.7. Обоснование финансовых, материальных и трудовых затрат (ресурсное обеспечение подпрограммы) с указанием источников финансирования

Общий объем финансирования подпрограммы представлен в приложении № 2 к настоящей подпрограмме.

При предоставлении субсидии из краевого бюджета на реализацию мероприятий по энергосбережению и повышению энергетической эффективности в рамках государственной программы Красноярского края финансовые затраты подлежат корректировке.

Дополнительных материальных и трудовых затрат на реализацию подпрограммы не потребуется.

Приложение № 13  
к постановлению администрации  
Богучанского района от 17.11.2023 № 1169-п

Перечень показателей результативности подпрограммы

№ п/п	Цель, задача, показатель результативности	Единица измерения	Источник информации	отчетный финансовый год 2023	текущий финансовый год 2024	первый год планового периода 2025	второй год планового периода 2026
1	2	3	4	5	6	7	8
Цель: Формирование целостной и эффективной системы управления энергосбережением и повышением энергетической эффективности.							
Задача: Повышение энергетической эффективности экономики Богучанского района.							
Общие показатели результативности энергосбережения и повышения энергетической эффективности по району							
1	Доля объема электрической энергии, расчеты за которую осуществляются с использованием приборов учета, в общем объеме электрической энергии, потребляемой (используемой) на территории муниципального образования	%	Отраслевой мониторинг	X	X	X	X
2	Доля объема тепловой энергии, расчеты за которую осуществляются с использованием приборов учета, в общем объеме тепловой энергии, потребляемой (используемой) на территории муниципального образования	%	Отраслевой мониторинг	X	X	X	X
3	Доля объема холодной воды, расчеты за которую осуществляются с использованием приборов учета, в общем объеме воды, потребляемой (используемой) на территории муниципального образования	%	Отраслевой мониторинг	X	X	X	X
4	Доля объема горячей воды, расчеты за которую осуществляются с использованием приборов учета, в общем объеме воды, потребляемой (используемой) на территории муниципального образования	%	Отраслевой мониторинг	X	X	X	X
5	Доля объема природного газа, расчеты за которую осуществляются с использованием приборов учета, в общем объеме природного газа, потребляемого (используемого) на территории муниципального образования	%	Отраслевой мониторинг	X	X	X	X
6	Доля объема энергетических ресурсов, производимых с использованием возобновляемых источников энергии и (или) вторичных энергетических ресурсов,	%	Отраслевой мониторинг	X	X	X	X

	в общем объеме энергетических ресурсов, производимых на территории муниципального образования						
Показатели результативности энергосбережения и повышения энергетической эффективности в муниципальном секторе							
1	Удельный расход электрической энергии на снабжение органов местного самоуправления и муниципальных учреждений ( в расчете на 1 м <sup>2</sup> общей площади)	кВт*ч/м <sup>2</sup>	Отраслевой мониторинг	X	X	X	X
2	Удельный расход тепловой энергии на снабжение органов местного самоуправления и муниципальных учреждений ( в расчете на 1 м <sup>2</sup> общей площади)	Гкал/м <sup>2</sup>	Отраслевой мониторинг	X	X	X	X
3	Удельный расход холодной воды на снабжение органов местного самоуправления и муниципальных учреждений ( в расчете на 1 чел.)	м <sup>3</sup> /чел	Отраслевой мониторинг	X	X	X	X
4	Удельный расход горячей воды на снабжение органов местного самоуправления и муниципальных учреждений ( в расчете на 1 чел.)	м <sup>3</sup> /чел	Отраслевой мониторинг	X	X	X	X
5	Удельный расход природного газа на снабжение органов местного самоуправления и муниципальных учреждений ( в расчете на 1 чел.)	м <sup>3</sup> /чел	Отраслевой мониторинг	X	X	X	X
6	Отношение экономии энергетических ресурсов и воды в стоимостном выражении, достижение которой планируется в результате реализации энергосервисных договоров (контрактов), заключенных органами местного самоуправления и муниципальными учреждениями, к общему объему финансирования муниципальной программы	%	Отраслевой мониторинг	X	X	X	X
7	Количество энергосервисных (договоров) контрактов, заключенных органами местного самоуправления и муниципальными учреждениями	шт	Отраслевой мониторинг	X	X	X	X
Показатели результативности энергосбережения и повышения энергетической эффективности в жилищном фонде							
1	Удельный расход тепловой энергии в многоквартирных домах ( в расчете на 1 м <sup>2</sup> общей площади)	Гкал/кв.м.	Отраслевой мониторинг	X	X	X	X
2	Удельный расход холодной воды в многоквартирных домах ( в расчете на 1 жителя)	м <sup>3</sup> /чел.	Отраслевой мониторинг	X	X	X	X
3	Удельный расход горячей воды в многоквартирных домах ( в расчете на 1	Гкал/м <sup>2</sup>	Отраслевой мониторинг	X	X	X	X

	жителя)							
4	Удельный расход электрической энергии в многоквартирных домах ( в расчете на 1 м <sup>2</sup> общей площади)	кВт*ч/м <sup>2</sup>	Отраслевой мониторинг	X	X	X	X	
5	Удельный расход природного газа в многоквартирных домах с индивидуальными системами газового отопления (в расчете на 1 м <sup>2</sup> общей площади)	тыс.м <sup>3</sup> /м <sup>2</sup>	Отраслевой мониторинг	X	X	X	X	
6	Удельный расход природного газа в многоквартирных домах с иными системами теплоснабжения ( в расчете на 1 жителя)	тыс.м <sup>3</sup> /чел	Отраслевой мониторинг	X	X	X	X	
7	Удельный суммарный расход энергетических ресурсов в многоквартирных домах	т у.т./м <sup>2</sup>	Отраслевой мониторинг	X	X	X	X	
Показатели результативности энергосбережения и повышения энергетической эффективности в системах коммунальной инфраструктуры								
1	Удельный расход топлива на выработку тепловой энергии на тепловых электростанциях	т у.т./млн.Гкал	Отраслевой мониторинг	X	X	X	X	
2	Удельный расход топлива на выработку тепловой энергии на котельных	т у.т./Гкал	Отраслевой мониторинг	X	X	X	X	
3	Удельный расход электрической энергии, используемой при передаче тепловой энергии в системах теплоснабжения	кВт*ч/ м <sup>3</sup>	Отраслевой мониторинг	X	X	X	X	
4	Доля потерь тепловой энергии при ее передаче в общем объеме переданной тепловой энергии	%	Отраслевой мониторинг	X	X	X	X	
5	Доля потерь воды при ее передаче в общем объеме переданной воды	%	Отраслевой мониторинг	X	X	X	X	
6	Удельный расход электрической энергии, используемой при передаче (транспортировке) воды в системах водоснабжения (на 1 м <sup>3</sup> )	тыс.кВт*ч/тыс.м <sup>3</sup>	Отраслевой мониторинг	X	X	X	X	
7	Удельный расход электрической энергии, используемой в системах водоотведения (на 1 м <sup>3</sup> )	тыс.кВт*ч/ тыс.м <sup>3</sup>	Отраслевой мониторинг	X	X	X	X	
8	Удельный расход электрической энергии в системах уличного освещения ( на 1 м <sup>2</sup> освещаемой площади с уровнем освещенности, соответствующим установленным нормативам)	кВт*ч/м <sup>2</sup>	Отраслевой мониторинг	X	X	X	X	
Целевые показатели, характеризующие оснащенность приборами учета используемых энергетических ресурсов								
1	доля многоквартирных домов, оснащенных коллективными (общедомовыми) приборами учета используемых энергетических ресурсов по видам коммунальных ресурсов в общем числе многоквартирных домов (процентов)	%	Отраслевой мониторинг	электроэнергия	20,54	20,54	20,54	20,54
				тепловая энергия	10,17	10,17	10,17	10,17
				горячая вода	41,18	41,18	41,18	41,18
				холодная вода	9,19	9,19	9,19	9,19
2	доля жилых, нежилых помещений в многоквартирных домах, жилых домах	%	Отраслевой мониторинг	электроэнергия	100	100	100	100
				тепловая энергия	13,31	13,31	13,31	13,31
				горячая вода	97,98	97,98	97,98	97,98



	(домовладениях), оснащенных индивидуальными приборами учета используемых энергетических ресурсов по видам коммунальных ресурсов в общем количестве жилых, нежилых помещений в многоквартирных домах, жилых домах (домовладениях) (процентов)			холодная вода	83,26	83,26	83,26	83,26
3	доля потребляемых государственными (муниципальными) учреждениями природного газа, тепловой энергии, электрической энергии и воды, приобретаемых по приборам учета, в общем объеме потребляемых природного газа, тепловой энергии, электрической энергии и воды государственными (муниципальными) учреждениями (процентов)	%	Отраслевой мониторинг	электроэнергия	100	100	100	100
				тепловая энергия	60,91	60,91	60,91	60,91
				холодная вода	100	100	100	100
Целевые показатели, характеризующие уровень использования источников тепловой энергии, функционирующих в режиме комбинированной выработки тепловой и электрической энергии, и (или) возобновляемых источников энергии								
1	доля тепловой энергии, отпущенной в тепловые сети от источников тепловой энергии, функционирующих в режиме комбинированной выработки тепловой и электрической энергии, в общем объеме производства тепловой энергии в системах централизованного теплоснабжения (процентов)	%	Отраслевой мониторинг		0	0	0	0
2	ввод мощностей генерирующих объектов, функционирующих на основе использования возобновляемых источников энергии (без учета гидроэлектростанций установленной мощностью свыше 25 МВт (МВт))	МВт	Отраслевой мониторинг		0	0	0	0
Целевые показатели, характеризующие потребление энергетических ресурсов в государственных (муниципальных) организациях, Богучанского района находящихся в ведении органов государственной власти (органов местного самоуправления)								
1	удельный расход тепловой энергии зданиями и помещениями учебно-воспитательного назначения (Гкал/м);	Гкал/м <sup>2</sup>	Отраслевой мониторинг		0,15	0,15	0,15	0,15
2	удельный расход электрической энергии зданиями и помещениями учебно-воспитательного назначения (кВт·ч/м)	кВт·ч/м <sup>2</sup>	Отраслевой мониторинг		19,72	19,72	19,72	19,72
3	объем потребления дизельного и иного топлива, мазута, природного газа, тепловой энергии, электрической энергии, угля и воды государственным (муниципальным)	Т, тыс.м3,Гкал,млн кВт ч	Отраслевой мониторинг	электроэнергия	3,66	3,66	3,66	3,66
				тепловая энергия	27,14	27,14	27,14	27,14
				холодная вода	36,07	36,07	36,07	36,07
				ДТ	23	23	25	25
				бензин	127	127	128	128

	учреждением (т, м, Гкал, кВт·ч)							
Целевые показатели, характеризующие использование энергетических ресурсов в жилищно-коммунальном хозяйстве								
1	доля многоквартирных домов, имеющих класс энергетической эффективности "В" и выше (процентов);	%	Отраслевой мониторинг		33,44	33,44	33,44	33,44
2	удельный расход тепловой энергии в многоквартирных домах (Гкал/м²);	Гкал/м²	Отраслевой мониторинг		0,17	0,17	0,17	0,17
3	удельный расход электрической энергии в многоквартирных домах (кВт·ч/м²);	кВт·ч/м²	Отраслевой мониторинг		46,12	46,12	46,12	46,12
4	удельный расход холодной воды в многоквартирных домах (в расчете на 1 жителя) (куб.м/чел);	куб.м/чел	Отраслевой мониторинг		54,17	54,17	54,17	54,17
5	удельный расход горячей воды в многоквартирных домах (в расчете на 1 жителя) (куб.м/чел)	куб.м/чел	Отраслевой мониторинг		X	7,25	7,25	7,25
Целевые показатели, характеризующие использование энергетических ресурсов в промышленности, энергетике и системах коммунальной инфраструктуры								
1	энергоёмкость промышленного производства для производства 3 видов продукции, работ (услуг), составляющих основную долю потребления энергетических ресурсов на территории субъекта Российской Федерации (муниципального образования) в сфере промышленного производства (т.ут/ед. продукции);	т у.т./ ед. продукции	Отраслевой мониторинг	1 вид	12,27	12,27	12,27	12,27
				2 вид	11,81	11,81	11,81	11,81
				3 вид				
					22,54	22,54	22,54	22,54
2	удельный расход топлива на отпуск электрической энергии тепловыми электростанциями (г.ут/кВт·ч)	т у.т./млн кВт·ч	Отраслевой мониторинг		0	0	0	0
3	удельный расход топлива на отпущенную тепловую энергию с коллекторов тепловых электростанций (кг.ут/Гкал)	т у.т./тыс.Гкал	Отраслевой мониторинг		0	0	0	0
4	удельный расход топлива на отпущенную с коллекторов котельных в тепловую сеть тепловую энергию (кг.ут/Гкал);	т у.т./тыс.Гкал	Отраслевой мониторинг		344,51	344,51	344,51	344,51
5	доля потерь электрической энергии при ее передаче по распределительным сетям в общем объеме переданной электрической энергии (процентов);	%	Отраслевой мониторинг		24,83	24,83	24,83	24,83
6	доля потерь тепловой энергии при ее передаче в общем объеме переданной тепловой энергии (процентов);	%	Отраслевой мониторинг		42,49	42,49	42,49	42,49
7	доля энергоэффективных источников света в системах уличного освещения (процентов).	%	Отраслевой мониторинг		74,13	74,13	80,1	84,33
Целевые показатели, характеризующие использование энергетических ресурсов в транспортном комплексе								
1	Количество транспортных средств, используемых органами государственной власти субъекта Российской Федерации, государственными	шт.	Отраслевой мониторинг		0	0	0	0

	учреждениями и государственными унитарными предприятиями субъекта Российской Федерации, в отношении которых проведены мероприятия по энергосбережению и повышению энергетической эффективности, в том числе по замещению бензина и дизельного топлива, используемых транспортными средствами в качестве моторного топлива, природным газом, газовыми смесями и сжиженным углеводородным газом, используемыми в качестве моторного топлива							
2	Количество транспортных средств с автономным источником электрического питания, используемых органами местного самоуправления, муниципальными учреждениями муниципальными унитарными предприятиями	шт.	Отраслевой мониторинг		0	0	0	0
3	количество высокоэкономичных по использованию моторного топлива и электрической энергии (в том числе относящихся к объектам с высоким классом энергетической эффективности) транспортных средств, относящихся к общественному транспорту, регулирование тарифов на услуги по перевозке на котором осуществляется субъектом Российской Федерации (муниципальным образованием) (единиц);	шт.	Отраслевой мониторинг		0	0	0	0
4	Количество транспортных средств, относящихся к общественному транспорту, регулирование тарифов на услуги по перевозке на котором осуществляется муниципальным образованием, в отношении которых проведены мероприятия по энергосбережению и повышению энергетической эффективности, в том числе по замещению бензина и дизельного топлива, используемых транспортными средствами в качестве моторного топлива, природным газом, газовыми смесями, сжиженным углеводородным газом, используемыми в качестве моторного	шт	Отраслевой мониторинг		0	0	0	0

	топлива, и электрической энергией								
5	количество транспортных средств, использующих природный газ, газовые смеси, сжиженный углеводородный газ в качестве моторного топлива, регулирование тарифов на услуги по перевозке на которых осуществляется субъектом Российской Федерации (муниципальным образованием) (единиц);	шт.	Отраслевой мониторинг		0	0	0	0	0
6	количество транспортных средств (включая легковые автомобили) с автономным источником электрического питания, зарегистрированных на территории субъекта Российской Федерации (муниципального образования) (единиц);	шт.	Отраслевой мониторинг		0	0	0	0	0
7	количество автомобилей легковых с автономным источником электрического питания, зарегистрированных на территории субъекта Российской Федерации (муниципального образования) (единиц);	шт.	Отраслевой мониторинг		0	0	0	0	0
8	количество транспортных средств с автономным источником электрического питания, относящихся к общественному транспорту, зарегистрированных на территории субъекта Российской Федерации (муниципального образования) (единиц).	шт.	Отраслевой мониторинг		0	0	0	0	0

Приложение № 14  
к постановлению администрации  
Богучанского района  
от 17.11.2023 №1169-п

Приложение № 2  
к подпрограмме "Энергосбережение и повышение  
энергетической эффективности на территории Богучанского района"

Перечень мероприятий подпрограммы с указанием объема средств на их реализацию и ожидаемых результатов

Наименование программы, подпрограммы	Главный распорядитель бюджетных средств	Код бюджетной классификации			Расходы по годам реализации подпрограммы (рублей)					Ожидаемый результат от реализации подпрограммного мероприятия (в натуральном выражении)
		ГРБ С	РзП р	ЦСР	текущий финансовый год 2023	очередной финансовый год 2024	первый год планового периода 2025	второй год планового периода 2026	Итого на период 2023-2026гг	
1	2	3	4	5	6	7	8	9	10	11
Муниципальная программа «Реформирование и модернизация жилищно-коммунального хозяйства и повышение энергетической эффективности»										
Подпрограмма "Энергосбережение и повышение энергетической эффективности на территории Богучанского района"										
Цель: Формирование целостной и эффективной системы управления энергосбережением и повышением энергетической эффективности.										
Задача 1. Повышение энергетической эффективности экономики Богучанского района										
Мероприятие 1. Установка приборов учета используемой тепловой энергии на объектах муниципальной собственности										

МКОУ "Осиновская СОШ"	Управление образования администрации и Богучанского района	875	0702	034008000 0	0,00	0,00	0,00	600 000,00	600 000,00	Организация учета тепловой энергии, установка 4-х приборов учета тепловой энергии в 2026 году
МКДОУ д\с №1 "Сибирячок" с.Богучаны (здание д\сада)	Управление образования администрации и Богучанского района	875	0702	034008000 0	0,00	600 000,00	0,00	0,00	600 000,00	Организация учета тепловой энергии, установка 1 прибора учета тепловой энергии в 2024 году
МКДОУ д\с №5 "Сосенка" с.Богучаны (здание д\сада)	Управление образования администрации и Богучанского района	875	0702	034008000 0	0,00	0,00	600 000,00	0,00	600 000,00	Организация учета тепловой энергии, установка 3-х приборов учета тепловой энергии в 2025 году
МКДОУ д\с №3 "Теремок" с.Богучаны	Управление образования администрации и Богучанского района	875	0701	034008000 1	600 000,00	0,00	0,00	0,00	600 000,00	Организация учета тепловой энергии, установка 1 прибора учета тепловой энергии в 2023 году
МКДОУ д\с №4 "Скворушка" с.Богучаны	Управление образования администрации и Богучанского района	875	0701	034008000 1	600 000,00	0,00	0,00	0,00	600 000,00	Организация учета тепловой энергии, установка 1 прибора учета тепловой энергии в 2023 году
МКДОУ д\с "Чебурашка" п. Шиверский	Управление образования администрации и Богучанского района	875	0701	034008000 1	0,00	0,00	0,00	600 000,00	600 000,00	Организация учета тепловой энергии, установка 1 прибора учета тепловой энергии в 2026 году
МБУК БМ РДК "Янтарь" СДК п.Красногорьевский	МКУ «Управление культуры, физической культуры, спорта и молодежной политики Богучанского района»	856	0801	034008000 0	0,00	0,00	600 000,00	0,00	600 000,00	Организация учета тепловой энергии, установка 1 прибора учета тепловой энергии в 2025 году
МБУК "Богучанский краеведческий музей имени Д.М. Андона"	МКУ «Управление культуры, физической культуры, спорта и молодежной политики Богучанского района»	856	0801	034008000 0	600 000,00	0,00	0,00	0,00	600 000,00	Организация учета тепловой энергии, установка 1 прибора учета тепловой энергии в 2023 году
МБУДО "Богучанская детская школа искусств"	МКУ «Управление культуры, физической культуры, спорта и молодежной политики Богучанского района»	856	0703	034008000 0	0,00	0,00	0,00	0,00	0,00	Организация учета тепловой энергии, установка 1 прибора учета тепловой энергии в 2023 году
МКУ УКФКС и МП Богучанского района (административное здание на Перенсона)	МКУ «Управление культуры, физической культуры, спорта и молодежной политики Богучанского района»	856	0804	034008000 0	0,00	600 000,00	0,00	0,00	600 000,00	Организация учета тепловой энергии, установка 1 прибора учета тепловой энергии в 2024 году

Итого по подпрограмме	1 800 000,00	1 200 000,00	1 200 000,00	1 200 000,00	5 400 000,00	
В том числе по источникам финансирования						
районный бюджет	1 800 000,00	1 200 000,00	1 200 000,00	1 200 000,00	5 400 000,00	

Приложение № 15 к постановлению администрации Богучанского района от 17.11.2023 № 1169-п

Приложение № 8 к муниципальной программе Богучанского района «Реформирование и модернизация жилищно-коммунального хозяйства и повышение энергетической эффективности»

Подпрограмма «Реконструкция и капитальный ремонт объектов коммунальной инфраструктуры муниципального образования Богучанский район», реализуемой в рамках муниципальной программы «Реформирование и модернизация жилищно-коммунального хозяйства и повышение энергетической эффективности»

## 1. Паспорт подпрограммы

Наименование подпрограммы	«Реконструкция и капитальный ремонт объектов коммунальной инфраструктуры муниципального образования Богучанский район» (далее – подпрограмма)
Наименование муниципальной программы, в рамках которой реализуется подпрограмма	«Реформирование и модернизация жилищно-коммунального хозяйства и повышение энергетической эффективности»
Муниципальный заказчик – координатор подпрограммы	Администрация Богучанского района (отдел жилищной политики, транспорта и связи)
Исполнители мероприятий подпрограммы, главные распорядители бюджетных средств	МКУ «Муниципальная служба Заказчика» УМС Богучанского района
Цель и задачи подпрограммы	Создание условий для приведения коммунальной инфраструктуры в надлежащее состояние, обеспечивающие комфортные условия проживания в муниципальном образовании Богучанский район. Для реализации цели необходимо решение следующей задачи: 1. Обеспечение надежной эксплуатации объектов коммунальной инфраструктуры муниципального образования Богучанский район.
Показатели результативности	Перечень и динамика изменения показателей результативности представлены в приложении № 1 к подпрограмме
Сроки реализации подпрограммы	2023 – 2026 годы
Объемы и источники финансирования подпрограммы на период действия подпрограммы с указанием на источники финансирования по годам реализации подпрограммы	Общий объем финансирования подпрограммы составляет: 673 567 903,46 рублей, из них: в 2023 году – 242 809 203,46 рублей; в 2024 году – 410 758 700,00 рублей; в 2025 году – 10 000 000,00 рублей; в 2026 году – 10 000 000,00 рублей. в т.ч: федеральный бюджет – 0,00 рублей, их них: в 2023 году – 0,00 рублей; в 2024 году – 0,00 рублей; в 2025 году – 0,00 рублей; в 2026 году – 0,00 рублей; краевой бюджет – 629 268 027,40 рублей, из них: в 2023 году – 228 509 327,40 рублей; в 2024 году – 400 758 700,00 рублей; в 2025 году – 0,00 рублей; в 2026 году – 0,00 рублей. Районный бюджет – 44 299 876,06 рублей, из них: в 2023 году – 14 299 876,06 рублей; в 2024 году – 10 000 000,00 рублей; в 2025 году – 10 000 000,00 рублей; в 2026 году – 10 000 000,00 рублей.
Система организации контроля за исполнением подпрограммы	Администрация Богучанского района (отдел жилищной политики, транспорта и связи); МКУ «Муниципальная служба Заказчика»; УМС Богучанского района.

## 2. Основные разделы подпрограммы

### 2.1. Постановка общерайонной проблемы и обоснование необходимости разработки подпрограммы.

Коммунальный комплекс Богучанского района (далее - район) характеризуется:

значительным уровнем износа объектов коммунального назначения;  
сверхнормативными потерями энергоресурсов на всех стадиях от производства до потребления, составляющие до 50%, вследствие эксплуатации устаревшего технологического оборудования с низким коэффициентом полезного действия;

высокой себестоимостью производства коммунальных услуг из-за сверхнормативного потребления энергоресурсов, наличия нерационально функционирующих затратных технологических схем и низкого коэффициента использования установленной мощности и, вследствие этого, незначительной инвестиционной привлекательностью объектов;

отсутствием на некоторых водозаборных сооружениях очистки питьевой воды и недостаточной степенью очистки сточных вод на значительном числе объектов водопроводно-канализационного хозяйства.

Услуги в сфере теплоснабжения жилищно-коммунального хозяйства предоставляют 42 котельных (в т.ч. 38 муниципальных), из них 16 теплоисточников мощностью менее 3 Гкал/ч (60%), которые обеспечивают реализацию потребителям тепловой энергии. Котельные крайне неэкономичны, характеризуются устаревшими конструкциями, отсутствием автоматического регулирования и средств контроля, высокой долей ручного труда.

Установленное котельное и вспомогательное оборудование в большей части морально устарело. Фактические потери тепловой энергии в некоторых коммунальных сетях достигают до 26%. Из общего количества установленных котлов в котельных коммунального комплекса только 35% автоматизированы. Отсутствие на котельных малой мощности водоподготовки ведет к сокращению срока эксплуатации котельного оборудования, отсутствие в котельных оборудования по очистке дымовых газов создает неблагоприятную экологическую обстановку в поселениях района.

В настоящее время из 146 км сетей теплоснабжения, износ которых составляет 80%.

Основными источниками водоснабжения населения Богучанского района являются напорные и безнапорные подземные источники.

Централизованным водоснабжением в районе обеспечено 51,38% населения, нецентрализованными водоисточниками пользуется 48,62% потребителей. Доля жителей, пользующихся привозной водой, составляет 11,0%.

Доля населения района, обеспеченного доброкачественной питьевой водой, составляет 91,4%.

Несоответствие качества подземных водоисточников требованиям СанПиН по санитарно-химическим показателям обуславливается повышенным природным содержанием в воде железа, солей жесткости, фторидов, марганца. Из-за повышенного загрязнения водоисточников традиционно применяемые технологии обработки воды стали в большинстве случаев недостаточно эффективными.

В настоящее время из 191,410 км сетей водоснабжения – 124,46 км требуют замены.

Действующие очистные сооружения канализации не обеспечивают требуемой степени очистки сточных вод. Очистные сооружения канализации приняты в эксплуатацию с 1976 года и требуют капитального ремонта.

Канализационные очистные сооружения, выполняющие барьерную функцию и осуществляющие очистку сточных вод, эксплуатируются в течение более 40 лет без проведения реконструкции, не обеспечивают необходимую степень очистки в соответствии с требованием действующего природоохранного законодательства.

В районе существует проблема обеспечения объектов теплоснабжения, водозаборных и водоочистных сооружений, сооружений канализации резервными, в т.ч. автономными, источниками электроснабжения. Отсутствие резервного электроснабжения было обусловлено и объективными причинами, такими, как наличие одной подстанции на вводе в населенный пункт и отсутствием независимого резервного ввода линии электропередач, а также значительной удаленностью от магистральных электрических сетей.

Электроснабжение северных территорий и поселений, удаленных от централизованной системы энергоснабжения, обеспечивается 4 автономными энергоисточниками (дизельными электростанциями) суммарной мощностью 490 кВт, работающими на жидком топливе. Энергооборудование большинства станций имеет износ 60%. Подача электроэнергии потребителям производится по электрическим сетям протяженностью 14,29 км.

В настоящее время проблемой муниципальных образований района остается изношенность основных фондов предприятий жилищно-коммунального комплекса и связанные с этим качество и гарантия предоставления коммунальных услуг потребителям.

Высокий износ основных фондов предприятий жилищно-коммунального комплекса района обусловлен:

недостаточным объемом бюджетного и частного финансирования;  
ограниченностью собственных средств предприятий на капитальный ремонт, реконструкцию и обновление основных фондов;  
наличием сверхнормативных затрат энергетических ресурсов на производство;

высоким уровнем потерь воды и тепловой энергии в процессе производства и транспортировки ресурсов до потребителей.

Морально и физически устаревшее оборудование является энергоёмким, с низким коэффициентом полезного действия и значительным расходом энергоресурсов. Существующие технологические схемы функционируют нерационально и имеют низкий коэффициент использования мощности установленного оборудования. Транспортные схемы (инженерные коммуникации) формировались зачастую хаотично, без соответствующих гидравлических расчётов и схем развития населенных пунктов, используемые материалы проложенных коммуникаций не долговечны.

Для решения проблем, связанных с техническим состоянием объектов коммунальной инфраструктуры, необходимо увеличение объемов реконструкции и модернизации таких объектов с применением энергосберегающих материалов и технологий.

Принятие подпрограммы обусловлено необходимостью предупреждения ситуаций, которые могут привести к нарушению функционирования систем жизнеобеспечения населения муниципальных образований Богучанского района, предотвращения критического уровня износа объектов коммунальной инфраструктуры, повышения надежности предоставления коммунальных услуг потребителям требуемого объема и качества.

Решение поставленных задач восстановления и модернизации коммунального комплекса района соответствует установленным приоритетам социально-экономического развития района и возможно только программными плановыми методами, в том числе с использованием мер краевой поддержки.

## 2.2. Основная цель и задачи, этапы и сроки выполнения подпрограммы, показатели результативности

Целью подпрограммы является создание условий для приведения коммунальной инфраструктуры в надлежащее состояние, обеспечивающие комфортные условия проживания в муниципальном образовании Богучанский район.

Основной задачей является обеспечение надежной эксплуатации объектов коммунальной инфраструктуры муниципального образования Богучанский район.

В рамках настоящей задачи планируется провести капитальный ремонт сетей тепло-, водоснабжения, сетей водоснабжения, а также капитальный ремонт котлов, объектов теплоснабжения, водоснабжения, водоотведения.

Срок реализации подпрограммы: 2023 -2026 годы.

Промежуточные и конечные социально-экономические результаты решения проблем отрасли характеризуются показателями результативности выполнения подпрограммы.

В рамках задач, стоящих перед администрацией Богучанского района сформирована подпрограмма.

В основу механизма реализации подпрограммы заложены следующие принципы, обеспечивающие обоснованный выбор мероприятий подпрограммы и сбалансированное решение основных задач:

консолидация средств для реализации приоритетных направлений развития коммунального комплекса Богучанского района;

эффективное целевое использование средств краевого и районного бюджетов в соответствии с установленными приоритетами для достижения целевых индикаторов подпрограммы;

системный подход, комплексность, концентрация на самых важных направлениях, наличие нескольких вариантов решения проблем;

оценка потребностей в финансовых средствах;

оценка результатов и социально-экономической эффективности подпрограммы, которая осуществляется на основе мониторинга показателей результативности.

К компетенции администрации Богучанского района (отдел лесного хозяйства, жилищной политики, транспорта и связи), как муниципального заказчика – координатора подпрограммы относятся:

разработка нормативных актов, необходимых для реализации подпрограммы;

разработка предложений по уточнению перечня, затрат и механизма реализации подпрограммных мероприятий;

определение критериев и показателей эффективности, организация мониторинга реализации подпрограммы;

обеспечение целевого, эффективного расходования средств, предусмотренных на реализацию подпрограммы;

подготовка ежегодного отчета о ходе реализации подпрограммы.

Достижимость и измеримость поставленной цели обеспечиваются за счет установления значений показателей результативности на весь период действия подпрограммы по годам ее реализации.

Перечень показателей результативности подпрограммы представлен в приложении № 1 к настоящей подпрограмме.

## 2.3. Механизм реализации подпрограммы



Механизм реализации определяет комплекс мер, осуществляемых исполнителем подпрограммы в целях повышения эффективности реализации мероприятий подпрограммы и достижения показателей результативности.

Администрация Богучанского района (отдел лесного хозяйства, жилищной политики, транспорта и связи), как муниципальный заказчик – координатор подпрограммы, осуществляет:

планирование реализации мероприятий подпрограммы, в том числе контроль соответствия отдельных мероприятий требованиям и содержанию подпрограммы, обеспечение согласованности их выполнения;

общую координацию мероприятий подпрограммы, выполняемых в увязке с мероприятиями других муниципальных программ;

мониторинг эффективности реализации мероприятий подпрограммы и расходования выделяемых бюджетных средств, подготовку отчетов о ходе реализации подпрограммы;

внесение предложений о корректировке мероприятий подпрограммы в соответствии с основными параметрами и приоритетами социально-экономического развития Богучанского района.

Исполнителями мероприятий подпрограммы и главными распорядителями бюджетных средств подпрограммы являются МКУ «Муниципальная служба Заказчика», УМС Богучанского района, которые осуществляют расходование бюджетных средств в порядке, установленном Федеральным законом от 05.04.2013 № 44-ФЗ «О контрактной системе в сфере закупок товаров, работ, услуг для обеспечения государственных и муниципальных нужд».

Комплекс мер, осуществляемых исполнителем подпрограммы, заключается в реализации организационных, экономических и правовых механизмов. Последовательность выполнения подпрограммных мероприятий, принципы и критерии выбора исполнителей и получателей муниципальных услуг, а также отбора территорий для реализации подпрограммных мероприятий представлены в следующих нормативных правовых актах:

Федеральный закон от 27.07.2010 № 190-ФЗ «О теплоснабжении»;

Федеральный закон от 07.12.2011 № 416-ФЗ «О водоснабжении и водоотведении».

#### 2.4. Управление подпрограммой и контроль за ходом ее выполнения

Управление подпрограммой и контроль за ходом ее выполнения осуществляется в соответствии с Порядком принятия решений о разработке муниципальных программ Богучанского района, их формировании и реализации, утвержденного постановлением администрации Богучанского района от 17.07.2013 № 849-п. Ответственными за подготовку и представление отчетных данных является администрация Богучанского района (отдел лесного хозяйства, жилищной политики, транспорта и связи) в сроки установленные постановлением администрации Богучанского района от 17.07.2013 № 849-п.

Контроль за целевым и эффективным использованием средств, предусмотренных на реализацию мероприятий подпрограммы, осуществляется администрацией Богучанского района (отдел лесного хозяйства, жилищной политики, транспорта и связи), МКУ «Муниципальная служба Заказчика», УМС Богучанского района.

#### 2.5. Оценка социально-экономической эффективности от реализации подпрограммы

Планируемое изменение показателей, характеризующих уровень развития и модернизации объектов коммунальной инфраструктуры, а также экономический эффект в результате реализации мероприятий подпрограммы, представлены в приложении № 1 к настоящей подпрограмме.

Проведенный капитальный ремонт позволит снизить критический уровень износа объектов коммунальной инфраструктуры, повысить надежность предоставления коммунальных услуг потребителям требуемого объема и качества, и как следствие, улучшить качественный уровень жизни населения района.

Подпрограмма не содержит мероприятий, направленных на изменение состояния окружающей среды.

Увеличение доходов районного бюджета от реализации подпрограммы не предполагается.

#### 2.6. Мероприятия подпрограммы

Перечень мероприятий подпрограммы приведен в приложении № 2 к настоящей подпрограмме.

#### 2.7. Обоснование финансовых, материальных и трудовых затрат (ресурсное обеспечение подпрограммы) с указанием источников финансирования

Общий объем финансирования подпрограммы представлен в приложении № 2 к настоящей подпрограмме.

При предоставлении субсидии из краевого бюджета на реализацию мероприятий настоящей подпрограммы в рамках государственной программы Красноярского края финансовые затраты подлежат корректировке.

Дополнительных материальных и трудовых затрат на реализацию подпрограммы не потребуется.

Приложение № 15 к постановлению администрации Богучанского района от 17.11.2023 № 1169-п

Приложение № 8 к муниципальной программе Богучанского района «Реформирование и модернизация жилищно-коммунального хозяйства и повышение энергетической эффективности»

**Подпрограмма**  
«Реконструкция и капитальный ремонт объектов коммунальной инфраструктуры муниципального образования Богучанский район», реализуемой в рамках муниципальной программы «Реформирование и модернизация жилищно-коммунального хозяйства и повышение энергетической эффективности»

**1. Паспорт подпрограммы**

Наименование подпрограммы	«Реконструкция и капитальный ремонт объектов коммунальной инфраструктуры муниципального образования Богучанский район» (далее – подпрограмма)
Наименование муниципальной программы, в рамках которой реализуется подпрограмма	«Реформирование и модернизация жилищно-коммунального хозяйства и повышение энергетической эффективности»
Муниципальный заказчик – координатор подпрограммы	Администрация Богучанского района (отдел жилищной политики, транспорта и связи)
Исполнители мероприятий подпрограммы, главные распорядители бюджетных средств	МКУ «Муниципальная служба Заказчика» УМС Богучанского района
Цель и задачи подпрограммы	Создание условий для приведения коммунальной инфраструктуры в надлежащее состояние, обеспечивающие комфортные условия проживания в муниципальном образовании Богучанский район. Для реализации цели необходимо решение следующей задачи: 1. Обеспечение надежной эксплуатации объектов коммунальной инфраструктуры муниципального образования Богучанский район.
Показатели результативности	Перечень и динамика изменения показателей результативности представлены в приложении № 1 к подпрограмме
Сроки реализации подпрограммы	2023 – 2026 годы
Объемы и источники финансирования подпрограммы на период действия подпрограммы с указанием на источники финансирования по годам реализации подпрограммы	Общий объем финансирования подпрограммы составляет: 673 567 903,46 рублей, из них: в 2023 году – 242 809 203,46 рублей; в 2024 году – 410 758 700,00 рублей; в 2025 году – 10 000 000,00 рублей; в 2026 году – 10 000 000,00 рублей. в т.ч.: федеральный бюджет – 0,00 рублей, из них: в 2023 году – 0,00 рублей; в 2024 году – 0,00 рублей; в 2025 году – 0,00 рублей; в 2026 году – 0,00 рублей; краевой бюджет – 629 268 027,40 рублей, из них: в 2023 году – 228 509 327,40 рублей; в 2024 году – 400 758 700,00 рублей; в 2025 году – 0,00 рублей; в 2026 году – 0,00 рублей. Районный бюджет – 44 299 876,06 рублей, из них: в 2023 году – 14 299 876,06 рублей; в 2024 году – 10 000 000,00 рублей; в 2025 году – 10 000 000,00 рублей; в 2026 году – 10 000 000,00 рублей.
Система организации контроля за исполнением подпрограммы	Администрация Богучанского района (отдел жилищной политики, транспорта и связи); МКУ «Муниципальная служба Заказчика»; УМС Богучанского района.

**2. Основные разделы подпрограммы**

**2.1. Постановка общерайонной проблемы и обоснование необходимости разработки подпрограммы.**

Коммунальный комплекс Богучанского района (далее - район) характеризуется: значительным уровнем износа объектов коммунального назначения;

сверхнормативными потерями энергоресурсов на всех стадиях от производства до потребления, составляющие до 50%, вследствие эксплуатации устаревшего технологического оборудования с низким коэффициентом полезного действия;

высокой себестоимостью производства коммунальных услуг из-за сверхнормативного потребления энергоресурсов, наличия нерационально функционирующих затратных технологических схем и низкого коэффициента использования установленной мощности и, вследствие этого, незначительной инвестиционной привлекательностью объектов;

отсутствием на некоторых водозаборных сооружениях очистки питьевой воды и недостаточной степени очистки сточных вод на значительном числе объектов водопроводно-канализационного хозяйства.

Услуги в сфере теплоснабжения жилищно-коммунального хозяйства предоставляют 42 котельных (в т.ч. 38 муниципальных), из них 16 теплоисточников мощностью менее 3 Гкал/ч (60%), которые обеспечивают реализацию потребителям тепловой энергии. Котельные крайне неэкономичны, характеризуются устаревшими конструкциями, отсутствием автоматического регулирования и средств контроля, высокой долей ручного труда.

Установленное котельное и вспомогательное оборудование в большей части морально устарело. Фактические потери тепловой энергии в некоторых коммунальных сетях достигают до 26%. Из общего количества установленных котлов в котельных коммунального комплекса только 35% автоматизированы. Отсутствие на котельных малой мощности водоподготовки ведет к сокращению срока эксплуатации котельного оборудования, отсутствие в котельных оборудования по очистке дымовых газов создает неблагоприятную экологическую обстановку в поселениях района.

В настоящее время из 146 км сетей теплоснабжения, износ которых составляет 80%.

Основными источниками водоснабжения населения Богучанского района являются напорные и безнапорные подземные источники.

Централизованным водоснабжением в районе обеспечено 51,38% населения, нецентрализованными водоисточниками пользуется 48,62% потребителей. Доля жителей, пользующихся привозной водой, составляет 11,0%.

Доля населения района, обеспеченного доброкачественной питьевой водой, составляет 91,4%.

Несоответствие качества подземных водоисточников требованиям СанПиН по санитарно-химическим показателям обуславливается повышенным природным содержанием в воде железа, солей жесткости, фторидов, марганца. Из-за повышенного загрязнения водоисточников традиционно применяемые технологии обработки воды стали в большинстве случаев недостаточно эффективными.

В настоящее время из 191,410 км сетей водоснабжения – 124,46 км требуют замены.

Действующие очистные сооружения канализации не обеспечивают требуемой степени очистки сточных вод. Очистные сооружения канализации приняты в эксплуатацию с 1976 года и требуют капитального ремонта.

Канализационные очистные сооружения, выполняющие барьерную функцию и осуществляющие очистку сточных вод, эксплуатируются в течение более 40 лет без проведения реконструкции, не обеспечивают необходимую степень очистки в соответствии с требованием действующего природоохранного законодательства.

В районе существует проблема обеспечения объектов теплоснабжения, водозаборных и водоочистных сооружений, сооружений канализации резервными, в т.ч. автономными, источниками электроснабжения. Отсутствие резервного электроснабжения было обусловлено и объективными причинами, такими, как наличие одной подстанции на вводе в населенный пункт и отсутствием независимого резервного ввода линии электропередач, а также значительной удаленностью от магистральных электрических сетей.

Электроснабжение северных территорий и поселений, удаленных от централизованной системы энергоснабжения, обеспечивается 4 автономными энергоисточниками (дизельными электростанциями) суммарной мощностью 490 кВт, работающими на жидком топливе. Энергооборудование большинства станций имеет износ 60%. Подача электроэнергии потребителям производится по электрическим сетям протяженностью 14,29 км.

В настоящее время проблемой муниципальных образований района остается изношенность основных фондов предприятий жилищно-коммунального комплекса и связанные с этим качество и гарантия предоставления коммунальных услуг потребителям.

Высокий износ основных фондов предприятий жилищно-коммунального комплекса района обусловлен:

недостаточным объемом бюджетного и частного финансирования;

ограниченностью собственных средств предприятий на капитальный ремонт, реконструкцию и обновление основных фондов;

наличием сверхнормативных затрат энергетических ресурсов на производство;

высоким уровнем потерь воды и тепловой энергии в процессе производства и транспортировки ресурсов до потребителей.

Морально и физически устаревшее оборудование является энергоёмким, с низким коэффициентом полезного действия и значительным расходом энергоресурсов. Существующие технологические схемы

функционируют нерационально и имеют низкий коэффициент использования мощности установленного оборудования. Транспортные схемы (инженерные коммуникации) формировались зачастую хаотично, без соответствующих гидравлических расчётов и схем развития населенных пунктов, используемые материалы проложенных коммуникаций не долговечны.

Для решения проблем, связанных с техническим состоянием объектов коммунальной инфраструктуры, необходимо увеличение объемов реконструкции и модернизации таких объектов с применением энергосберегающих материалов и технологий.

Принятие подпрограммы обусловлено необходимостью предупреждения ситуаций, которые могут привести к нарушению функционирования систем жизнеобеспечения населения муниципальных образований Богучанского района, предотвращения критического уровня износа объектов коммунальной инфраструктуры, повышения надежности предоставления коммунальных услуг потребителям требуемого объема и качества.

Решение поставленных задач восстановления и модернизации коммунального комплекса района соответствует установленным приоритетам социально-экономического развития района и возможно только программными плановыми методами, в том числе с использованием мер краевой поддержки.

## 2.2. Основная цель и задачи, этапы и сроки выполнения подпрограммы, показатели результативности

Целью подпрограммы является создание условий для приведения коммунальной инфраструктуры в надлежащее состояние, обеспечивающие комфортные условия проживания в муниципальном образовании Богучанский район.

Основной задачей является обеспечение надежной эксплуатации объектов коммунальной инфраструктуры муниципального образования Богучанский район.

В рамках настоящей задачи планируется провести капитальный ремонт сетей тепло-, водоснабжения, сетей водоснабжения, а также капитальный ремонт котлов, объектов теплоснабжения, водоснабжения, водоотведения.

Срок реализации подпрограммы: 2023 -2026 годы.

Промежуточные и конечные социально-экономические результаты решения проблем отрасли характеризуются показателями результативности выполнения подпрограммы.

В рамках задач, стоящих перед администрацией Богучанского района сформирована подпрограмма.

В основу механизма реализации подпрограммы заложены следующие принципы, обеспечивающие обоснованный выбор мероприятий подпрограммы и сбалансированное решение основных задач:

консолидация средств для реализации приоритетных направлений развития коммунального комплекса Богучанского района;

эффективное целевое использование средств краевого и районного бюджетов в соответствии с установленными приоритетами для достижения целевых индикаторов подпрограммы;

системный подход, комплексность, концентрация на самых важных направлениях, наличие нескольких вариантов решения проблем;

оценка потребностей в финансовых средствах;

оценка результатов и социально-экономической эффективности подпрограммы, которая осуществляется на основе мониторинга показателей результативности.

К компетенции администрации Богучанского района (отдел лесного хозяйства, жилищной политики, транспорта и связи), как муниципального заказчика – координатора подпрограммы относятся:

разработка нормативных актов, необходимых для реализации подпрограммы;

разработка предложений по уточнению перечня, затрат и механизма реализации подпрограммных мероприятий;

определение критериев и показателей эффективности, организация мониторинга реализации подпрограммы;

обеспечение целевого, эффективного расходования средств, предусмотренных на реализацию подпрограммы;

подготовка ежегодного отчета о ходе реализации подпрограммы.

Достижимость и измеримость поставленной цели обеспечиваются за счет установления значений показателей результативности на весь период действия подпрограммы по годам ее реализации.

Перечень показателей результативности подпрограммы представлен в приложении № 1 к настоящей подпрограмме.

## 2.3. Механизм реализации подпрограммы

Механизм реализации определяет комплекс мер, осуществляемых исполнителем подпрограммы в целях повышения эффективности реализации мероприятий подпрограммы и достижения показателей результативности.

Администрация Богучанского района (отдел лесного хозяйства, жилищной политики, транспорта и связи), как муниципальный заказчик – координатор подпрограммы, осуществляет:

планирование реализации мероприятий подпрограммы, в том числе контроль соответствия отдельных мероприятий требованиям и содержанию подпрограммы, обеспечение согласованности их выполнения;

общую координацию мероприятий подпрограммы, выполняемых в увязке с мероприятиями других муниципальных программ;

мониторинг эффективности реализации мероприятий подпрограммы и расходования выделяемых бюджетных средств, подготовку отчетов о ходе реализации подпрограммы;

внесение предложений о корректировке мероприятий подпрограммы в соответствии с основными параметрами и приоритетами социально-экономического развития Богучанского района.

Исполнителями мероприятий подпрограммы и главными распорядителями бюджетных средств подпрограммы являются МКУ «Муниципальная служба Заказчика», УМС Богучанского района, которые осуществляют расходование бюджетных средств в порядке, установленном Федеральным законом от 05.04.2013 № 44-ФЗ «О контрактной системе в сфере закупок товаров, работ, услуг для обеспечения государственных и муниципальных нужд».

Комплекс мер, осуществляемых исполнителем подпрограммы, заключается в реализации организационных, экономических и правовых механизмов. Последовательность выполнения подпрограммных мероприятий, принципы и критерии выбора исполнителей и получателей муниципальных услуг, а также отбора территорий для реализации подпрограммных мероприятий представлены в следующих нормативных правовых актах:

Федеральный закон от 27.07.2010 № 190-ФЗ «О теплоснабжении»;

Федеральный закон от 07.12.2011 № 416-ФЗ «О водоснабжении и водоотведении».

#### 2.4. Управление подпрограммой и контроль за ходом ее выполнения

Управление подпрограммой и контроль за ходом ее выполнения осуществляется в соответствии с Порядком принятия решений о разработке муниципальных программ Богучанского района, их формировании и реализации, утвержденного постановлением администрации Богучанского района от 17.07.2013 № 849-п.

Ответственными за подготовку и представление отчетных данных является администрация Богучанского района (отдел лесного хозяйства, жилищной политики, транспорта и связи) в сроки установленные постановлением администрации Богучанского района от 17.07.2013 № 849-п.

Контроль за целевым и эффективным использованием средств, предусмотренных на реализацию мероприятий подпрограммы, осуществляется администрацией Богучанского района (отдел лесного хозяйства, жилищной политики, транспорта и связи), МКУ «Муниципальная служба Заказчика», УМС Богучанского района.

#### 2.5. Оценка социально-экономической эффективности от реализации подпрограммы

Планируемое изменение показателей, характеризующих уровень развития и модернизации объектов коммунальной инфраструктуры, а также экономический эффект в результате реализации мероприятий подпрограммы, представлены в приложении № 1 к настоящей подпрограмме.

Проведенный капитальный ремонт позволит снизить критический уровень износа объектов коммунальной инфраструктуры, повысить надежность предоставления коммунальных услуг потребителям требуемого объема и качества, и как следствие, улучшить качественный уровень жизни населения района.

Подпрограмма не содержит мероприятий, направленных на изменение состояния окружающей среды.

Увеличение доходов районного бюджета от реализации подпрограммы не предполагается.

#### 2.6. Мероприятия подпрограммы

Перечень мероприятий подпрограммы приведен в приложении № 2 к настоящей подпрограмме.

#### 2.7. Обоснование финансовых, материальных и трудовых затрат (ресурсное обеспечение подпрограммы) с указанием источников финансирования

Общий объем финансирования подпрограммы представлен в приложении № 2 к настоящей подпрограмме.

При предоставлении субсидии из краевого бюджета на реализацию мероприятий настоящей подпрограммы в рамках государственной программы Красноярского края финансовые затраты подлежат корректировке.

Дополнительных материальных и трудовых затрат на реализацию подпрограммы не потребуется.

Приложение № 16  
к постановлению администрации  
Богучанского района от 17.11.2023 № 1169-п  
Приложение № 1  
к подпрограмме «Реконструкция и  
капитальный ремонт объектов  
коммунальной инфраструктуры  
муниципального образования Богучанский район»

Перечень показателей результативности подпрограммы

№ п/п	Цель, задача, показатели результативности	Единица измерения	Источник информации	текущий финансовый год 2023	очередной финансовый год 2024	первый год планового периода 2025	второй год планового периода 2026
1	2	3	4	5	6	7	8
Цель подпрограммы: Создание условий для приведения коммунальной инфраструктуры в надлежащее состояние, обеспечивающие комфортные условия проживания в муниципальном образовании Богучанский район							
Задача подпрограммы: Обеспечение надежной эксплуатации объектов коммунальной инфраструктуры муниципального образования Богучанский район.							
1	Снижение уровня износа объектов коммунальной инфраструктуры, в том числе:						
1.1	теплоснабжение	%	Отраслевой мониторинг	2,5	2,5	2,5	2,5
1.2	водоснабжение	%	Отраслевой мониторинг	2,1	2,1	2,1	2,1
1.3	водоотведение	%	Отраслевой мониторинг	0	0	0	0

Приложение № 17  
к постановлению администрации  
Богучанского района от 17.11.2023 № 1169-п  
Приложение № 2  
к подпрограмме «Реконструкция и капитальный ремонт  
объектов коммунальной инфраструктуры  
муниципального образования Богучанский район»

Перечень мероприятий подпрограммы с указанием объема средств на их реализацию и ожидаемых результатов

Наименование программы, подпрограммы	Главный распорядитель бюджетных средств	Код бюджетной классификации			Расходы по годам реализации подпрограммы (рублей)					Ожидаемый результат от реализации подпрограммы (в натуральном выражении)
		ГР БС	Рз Пр	ЦСР	финансовый год 2023	финансовый год 2024	первый год планового периода 2025	второй год планового периода 2026	Итого на период 2023-2026гг.	
1	2	3	4	5	7	8	9		10	11
Муниципальная программа «Реформирование и модернизация жилищно-коммунального хозяйства и повышение энергетической эффективности»										
Подпрограмма «Реконструкция и капитальный ремонт объектов коммунальной инфраструктуры муниципального образования Богучанский район»										
Цель подпрограммы: Создание условий для приведения коммунальной инфраструктуры в надлежащее состояние, обеспечивающие комфортные условия проживания в муниципальном образовании Богучанский район										
Задача 1. Обеспечение надежной эксплуатации объектов коммунальной инфраструктуры муниципального образования Богучанский район										
1.1. Капитальный ремонт сетей тепло-, водоснабжения	Муниципальная служба Заказчика	830	0502	0350080000	10 751 409,99	-	0,00	0,00	10 751 409,99	На 2023 год: 1. Строительство сетей теплоснабжения для присоединения проектируемого физкультурно-оздоровительного комплекса в с. Богучаны Богучанского района; 2. Оплата (частичная) контракта прошлого года капитального ремонта сетей в с. Богучаны,

									ул.Новая-ул. Кольцевая (276116,40 руб) На 2023-2024 год: Капитальный ремонт сетей теплоснабжения в с. Богучаны, в с. Чунояр, в п. Таёжный. Средства единого казначейского счёта-бюджетного кредита (федерация)
	Администрация Богучанского района	806	050 2	0350097 110	145 785 100,00	400 758 700,00	0,00	0,00	546 543 800,00
	Администрация Богучанского района	806	050 2	0350080 010	1 046 047,67	-	0,00	0,00	1 046 047,67
	МКУ «Муниципальная служба Заказчика»	830	050 2	03500S5 710	83 226 645,80	0,00	0,00	0,00	83 226 645,80
									В 2023 году: 1. Капитальный ремонт сетей теплоснабжения по ул.Новая, п. Таёжный; 2. Капитальный ремонт сетей теплоснабжения от жилого дома №27 по ул. Береговая в п. Манзя; 3. Капитальный ремонт сетей теплоснабжения по ул. Киевская от 53 ТК2а в п. Хребтовый; 4. Капитальный ремонт сетей теплоснабжения от ЗТК11 по ул.Юбилейная в п. Артюгино; 5.

									Капитальный ремонт сетей теплоснабжения от 30ТК12 по ул.Береговая, ул.Молодёжная, ул.Спортивная в п. Нижнетерянский;	
									6. Капитальный ремонт сетей теплоснабжения по ул. Быковского от 7ТК10 в с. Богучаны;	
									7. Капитальный ремонт участка сетей теплоснабжения по ул.Быковского от 7ТК10 в с. Богучаны;	
									8. Капитальный ремонт сетей холодного водоснабжения от 12ВК8 ул.Красноармейская в с. Богучаны;	
									9. Капитальный ремонт сетей холодного водоснабжения по ул. Новая-ул. Кольцевая в с. Богучаны.	
				0350080000	0,00	148 000,00	0,00	0,00	148 000,00	На 2024 год: на ПСД для объекта "Строительство напорного водопровода по ул. Энтузиастов" в с. Богучаны.
				0350080000	0,00	9 852 000,00	10 000 000,00	10 000 000,00	29 852 000,00	На 2024 год: для софинансирования на участие в неотложных мероприятиях по ремонту сетей ХВС и ВО
				0350040010	500 000,00	0,00	0,00	0,00	500 000,00	В 2023 году: Техническое обследование скважины в п. Октябрьский
УМС Богучанского района	863	0502	035008Ф000	1 500 000,00	0,00	0,00	0,00	0,00	1 500 000,00	В 2023 году: Приобретение дизель-генератора для п. Беляки
Итого по подпрограмме:					242 809 203,46	410 758 700,00	10 000 000,00	10 000 000,00	673 567 903,46	
В том числе по источникам финансирования									-	
федеральный бюджет					-	-	-	-	-	
краевой бюджет					228 509 327,40	400 758 700,00	-	-	629 268 027,40	
районный бюджет					14 299 876,06	10 000 000,00	10 000 000,00	10 000 000,00	44 299 876,06	



Подпрограмма «"Чистая вода" на территории муниципального образования Богучанский район», реализуемой в рамках муниципальной программы «Реформирование и модернизация жилищно-коммунального хозяйства и повышение энергетической эффективности»

1. Паспорт подпрограммы

Наименование подпрограммы	«"Чистая вода" на территории муниципального образования Богучанский район» (далее - подпрограмма)
Наименование муниципальной программы, в рамках которой реализуется подпрограмма	«Реформирование и модернизация жилищно-коммунального хозяйства и повышение энергетической эффективности»
Муниципальный заказчик – координатор подпрограммы	Администрация Богучанского района (отдел жилищной политики, транспорта и связи)
Исполнители мероприятий подпрограммы, главные распорядители бюджетных средств	МКУ «Муниципальная служба Заказчика»; УМС Богучанского района.
Цели и задачи подпрограммы	Обеспечение населения питьевой водой, соответствующей требованиям безопасности и безвредности, установленным санитарно-эпидемиологическими правилами. Для реализации цели необходимо решить следующие задачи: 1. Модернизация систем водоснабжения, водоотведения и очистки сточных вод Богучанского района.
Показатели результативности подпрограммы	Перечень и динамика изменения показателей результативности представлены в приложении № 1 к подпрограмме
Сроки реализации подпрограммы	2023 - 2026годы
Объемы и источники финансирования подпрограммы на период действия подпрограммы с указанием на источники финансирования по годам реализации подпрограммы	Общий объем финансирования программы составляет: 41 000,00 рублей, из них по годам: 2023 год – 41 000,00 рублей; 2024 год – 0,00 рублей; 2025 год – 0,00 рублей; 2026 год – 0,00 рублей. федеральный бюджет: 0,00,00 рублей, из них: 2023 год – 0,00 рублей; 2024 год – 0,00 рублей; 2025 год – 0,00 рублей; 2026 год – 0,00 рублей, краевой бюджет: 0,00 рублей, из них: 2023 год – 0,00 рублей; 2024 год – 0,00 рублей; 2025 год – 0,00 рублей; 2026 год – 0,00 рублей; районный бюджет: 41 000,00 рублей, из них: 2023 год – 41 000,00 рублей; 2024 год – 0,00 рублей; 2025 год – 0,00 рублей; 2026 год – 0,00 рублей.
Система организации контроля за исполнением подпрограммы	Администрация Богучанского района (отдел жилищной политики, транспорта и связи); МКУ «Муниципальная служба Заказчика». УМС Богучанского района.

2. Основные разделы подпрограммы

2.1. Постановка общерайонной проблемы и обоснование необходимости разработки подпрограммы.

Гарантированное обеспечение населения Богучанского района питьевой водой, очистка сточных вод, охрана источников питьевого водоснабжения от загрязнения является одним из главных приоритетов социальной политики района.

Проблема качества питьевой воды - предмет особого внимания общественности, органов власти, органов санитарно-эпидемиологического надзора и окружающей среды. Необходимость решения этой проблемы обусловлена ухудшением санитарно-гигиенических показателей воды, что потенциально несет угрозу ухудшению здоровья населения, способствует обострению социальной напряженности. Особенно остро стоит эта проблема в районе также в связи с тем, что подземные источники водоснабжения не соответствуют по органолептическим показателям (цветности, мутности, запаху, постороннему привкусу) и по содержанию вредных веществ требованиям СанПиНа 2.1.4.1074-01 «Питьевая вода. Гигиенические требования. Качество воды централизованных систем. Контроль качества».

Значительная часть подземных вод, используемых водозаборными сооружениями, по количественному химическому составу гидрокарбонатные, с минерализацией 0,1-0,2 мг/дм<sup>3</sup>. По усредненным данным результатов лабораторных исследований за 2010г.-2012г. питьевая вода, подаваемая от артезианских скважин, содержит от 0,01 до 0,1 мг/дм<sup>3</sup> общего железа, цветность до 12,2 град. до 26,3 град. что превышает норматив на 6,3 град. Общая жесткость от 8 до 11,1 ммоль/дм<sup>3</sup>.

В настоящее время муниципальное образование Богучанский район обеспечивают водой: ГП «Центр развития коммунального комплекса», от водозаборных сооружений, которых в районе 96 единиц в 28 населенных пунктах (мощность 1879,17 м<sup>3</sup> в час). Из 96 водозаборных сооружений в районе – 84 рабочие, 8 резервные, 4 законсервированные. Скважины, расположенные в населенных пунктах, в местах плотной застройки, не обеспечены зонами санитарной охраны. Источниками водоснабжения населения являются также частные колодцы и индивидуальные скважины, которые в большинстве случаев используются более 15 лет. Протяженность водопроводных сетей 191 км. Центральным водоснабжением обеспечивается 10,77 тыс. человек населения (потребность по нормативу 383,13 тыс. м<sup>3</sup>). Износ водопроводных сетей достигает до 90 %, что также значительно снижает качество питьевой воды.

Высокие потери и сверхнормативное потребление населением воды в совокупности с большими размерами утечек, частыми авариями и высоким уровнем обрастания труб ведут к снижению напора в сетях и перебоям в водоснабжении. Имеется значительная часть небольших населенных пунктов, которые не имеют водоснабжения от артезианских скважин.

Решение проблемы водоснабжения и водоотведения на территории муниципального образования Богучанский район необходимо решать программно-целевым методом, основываясь на анализе состояния и основных тенденций развития систем водоснабжения, водоотведения, учете основных проблем, требованиях обеспечения населения питьевой водой в соответствии с требованиями, предъявляемыми к показателям качества питьевой воды.

В предстоящий период на территории муниципального образования Богучанский район должны быть выполнены требования Федерального закона от 30.03.1999 № 52-ФЗ «О санитарно-эпидемиологическом благополучии населения» (с учетом изменений, внесенных Федеральными законами), Постановления Правительства Российской Федерации от 06.03.1998 № 292 «О концепции федеральной целевой программы «Обеспечение населения России питьевой водой» и осуществления первоочередных мероприятий по улучшению водоснабжения населения», в том числе:

- применение технологий восстановления водозаборов;
- применение методов дезинфекции, предотвращения пескования, обезжелезивания водозаборных скважин;
- текущий и капитальный ремонт существующих источников водоснабжения;
- обустройство водозаборов, обеспечение их экологической безопасности, защита от антропогенных загрязнений;
- строительство новых источников водоснабжения на базе новых технологий и оборудования;
- обеспечение обустройства внутренним водопроводом населенных пунктов.

Необходимость решения проблемы водоснабжения и водоотведения программно-целевым методом обусловлена следующими причинами:

1. Невозможностью комплексного решения проблемы в требуемые сроки за счет использования действующего рыночного механизма.

2. Комплексным характером проблемы и необходимостью координации действий по ее решению.

Повышение эффективности использования различных видов ресурсов требует координации действий поставщиков и потребителей ресурсов, выработки общей технической политики, согласования договорных условий, сохранения баланса и устойчивости работы технических систем.

3. Недостатком средств местного бюджета для финансирования всего комплекса мероприятий по водоснабжению и водоотведению.

4. Необходимостью обеспечить выполнение задач социально-экономического развития, поставленных на федеральном, региональном и местном уровнях.

5. Необходимостью повышения эффективности расходования бюджетных средств и снижения рисков развития муниципального образования.

В предстоящий период решение этих вопросов без применения программно-целевого метода не представляется возможным.

## 2.2 Основная цель, задачи, этапы и сроки выполнения подпрограммы, показатели результативности

Программно-целевой метод позволит решить проблему качества питьевой воды в Богучанском районе. Гарантированное обеспечение населения района питьевой водой, снижение потерь в сетях водоснабжения и сверхнормативного потребления населением воды, а также обеспечение питьевой водой жителей района послужило выбором подпрограммных мероприятий.

Целью подпрограммы является обеспечение населения питьевой водой, соответствующей требованиям безопасности и безвредности, установленным санитарно-эпидемиологическими правилами.

Основной задачей является модернизация систем водоснабжения, водоотведения и очистки сточных вод Богучанского района.

В рамках настоящей задачи планируется строительство сетей круглогодичного холодного водоснабжения.

Срок реализации подпрограммы: 2023 – 2026 годы.

Промежуточные и конечные социально-экономические результаты решения проблем отрасли характеризуются показателями результативности выполнения подпрограммы.

В рамках задач, стоящих перед администрацией Богучанского района сформирована данная подпрограмма.

Цель данной подпрограммы :

Обеспечение населения питьевой водой, соответствующей требованиям безопасности и безвредности, установленным санитарно-эпидемиологическими правилами.

Социально-экономическая эффективность реализации мероприятий подпрограммы заключается в:

- формировании положительного общественного мнения о проводимых преобразованиях, повышении статуса органов государственной власти и местного самоуправления Красноярского края, повышении эффективности их деятельности и повышением качества муниципальных услуг;

- для исключения негативных последствий реализации мероприятий все организационные, правовые и технические решения в этом направлении должны обеспечивать комфортные условия жизнедеятельности человека, повышение качества и уровня жизни населения, развитие экономики и социальной сферы на территории муниципального образования.

К компетенции администрации Богучанского района (отдел жилищной политики, транспорта и связи) как муниципального заказчика – координатора подпрограммы в области реализации мероприятий относятся:

- разработка нормативных актов, необходимых для реализации подпрограммы;

- разработка предложений по уточнению перечня, затрат и механизма реализации подпрограммных мероприятий;

- определение критериев и показателей эффективности, организация мониторинга реализации подпрограммы;

- обеспечение целевого, эффективного расходования средств, предусмотренных на реализацию подпрограммы;

- подготовка ежегодного отчета о ходе реализации подпрограммы.

Достижимость и измеримость поставленной цели обеспечиваются за счет установления значений показателей результативности на весь период действия подпрограммы по годам ее реализации.

Перечень показателей результативности подпрограммы представлены в приложении 1 к настоящей подпрограмме.

### 2.3 Механизм реализации подпрограммы

Механизм реализации определяет комплекс мер, осуществляемых исполнителем подпрограммы в целях повышения эффективности реализации мероприятий подпрограммы и достижения показателей результативности.

Администрация Богучанского района (отдел лесного хозяйства, жилищной политики, транспорта и связи), как муниципальный заказчик – координатор подпрограммы осуществляет:

- планирование реализации мероприятий подпрограммы, в том числе контроль соответствия отдельных мероприятий требованиям и содержанию подпрограммы, обеспечение согласованности их выполнения;

- общую координацию мероприятий подпрограммы, выполняемых в увязке с мероприятиями других муниципальных программ;

- мониторинг эффективности реализации мероприятий подпрограммы и расходования выделяемых бюджетных средств, подготовку отчетов о ходе реализации подпрограммы;

- внесение предложений о корректировке мероприятий подпрограммы в соответствии с основными параметрами и приоритетами социально-экономического развития Богучанского района.

Исполнителями мероприятий подпрограммы и главным распорядителем бюджетных средств подпрограммы является МКУ «Муниципальная служба Заказчика», УМС Богучанского района которые осуществляют расходование бюджетных средств в соответствии с Федеральным законом от 05.04.2013 № 44-ФЗ «О контрактной системе в сфере закупок товаров, работ, услуг для обеспечения государственных и муниципальных нужд».

В основу механизма реализации подпрограммы заложены следующие принципы:

- эффективное целевое использование средств краевого и районного бюджетов в соответствии с установленными приоритетами для достижения целевых индикаторов подпрограммы;

- системный подход, комплексность, концентрация на самых важных направлениях, наличие нескольких вариантов решения проблем;

- оценка потребностей в финансовых средствах;

оценка результатов и социально-экономической эффективности подпрограммы, которая осуществляется на основе мониторинга целевых индикаторов.

Комплекс мер, осуществляемых исполнителем подпрограммы, заключается в реализации организационных, экономических и правовых механизмов. Последовательность выполнения подпрограммных мероприятий, принципы и критерии выбора исполнителей и получателей муниципальных услуг, а также отбора территорий для реализации подпрограммных мероприятий представлены в следующих нормативных правовых актах:

Федеральный закон от 07.12.2011 N 416-ФЗ «О водоснабжении и водоотведении»;

Федеральный закон от 30.03.1999г. № 52-ФЗ «О санитарно-эпидемиологическом благополучии населения»;

Постановление Правительства РФ от 06.03.1998г. № 292 «О концепции Федеральной целевой программы «Обеспечение населения России питьевой водой»».

#### 2.4. Управление подпрограммой и контроль за ходом ее выполнения

Управление подпрограммой и контроль за ходом ее выполнения осуществляется в соответствии с Порядком принятия решений о разработке муниципальных программ Богучанского района, их формировании и реализации, утвержденного постановлением администрации Богучанского района от 17.07.2013 № 849-п.

Ответственными за подготовку и представление отчетных данных является администрация Богучанского района (отдел жилищной политики, транспорта и связи) в сроки, установленные постановлением администрации Богучанского района от 17.07.2013 № 849-п.

Контроль за целевым и эффективным использованием средств, предусмотренных на реализацию мероприятий подпрограммы, осуществляют администрация Богучанского района (отдел лесного хозяйства, жилищной политики, транспорта и связи).

#### 2.5. Оценка социально-экономической эффективности от реализации подпрограммы

Планируемое изменение показателей, характеризующих уровень развития и модернизации объектов коммунальной инфраструктуры, а также экономический эффект в результате реализации мероприятий подпрограммы, представлены в приложении № 1 к настоящей подпрограмме.

Реализация мероприятий подпрограммы приведет к улучшению состояния объектов водоснабжения и водоотведения, увеличится количество населения, обеспеченного централизованным водоснабжением, снизится аварийность на системах водоснабжения и водоотведения, что приведет к улучшению качества жизни населения района.

Подпрограмма не содержит мероприятий, направленных на изменение состояния окружающей среды.

Увеличение доходов районного бюджета от реализации подпрограммы не предполагается.

#### 2.6 Мероприятия подпрограммы.

Перечень мероприятий подпрограммы представлен в приложении 2 к настоящей подпрограмме.

#### 2.7. Обоснование финансов, материальных и трудовых затрат (ресурсное обеспечение подпрограммы) с указанием источников финансирования

Общий объем финансирования подпрограммы представлен в приложении № 2 к настоящей подпрограмме.

При предоставлении субсидии из краевого бюджета на реализацию мероприятий настоящей подпрограммы в рамках государственной программы Красноярского края финансовые затраты подлежат корректировке.

Дополнительных материальных и трудовых затрат на реализацию подпрограммы не потребуется.

Приложение № 19  
к постановлению администрации  
Богучанского района от 17.11.2023 № 1169-п  
Приложение № 1  
к подпрограмме «"Чистая вода"  
на территории муниципального образования  
Богучанский район»

#### Перечень показателей результативности подпрограммы

Цель,задача, показатели результативности	Единица	Источник	текущий	очередной	первый	второй год
--	---------	----------	---------	-----------	--------	------------

	измерения	информации	финансовый год 2023	финансовый год 2024	год планового периода 2025	планового периода 2026
1	2	3	4	5	6	7
Цель подпрограммы: Обеспечение населения питьевой водой, соответствующей требованиям безопасности и безвредности, установленным санитарно-эпидемиологическими правилами.						
Задача 1. Модернизация систем водоснабжения, водоотведения и очистки сточных вод Богучанского района.						
Удельный вес проб воды, отбор которых произведен из водопроводной сети и которые не отвечают гигиеническим нормативам по санитарно-химическим показателям	%	Статистическая отчетность	8,6	8,6	8,6	8,6
Удельный вес проб воды, отбор которых произведен из водопроводной сети и которые не отвечают гигиеническим нормативам по микробиологическим показателям	%	Статистическая отчетность	8,0	8,0	8,0	8,0
Доля уличной водопроводной сети, нуждающейся в замене	%	Статистическая отчетность	60,0	60,0	60,0	60,0
Число аварий в системах водоснабжения, водоотведения и очистки сточных вод	аварий на 100 км	Статистическая отчетность	24,46	24,46	24,46	24,46
Доля населения, обеспеченного централизованным водоснабжением	%	Статистическая отчетность	51,4	51,4	51,4	51,4

Приложение № 20  
к постановлению администрации  
Богучанского района от 17.11.23 № 1169-п  
Приложение № 2  
к подпрограмме "Чистая вода" на территории  
муниципального образования Богучанский район»

**Перечень мероприятий подпрограммы с указанием объема средств на их реализацию и ожидаемых результатов**

Наименование программы, подпрограммы	Главный распорядитель бюджетных средств	Код бюджетной классификации			Расходы по годам реализации подпрограммы (рублей)					Ожидаемый результат от реализации мероприятия (в натуральном выражении)
		ГРБ С	РзП р	ЦСР	текущий финансовый год 2023	очередной финансовый год 2024	первый год планового периода 2025	второй год планового периода 2026	Итого на период 2023-2026гг.	
1	2	3	4	5	6	7	8	9	10	11
Муниципальная программа Богучанского района «Реформирование и модернизация жилищно-коммунального хозяйства и повышение энергетической эффективности»										
Подпрограмма «"Чистая вода" на территории муниципального образования Богучанский район»										
Цель подпрограммы: Обеспечение населения питьевой водой, соответствующей требованиям безопасности и безвредности, установленным санитарно-эпидемиологическими правилами										
Задача 1. Модернизация систем водоснабжения, водоотведения и очистки сточных вод Богучанского района										
1.1. Строительство сетей круглогодичного холодного водоснабжения	УМС Богучанского района	863	0502	037008Ф000	41 000,00	0,00	0,00	0,00	41 000,00	на 2023 год: Приобретение центробежного насоса для водобашни в п. Красногорьевский
Итого по подпрограмме:					41 000,00	0,00	0,00	0,00	41 000,00	
В том числе по источникам финансирования										
районный бюджет					41 000,00	-	0,00	0,00	41 000,00	
краевой бюджет					0,00	0,00	0,00	0,00	0,00	
федеральный бюджет					0,00	0,00	0,00	0,00	0,00	

Приложение № 21  
к постановлению администрации  
Богучанского района от 17.11.2023 № 1169-п  
Приложение № 2  
к муниципальной программе Богучанского района  
"Реформирование и модернизация  
жилищно-коммунального хозяйства и  
повышение энергетической эффективности"

**Распределение планируемых расходов за счет средств бюджета по мероприятиям и подпрограммам муниципальной программы**

Статус (муниципальная программа, подпрограмма)	Наименование программы, подпрограммы	Наименование главного распорядителя бюджетных средств	ГРБ С	Оценка расходов (рублей), годы				
				очередной финансовый год 2023	очередной финансовый год 2024	первый год планового периода 2025	второй год планового периода 2026	Итого на период 2023-2026гг.

1	2	3	4	5	6	7	8	9
Муниципальная программа	"Реформирование и модернизация жилищно-коммунального хозяйства и повышение энергетической эффективности"	всего расходные обязательства по программе	X	491 315 883,46	661 512 784,00	259 789 884,00	259 789 884,00	1 672 408 435,46
		в том числе по ГРБС:						
		Администрация Богучанского района	806	393 167 937,67	649 957 282,00	248 234 382,00	248 234 382,00	1 539 593 983,67
		Муниципальное казенное учреждение "Муниципальная пожарная часть № 1"	880	0,00	0,00	0,00	0,00	0,00
		МКУ "Муниципальная служба Заказчика"	830	94 478 055,79	10 000 000,00	10 000 000,00	10 000 000,00	124 478 055,79
		Управление образования администрации Богучанского района	875	1 200 000,00	600 000,00	600 000,00	600 000,00	3 000 000,00
		МКУ «Управление культуры, физической культуры, спорта и молодежной политики Богучанского района»	856	600 000,00	600 000,00	600 000,00	600 000,00	2 400 000,00
		УМС Богучанского района	863	1 869 890,00	355 502,00	355 502,00	355 502,00	2 936 396,00
Подпрограмма	"Создание условий для безубыточной деятельности организаций жилищно-коммунального комплекса Богучанского района"	всего расходные обязательства по подпрограмме	X	246 336 790,00	249 198 582,00	248 234 382,00	248 234 382,00	992 004 136,00
		в том числе по ГРБС:						
		Администрация Богучанского района	806	246 336 790,00	249 198 582,00	248 234 382,00	248 234 382,00	992 004 136,00
		Муниципальное казенное учреждение "Муниципальная пожарная часть № 1"	880	0,00	0,00	0,00	0,00	0,00
Подпрограмма	"Организация проведения капитального ремонта общего имущества в многоквартирных домах, расположенных на территории Богучанского района"	всего расходные обязательства по подпрограмме	X	328 890,00	355 502,00	355 502,00	355 502,00	1 395 396,00
		в том числе по ГРБС:						
		УМС Богучанского района	863	328 890,00	355 502,00	355 502,00	355 502,00	1 395 396,00
Подпрограмма	"Энергосбережение и повышение энергетической эффективности на территории Богучанского района"	всего расходные обязательства по подпрограмме	X	1 800 000,00	1 200 000,00	1 200 000,00	1 200 000,00	5 400 000,00
		в том числе по ГРБС:						
		Управление образования администрации Богучанского района	875	1 200 000,00	600 000,00	600 000,00	600 000,00	3 000 000,00
		МКУ «Управление культуры, физической культуры, спорта и молодежной политики Богучанского района»	856	600 000,00	600 000,00	600 000,00	600 000,00	2 400 000,00
Подпрограмма	"Реконструкция и капитальный	всего расходные	X	242 809 203,46	410 758 700,00	10 000 000,00	10 000 000,00	673 567 903,46

	ремонт объектов коммунальной инфраструктуры муниципального образования Богучанский район"	обязательства по подпрограмме						
		в том числе по ГРБС:						
		МКУ "Муниципальная служба Заказчика"	830	94 478 055,79	10 000 000,00	10 000 000,00	10 000 000,00	124 478 055,79
		Администрация Богучанского района	806	146 831 147,67	400 758 700,00	0,00	0,00	547 589 847,67
		УМС Богучанского района	863	1 500 000,00	0,00	0,00	0,00	1 500 000,00
Подпрограмма	"<Чистая вода> на территории муниципального образования Богучанский район"	всего расходные обязательства по подпрограмме	X	41 000,00	0,00	0,00	0,00	41 000,00
		в том числе по ГРБС:						
		УМС Богучанского района	863	41 000,00	0,00	0,00	0,00	41 000,00
		МКУ "Муниципальная служба Заказчика"	830	0,00	0,00	0,00	0,00	0,00

Приложение № 22  
к постановлению администрации  
Богучанского района от 17.11.2023 №1169-п  
Приложение № 3  
к муниципальной программе Богучанского района  
"Реформирование и модернизация  
жилищно-коммунального хозяйства  
и повышение энергетической эффективности"

Ресурсное обеспечение и прогнозная оценка расходов на реализацию целей муниципальной программы Богучанского района с учетом источников финансирования, в том числе по уровням бюджетной системы

Статус	Наименование муниципальной программы, подпрограммы муниципальной программы	Источник финансирования	Оценка расходов (рублей), годы				
			текущий финансовый год 2023	очередной финансовый год 2024	первый год планового периода 2025	второй год планового периода 2026	Итого на период 2023-2026гг.
1	2	3	5	6	7	8	
Муниципальная программа	"Реформирование и модернизация жилищно-коммунального хозяйства и повышение энергетической эффективности"	Всего	491 315 883,46	661 512 784,00	259 789 884,00	259 789 884,00	1 672 408 435,46
		в том числе:					
		федеральный бюджет	0,00	0,00	0,00	0,00	0,00
		краевой бюджет	467 369 227,40	641 683 200,00	239 960 300,00	239 960 300,00	1 588 973 027,40
		районный бюджет	23 946 656,06	19 829 584,00	19 829 584,00	19 829 584,00	83 435 408,06
		внебюджетные источники	0,00	0,00	0,00	0,00	0,00
		бюджеты муниципальных образований	0,00	0,00	0,00	0,00	0,00
Подпрограмма	"Создание условий для безубыточной деятельности организаций жилищно-коммунального комплекса Богучанского района"	Всего	246 336 790,00	249 198 582,00	248 234 382,00	248 234 382,00	992 004 136,00
		в том числе:					
		федеральный бюджет	0,00	0,00	0,00	0,00	0,00
		краевой бюджет	238 859 900,00	240 924 500,00	239 960 300,00	239 960 300,00	959 705 000,00
		районный бюджет	7 476 890,00	8 274 082,00	8 274 082,00	8 274 082,00	32 299 136,00
		внебюджетные источники	0,00	0,00	0,00	0,00	0,00
		бюджеты муниципальных образований	0,00	0,00	0,00	0,00	0,00
Подпрограмма	"Организация проведения капитального ремонта общего имущества в многоквартирных домах, расположенных на территории Богучанского района"	Всего	328 890,00	355 502,00	355 502,00	355 502,00	1 395 396,00
		в том числе:					
		федеральный бюджет	0,00	0,00	0,00	0,00	0,00
		краевой бюджет	0,00	0,00	0,00	0,00	0,00
		районный бюджет	328 890,00	355 502,00	355 502,00	355 502,00	1 395 396,00
		внебюджетные источники	0,00	0,00	0,00	0,00	0,00
бюджеты муниципальных образований	0,00	0,00	0,00	0,00	0,00		

		юридические лица	0,00	0,00			0,00
Подпрограмма	"Энергосбережение и повышение энергетической эффективности в на территории Богучанского района"	Всего	1 800 000,00	1 200 000,00	1 200 000,00	1 200 000,00	5 400 000,00
		в том числе:					
		федеральный бюджет	0,00	0,00	0,00	0,00	0,00
		краевой бюджет	0,00	0,00	0,00	0,00	0,00
		районный бюджет	1 800 000,00	1 200 000,00	1 200 000,00	1 200 000,00	5 400 000,00
		внебюджетные источники	0,00	0,00	0,00	0,00	0,00
		бюджеты муниципальных образований	0,00	0,00	0,00	0,00	0,00
		юридические лица	0,00	0,00	0,00	0,00	0,00
Подпрограмма	"Реконструкция и капитальный ремонт объектов коммунальной инфраструктуры муниципального образования Богучанский район"	Всего	242 809 203,46	410 758 700,00	10 000 000,00	10 000 000,00	673 567 903,46
		в том числе:					
		федеральный бюджет	0,00	0,00	0,00	0,00	0,00
		краевой бюджет	228 509 327,40	400 758 700,00	0,00	0,00	629 268 027,40
		районный бюджет	14 299 876,06	10 000 000,00	10 000 000,00	10 000 000,00	44 299 876,06
		внебюджетные источники	0,00	0,00	0,00	0,00	0,00
		бюджеты муниципальных образований	0,00	0,00	0,00	0,00	0,00
		юридические лица	0,00	0,00	0,00	0,00	0,00
Подпрограмма	"<Чистая вода> на территории муниципального образования Богучанский район"	Всего	41 000,00	0,00	0,00	0,00	41 000,00
		в том числе:					
		федеральный бюджет	0,00	0,00	0,00	0,00	0,00
		краевой бюджет	0,00	0,00	0,00	0,00	0,00
		районный бюджет	41 000,00	0,00	0,00	0,00	41 000,00
		внебюджетные источники	0,00	0,00	0,00	0,00	0,00
		бюджеты муниципальных образований	0,00	0,00	0,00	0,00	0,00
		юридические лица	0,00	0,00	0,00	0,00	0,00

Приложение № 23  
к постановлению администрации  
Богучанского района от 17.11.2023 № 1169-п  
Приложение № 4  
к муниципальной программе Богучанского района  
«Реформирование и модернизация  
жилищно-коммунального хозяйства  
и повышения энергетической эффективности»

**Прогноз сводных показателей муниципальных заданий на оказание (выполнение) муниципальных услуг (работ) муниципальными учреждениями по муниципальной программе Богучанского района.**

Наименование услуги (работы)	Значение показателя объема услуги (работы) по годам				Расходы местного бюджета на оказание (выполнение) муниципальной услуги (работы) по годам, рублей			
	текущий финансовый год 2023	очередной финансовый год 2024	первый год планового периода 2025	второй год планового периода 2026	текущий финансовый год 2023	очередной финансовый год 2024	первый год планового периода 2025	второй год планового периода 2026
1	2	3	4	5	6	7	8	9
Муниципальная программа Богучанского района «Реформирование и модернизация жилищно-коммунального хозяйства и повышения энергетической эффективности»								
Подпрограмма «Создание условий для безбюджетной деятельности организаций жилищно-коммунального комплекса Богучанского района»	-	-	-	-	-	-	-	-
Услуга 1	-	-	-	-	-	-	-	-
Подпрограмма «Организация проведения капитального ремонта общего имущества в многоквартирных домах, расположенных на территории Богучанского района»	-	-	-	-	-	-	-	-
Услуга 2	-	-	-	-	-	-	-	-
Подпрограмма «Энергосбережение и повышение	-	-	-	-	-	-	-	-



энергетической эффективности на территории Богучанского района»								
Услуга 3	-	-	-	-	-	-	-	-
Подпрограмма «Реконструкция и капитальный ремонт объектов коммунальной инфраструктуры муниципального образования Богучанский район»	-	-	-	-	-	-	-	-
Услуга 4	-	-	-	-	-	-	-	-
Подпрограмма "Чистая вода" на территории муниципального образования Богучанский район»	-	-	-	-	-	-	-	-
Услуга 5	-	-	-	-	-	-	-	-



АДМИНИСТРАЦИЯ БОГУЧАНСКОГО РАЙОНА  
ПОСТАНОВЛЕНИЕ

17.11.2023

с.Богучаны

№ 1170-п

О внесении изменений в постановление администрации Богучанского района от 01.11.2013 № 1394-п «Об утверждении муниципальной программы Богучанского района «Управление муниципальными финансами»»

В соответствии со статьей 179 Бюджетного кодекса Российской Федерации, постановлением администрации Богучанского района от 17.07.13 № 849-п «Об утверждении Порядка принятия решений о разработке муниципальных программ Богучанского района, их формировании и реализации», статьями 7,43,47 Устава Богучанского района Красноярского края ПОСТАНОВЛЯЮ:

1. Внести в постановление администрации Богучанского района от 01.11.2013 № 1394-п «Об утверждении муниципальной программы Богучанского района «Управление муниципальными финансами»» (далее – постановление) следующие изменения:

1.1. Приложение к постановлению читать в новой редакции согласно приложению к настоящему постановлению.

2. Контроль за исполнением настоящего постановления возложить на заместителя Главы Богучанского района по экономике и планированию А.С.Арсеньеву.

3. Постановление вступает в силу со дня, следующего за днем опубликования в Официальном вестнике Богучанского района.

И.о. Главы Богучанского района

В.М.Любим

Приложение  
к постановлению администрации Богучанского  
района  
от 17.11.2023 № 1170-п

Приложение  
к постановлению администрации Богучанского  
района  
от 01.11.2013 №1394-п

Муниципальная программа  
«Управление муниципальными финансами»

1. Паспорт муниципальной программы «Управление муниципальными финансами»

Наименование	муниципальной	«Управление муниципальными финансами» (далее – муниципальная программа)
--------------	---------------	---

программы	
Основания для разработки муниципальной программы	Статья 179 Бюджетного кодекса Российской Федерации; постановление администрации Богучанского района от 17.07.2013 № 849-п «Об утверждении Порядка принятия решений о разработке муниципальных программ Богучанского района, их формировании и реализации»;
Ответственный исполнитель муниципальной программы	Финансовое управление администрации Богучанского района
Соисполнители муниципальной программы:	
Перечень подпрограмм и отдельных мероприятий муниципальной программы	Подпрограммы: 1. Создание условий для эффективного и ответственного управления муниципальными финансами, повышения устойчивости бюджетов муниципальных образований Богучанского района; 2. Обеспечение реализации муниципальной программы.
Цель муниципальной программы	Цель: Обеспечение долгосрочной сбалансированности и устойчивости бюджетной системы Богучанского района, повышение качества и прозрачности управления муниципальными финансами
Задачи муниципальной программы	Задачи: 1. Обеспечение равных условий для устойчивого и эффективного исполнения расходных обязательств поселений муниципального образования, обеспечение сбалансированности и повышение финансовой самостоятельности местных бюджетов; 2. Создание условий для эффективного, ответственного и прозрачного управления финансовыми ресурсами в рамках выполнения установленных функций и полномочий, а также повышения эффективности расходов районного бюджета. Обеспечение своевременного осуществления муниципального финансового контроля за соблюдением законодательства в финансово-бюджетной сфере.
Этапы и сроки реализации муниципальной программы	Муниципальная программа реализуется в один этап с 2014 по 2030 годы.
Перечень целевых показателей на долгосрочный период	Приведены в приложении №2 к паспорту муниципальной программы.
Информация по ресурсному обеспечению муниципальной программы, в том числе в разбивке по источникам финансирования по годам реализации программы	Общий объем бюджетных ассигнований на реализацию муниципальной программы составляет 2 029 733 578,22 рублей, в том числе: 65 224 879,98 рублей – средства федерального бюджета; 689 657 454,56 рублей – средства краевого бюджета; 1 269 619 117,72 рублей - средства районного бюджета; 5 232 125,96 рублей - средства бюджета поселений; Объем финансирования по годам реализации муниципальной программы: 2014 год – 119 947 028,32 рублей, в том числе: 4 273 900,00 рублей – средства федерального бюджета; 26 885 848,00 рублей - средства краевого бюджета; 88 787 280,32 рублей – средства районного бюджета; 2015 год – 131 070 344,61 рублей, в том числе: 4 971 820,00 рублей – средства федерального бюджета; 31 431 287,00 рублей - средства краевого бюджета; 94 667 237,61 рублей – средства районного бюджета; 2016 год – 118 476 136,76 рублей, в том числе: 4 321 800,00 рублей средства федерального бюджета; 25 358 900,00 рублей - средства краевого бюджета; 88 795 436,76 рублей – средства районного бюджета; 2017 год – 125 854 911,55 рублей, в том числе: 4 131 005,00 рублей средства федерального бюджета; 34 088 060,00рублей - средства краевого бюджета; 87 635 846,55 рублей – средства районного бюджета; 2018 год – 122 974 582,42 рублей, в том числе: 4 966 396,90 рублей средства федерального бюджета; 46 410 067,00 рублей - средства краевого бюджета; 71 598 118,52 рублей – средства районного бюджета. 2019 год – 135 149 647,28 рублей, в том числе: 5 944 770,03 рублей средства федерального бюджета; 49 855 049,97 рублей - средства краевого бюджета; 79 349 827,28 рублей – средства районного бюджета; 2020 год – 159 960 160,05 рублей, в том числе: 5 529 900,00 рублей - средства федерального бюджета; 59 487 815,00 рублей - средства краевого бюджета; 94 364 163,05 рублей – средства районного бюджета; 578 282,00 рублей - средства бюджета поселений; 2021 год – 182 090 064,76 рублей, в том числе: 5 498 800,00 - средства федерального бюджета; 63 033 387,00 рублей - средства краевого бюджета; 112 877 511,76 рублей – средства районного бюджета; 680 366,00 рублей - средства бюджета поселений; 2022 год – 186 940 748,17 рублей, в том числе: 5 647 725,30 - средства федерального бюджета; 66 344 147,00 рублей - средства краевого бюджета; 114 216 328,87 рублей – средства районного бюджета; 732 547,00 рублей - средства бюджета поселений; 2023 год – 207 828 682,30 рублей, в том числе: 6 598 262,75 - средства федерального бюджета; 87 518 393,59 рублей - средства краевого бюджета; 112 903 165,00 рублей – средства районного бюджета. 808 860,96 рублей - средства бюджета поселений; 2024 год – 205 272 224,00 рублей, в том числе: 6 537 700,00 - средства федерального бюджета; 76 582 500,00 рублей - средства краевого бюджета; 121 341 334,00 рублей – средства районного бюджета. 810 690,00 рублей - средства бюджета поселений; 2025 год – 170 485 924,00 рублей, в том числе: 6 802 800,00 - средства федерального бюджета; 61 331 000,00 рублей - средства краевого бюджета; 101 541 434,00 рублей – средства районного бюджета;

	810 690,00 рублей - средства бюджета поселений; 2026 год – 163 683 124,00 рублей, в том числе: 61 331 000,00 рублей - средства краевого бюджета; 101 541 434,00 рублей – средства районного бюджета; 810 690,00 рублей - средства бюджета поселений.
Перечень объектов капитального строительства	Объекты капитального строительства в рамках настоящей программы не предусмотрено (см. приложение № 3 к паспорту программы)

## 2. Характеристика текущего состояния в сфере управления муниципальными финансами с указанием основных показателей социально-экономического развития Богучанского района и анализ социальных, финансово-экономических рисков реализации программы.

Эффективное, ответственное и прозрачное управление муниципальными финансами является базовым условием для повышения уровня и качества жизни населения, устойчивого экономического роста, развития социальной сферы и достижения других стратегических целей социально-экономического развития Богучанского района.

Муниципальная программа имеет существенные отличия от большинства других муниципальных программ Богучанского района. Она является «обеспечивающей», то есть, ориентирована (через развитие правового регулирования и методического обеспечения) на создание общих для всех участников бюджетного процесса, в том числе органов местного самоуправления Богучанского района, реализующих другие муниципальные программы, условий и механизмов их реализации.

Управление муниципальными финансами в Богучанском районе ориентировано на приоритеты социально-экономического развития, обозначенные на федеральном, краевом и районном уровнях.

В муниципальной программе отражены следующие основные задачи обозначенные Президентом Российской Федерации в послании Федеральному Собранию Российской Федерации и основных направлениях бюджетной и налоговой политики Российской Федерации и Красноярского края.

На реализацию муниципальной программы влияет множество экономических и социальных факторов, в связи с чем имеются следующие риски, способные негативно повлиять на ход ее реализации:

основной риск для муниципальной программы - изменение федерального законодательства. В первую очередь данный риск влияет на формирование межбюджетных отношений в Богучанском районе. Внесение федеральными законами изменений, приводящих к перераспределению полномочий, влечет за собой необходимость перераспределения доходов между краевым бюджетом и бюджетами поселений, что не способствует построению стабильной и эффективной системы межбюджетных отношений;

внешнее воздействие, в том числе неустойчивость мирового экономического развития, неблагоприятная конъюнктура на сырьевых рынках экспортных товаров Красноярского края, колебания курсов валют, геополитические и санкционные риски. Данные факторы могут повлечь недостижение запланированных показателей социально-экономического развития Богучанского района и, соответственно, прогнозного объема налоговых и неналоговых доходов районного бюджета и, как следствие, отсутствие возможности повышения расходов районного бюджета, в связи с чем заданные показатели результативности могут быть не выполнены;

прекращение функционирования консолидированных групп налогоплательщиков. Финансовое управление не располагает информацией, необходимой для достоверного расчета влияния прекращения действия консолидированных групп налогоплательщиков на поступление платежей в бюджет, что может отразиться на точности прогнозирования доходов бюджета.

## 3. Приоритеты и цели социально-экономического развития, описание основных целей и задач программы, прогноз развития в соответствии со Стратегией социально-экономического развития муниципального образования Богучанский район до 2030 года.

К приоритетным направлениям реализации муниципальной программы, согласно стратегии социально экономического развития, относится повышение эффективности финансово-бюджетной, налоговой и экономической политики в муниципальном образовании.

Одним из приоритетных направлений бюджетной политики в области оплаты труда на ближайшую перспективу будет являться повышение размеров оплаты труда отдельным категориям работников бюджетной сферы в рамках реализации Указов Президента Российской Федерации, предусматривающих мероприятия, направленные на обеспечение достижения установленных соотношений средней заработной платы отдельных категорий работников к индикативным показателям.

Совершенствование системы оплаты труда работников учреждений ориентировано на достижение конкретных показателей качества и количества оказываемых услуг, при этом должно быть обеспечено соответствие оплаты труда конкретных работников качеству оказания ими муниципальных услуг.

Целью муниципальной программы является обеспечение долгосрочной сбалансированности и устойчивости бюджетной системы Богучанского района, повышение качества и прозрачности управления муниципальными финансами.

В основу финансово-бюджетной, налоговой и экономической политики должны быть положены стратегические цели развития страны, сформулированные в Посланиях Президента Российской Федерации

Федеральному Собранию Российской Федерации, основные положения Бюджетного послания Президента Российской Федерации о бюджетной политике и другие документы.

Данная политика должна быть направлена на создание условий для сохранения и закрепления положительных темпов экономического роста. Необходимо, прежде всего, сконцентрировать расходы, связанные с улучшением условий жизни человека, адресном решении социальных проблем, повышении качества муниципальных услуг.

Основная задача – повышение уровня бюджетной обеспеченности района. Для решения указанной задачи в первоочередном порядке следует реализовать полноценное внедрение программно-целевых методов бюджетирования и обеспечить взаимосвязь между стратегическими направлениями деятельности муниципального образования Богучанский район и бюджетной политикой.

Для повышения уровня бюджетной обеспеченности района и эффективности использования бюджетных средств, необходимо реализовать мероприятия:

- повышение доходной части бюджета муниципального образования Богучанский район;
- внедрение и активное использование программно-целевых принципов организации деятельности органов местного самоуправления;
- повышение эффективности использования бюджетных средств, ориентация бюджетных расходов на достижение конечных социально-экономических результатов;
- обеспечение конкурсных принципов распределения бюджетных ресурсов, с участием негосударственных предприятий к оказанию услуг, финансируемых из бюджета района;
- развитие информационной системы управления муниципальными финансами, способствующей повышению прозрачности деятельности органов местного самоуправления;
- совершенствование межбюджетных отношений с учетом различий в уровнях потребности муниципальных образований Богучанского района в предоставлении муниципальных услуг;
- повышение эффективности управления муниципальным имуществом;
- разработка, утверждение и реализация программы повышения эффективности бюджетных расходов;
- развитие технологий мониторинга, анализа управления муниципальными финансами;
- содействие реализации федеральных и краевых программ;
- формирование открытого и прозрачного «бюджета для граждан»;
- публичность принимаемых решений.

Выполнение прогнозируемых показателей согласно Приложению №1 на период до 2026 года, и Приложению № 2 на долгосрочный период до 2030 года обеспечит исполнение приоритетов, целей и задач Стратегии, а именно улучшения качества управления муниципальным образованием и повышению качества жизни жителей Богучанского района.

#### 4. Механизм реализации отдельных мероприятий программы

Муниципальная программа основана на реализации подпрограмм, реализация отдельных мероприятий к муниципальной программе не предусмотрена.

Финансовое управление администрации Богучанского района выполняет координирующую роль при реализации программы.

5. Прогноз конечных результатов муниципальной программы, характеризующих целевое состояние (изменение состояния) уровня и качества жизни населения, социальной сферы, экономики, степени реализации других общественно значимых интересов и потребностей в управлении муниципальными финансами Богучанского района в соответствии со Стратегией социально-экономического развития муниципального образования Богучанский район до 2030 года.

При реализации муниципальной программы к 2030 году планируется обеспечить достижение следующих результатов, способствующих достижению задач муниципальной программы:

- обеспечение минимального размера бюджетной обеспеченности поселений после выравнивания в 2023 году не менее 2319 рублей, в 2024-2026 годах не менее 2848 рублей;
- выполнение отдельных государственных полномочий в поселениях надлежащим образом;
- обеспечение заработной платы до уровня установленного Законом края от 29.10.2009 № 9-3864, не ниже 29 236 рублей и увеличение фондов оплаты труда работникам бюджетной сферы;
- благоустройство кладбищ в пяти поселениях;
- организация и проведение акарицидных обработок наиболее посещаемых населением участков территорий в 5 населенных пунктах района;
- решение вопросов местного значения в части благоустройства населенных пунктов путем увеличения протяженности уличного освещения и устройство пешеходных переходов около образовательных учреждений;
- отсутствие в местных бюджетах просроченной кредиторской задолженности по выплате заработной платы с начислениями работникам бюджетной сферы и по исполнению обязательств перед гражданами;

снижение объема выявленных нарушений бюджетного законодательства к общему объему расходов районного бюджета (не менее чем на 1 % ежегодно);

снижение объема повторных нарушений бюджетного законодательства (2023 -2026 годах – не более чем 10 % повторных нарушений).

разработка и утверждение необходимых правовых актов для совершенствования законодательства в области муниципального финансового контроля (100 % правовых актов района в области муниципального финансового контроля соответствуют законодательству РФ и Красноярского края и нормативно-правовым актам Богучанского района);

разработка аналитических материалов по итогам контрольных мероприятий (не менее 4 материалов в год);

обеспечение деятельности финансового управления;

осуществление полномочий по формированию, исполнению бюджета Белякинского поселения и контролю за его исполнением;

осуществление полномочий по внутреннему муниципальному финансовому контролю в 18 администрациях;

поддержание значения средней оценки качества финансового менеджмента главных распорядителей бюджетных средств (не ниже 3 баллов ежегодно);

поддержание рейтинга района по качеству управления муниципальными финансами не ниже уровня, соответствующего надлежащему качеству;

исполнение районного бюджета по доходам без учета безвозмездных поступлений к первоначально утвержденному уровню (от 80% до 120 %) ежегодно;

доля районных муниципальных учреждений разместивших в текущем году в полном объеме на официальном сайте в сети интернет [www.bus.gov.ru](http://www.bus.gov.ru) (99% в 2023-2026 годах);

доля органов местного самоуправления Богучанского района, а также муниципальных учреждений, обеспеченных возможностью работы в информационных системах планирования (100 % ежегодно) и исполнения (не менее 75% ежегодно) районного бюджета;

соответствие регламентов взаимодействия участников бюджетного процесса, а также инструкций по эксплуатации автоматизированных систем планирования и исполнения районного бюджета актуальной версии программного обеспечения.

#### 6. Перечень подпрограмм с указанием сроков их реализации и ожидаемых результатов

Для достижения цели и решения задач муниципальной программы в области финансов Богучанского района, в муниципальную программу входят две подпрограммы:

1.Создание условий для эффективного и ответственного управления муниципальными финансами, повышения устойчивости бюджетов муниципальных образований (далее подпрограмма 1);

Срок реализации подпрограммы 1: 2023 - 2026 годы.

Ожидаемые результаты реализации подпрограммы 1:

обеспечение минимального размера бюджетной обеспеченности поселений после выравнивания в 2023 году не менее 2319 рублей, в 2024-2026 годах не менее 2848 рублей;

выполнение отдельных государственных полномочий в поселениях надлежащим образом;

обеспечение заработной платы до уровня установленного Законом края от 29.10.2009 № 9-3864, не ниже 29 236 рублей и увеличение фондов оплаты труда работникам бюджетной сферы;

благоустройство кладбищ в пяти поселениях;

организация и проведение акарицидных обработок наиболее посещаемых населением участков территорий в пяти населенных пунктах района;

устройство тротуаров в п. Кежек;

обустройство и восстановление пяти воинских захоронений в населенных пунктах п.Нижнетерянский, п.Октябрьский и п. Чунояр;

отсутствие в местных бюджетах просроченной кредиторской задолженности по выплате заработной платы с начислениями работникам бюджетной сферы и по исполнению обязательств перед гражданами.

2.Обеспечение реализации муниципальной программы (далее подпрограмма 2).

Срок реализации подпрограммы 2: 2023 - 2026 годы.

Ожидаемые результаты реализации подпрограммы 2:

снижение объема выявленных нарушений бюджетного законодательства к общему объему расходов районного бюджета (не менее чем на 1 % ежегодно);

снижение объема повторных нарушений бюджетного законодательства (2023 -2026 годах – не более чем 10 % повторных нарушений).

разработка и утверждение необходимых правовых актов для совершенствования законодательства в области муниципального финансового контроля (100 % правовых актов района в области муниципального финансового контроля соответствуют законодательству РФ и Красноярского края и нормативно-правовым актам Богучанского района);

разработка аналитических материалов по итогам контрольных мероприятий (не менее 4 материалов в год);  
обеспечение деятельности финансового управления;  
осуществление полномочий по формированию, исполнению бюджета Белякинского поселения и контролю за его исполнением;  
осуществление полномочий по внутреннему муниципальному финансовому контролю в 18 администрациях;  
поддержание значения средней оценки качества финансового менеджмента главных распорядителей бюджетных средств (не ниже 3 баллов ежегодно);  
поддержание рейтинга района по качеству управления муниципальными финансами не ниже уровня, соответствующего надлежащему качеству;  
исполнение районного бюджета по доходам без учета безвозмездных поступлений к первоначально утвержденному уровню (от 80% до 120 %) ежегодно;  
доля районных муниципальных учреждений разместивших в текущем году в полном объеме на официальном сайте в сети интернет [www.bus.gov.ru](http://www.bus.gov.ru) (99% в 2023-2026 годах);  
доля органов местного самоуправления Богучанского района, а также муниципальных учреждений, обеспеченных возможностью работы в информационных системах планирования (100 % ежегодно) и исполнения (не менее 75% ежегодно) районного бюджета.

7. Основные меры правового регулирования муниципальной программы, направленные на достижение цели и (или) конечных результатов программы, с обоснованием положений и сроков принятия необходимых правовых актов.

Основные меры правового регулирования муниципальной программы, направленные на достижение цели и (или) конечных результатов программы приведены в Приложении № 1 к муниципальной программе.

Реализация муниципальной программы потребует соответствующее нормативно-правовое обеспечение. В рамках муниципальной программы планируется внесение изменений в следующие нормативные правовые акты Богучанского района:

Решение Богучанского районного Совета депутатов от 29.10.2012 № 23/1-230 «О бюджетном процессе в муниципальном образовании Богучанский район»;

Решение Богучанского районного Совета депутатов от 08.06.2010 № 3/2-32 «О межбюджетных отношениях в муниципальном образовании Богучанский район».

8. Информация о распределении планируемых расходов по отдельным мероприятиям программы, подпрограммам с указанием главных распорядителей средств районного бюджета, а также по годам реализации программы

Информация о распределении планируемых расходов по подпрограммам муниципальной программы представлена в приложении № 2 к муниципальной программе.

Отдельные мероприятия в программе отсутствуют.

9. Информация о ресурсном обеспечении и прогнозной оценке расходов на реализацию целей муниципальной программы с учетом источников финансирования, а также перечень реализуемых ими мероприятий, в случае участия в разработке и реализации программы.

Источниками финансирования мероприятий муниципальной программы являются средства федерального, краевого и районного бюджетов.

Информация о ресурсном обеспечении и прогнозной оценке расходов на реализацию целей муниципальной программы с учетом источников финансирования представлена в приложении № 3 к муниципальной программе.

Отдельные мероприятия в программе отсутствуют.

10. Прогноз сводных показателей муниципальных заданий

В рамках реализации муниципальной программы оказание муниципальных услуг не предусмотрено (приложение № 4 к муниципальной программе).

Приложение № 1  
к паспорту муниципальной программы  
«Управление муниципальными финансами»

**Цели, целевые показатели, задачи, показатели результативности (показатели развития отрасли, вида экономической деятельности)**

№ п/п	Цель, целевые показатели, задачи, показатели результативности	Единица измерения	Вес показателя	Источник информации	2023 год	2024 год	2025 год	2026 год
1	Цель: обеспечение долгосрочной сбалансированности и устойчивости бюджетной системы Богучанского района, повышение качества и прозрачности управления муниципальными финансами							
1.1	Минимальный размер бюджетной обеспеченности поселений после выравнивания	рублей	X	ведомственная статистика	не менее 2319	не менее 2848	не менее 2848	не менее 2848
1.2	Соотношение количества вступивших в законную силу решений суда о признании предложений об устранении выявленных нарушений, в том числе о возмещении бюджетных средств, недействительными, к общему количеству предписаний, вынесенных по результатам контрольных мероприятий	процент	X	отчет о контрольной деятельности по итогам года	не более 1	не более 1	не более 1	не более 1
1.3	Доля расходов районного бюджета, формируемых в рамках муниципальных программ Богучанского района	процент	X	годовой отчет об исполнении бюджета	не менее 94%	не менее 94%	не менее 94%	не менее 94%
Задача 1. Обеспечение равных условий для устойчивого и эффективного исполнения расходных обязательств бюджетов муниципальных образований, обеспечение сбалансированности и повышение финансовой самостоятельности бюджетов поселений;								
Подпрограмма 1.1 Создание условий для эффективного и ответственного управления муниципальными финансами, повышения устойчивости бюджетов муниципальных образований								
1.1	Минимальный размер бюджетной обеспеченности поселений после выравнивания	рублей	0,06	ведомственная статистика	не менее 2319	не менее 2848	не менее 2848	не менее 2848
1.2	Количество поселений, по которым оценка качества выполнения органами местного самоуправления отдельных государственных полномочий, переданных в соответствии с законами Красноярского края, принимает положительное значение	единиц	0,12	информация об оценке качества выполнения органами местного самоуправления поселений отдельных государственных полномочий, переданных в соответствии с законами края	18	18	18	18
1.3	Отсутствие в местных бюджетах просроченной кредиторской задолженности по выплате заработной платы с начислениями работникам бюджетной сферы и по исполнению обязательств перед гражданами	рублей	0,04	годовой отчет об исполнении бюджета	0	0	0	0
Задача 2: Создание условий для эффективного, ответственного и прозрачного управления финансовыми ресурсами в рамках выполнения установленных функций и полномочий, а также оптимизации и повышения эффективности расходов районного бюджета. Обеспечение своевременного осуществления муниципального финансового контроля за соблюдением законодательства в финансово-бюджетной сфере.								
Подпрограмма 2.1 Обеспечение реализации муниципальной программы..								
2.1	Доля расходов районного бюджета, формируемых в рамках муниципальных программ Богучанского района	процент	0,19	годовой отчет об исполнении бюджета	не менее 94%	не менее 94%	не менее 94%	не менее 94%
2.2	Доля органов местного самоуправления района, обеспеченных возможностью работы в информационных системах планирования и исполнения районного бюджета	процент	0,05	отчетность финансового управления	100	100	100	100
2.3	Разработка и размещение на официальном сайте муниципального образования брошюры «Путеводитель по бюджету Богучанского района»	единиц	0,12	официальный сайт муниципального образования Богучанский район	1	1	1	1
2.4	Соотношение количества фактически проведенных контрольных мероприятий к количеству запланированных	процент	0,14	отчет о контрольной деятельности по итогам года	100	100	100	100
2.5	Соотношение объема проверенных средств районного бюджета к общему объему расходов районного бюджета	процент	0,13	отчет о контрольной деятельности по итогам года	не менее 25	не менее 25	не менее 25	не менее 25
2.6	Соотношение количества вступивших в законную силу решений суда о признании предложений об устранении выявленных нарушений, в том числе о возмещении бюджетных средств, недействительными, к общему количеству предписаний, вынесенных по результатам контрольных мероприятий	процент	0,08	отчет о контрольной деятельности по итогам года	не более 1	не более 1	не более 1	не более 1
2.7	Соотношение поступившей суммы администрируемых доходов районного бюджета в части денежных взысканий, налагаемых в возмещение ущерба, причиненного в результате незаконного или нецелевого использования бюджетных средств к плановому значению	процент	0,07	отчет о контрольной деятельности по итогам года	100	100	100	100

Целевые показатели на долгосрочный период

№ п/п	Цели, целевые показатели муниципальной программы	Единица измерения	2013 год	Годы реализации муниципальной программы													Годы до конца реализации программы в пятилетнем интервале	
				2014 год	2015 год	2016 год	2017 год	2018 год	2019 год	2020 год	2021 год	2022 год	2023 год	2024 год	2025 год	2026 год	2027 год	2030 год
1	Цель: обеспечение долгосрочной сбалансированности и устойчивости бюджетной системы Богучанского района, повышение качества и прозрачности управления муниципальными финансами																	
1.1	Минимальный размер бюджетной обеспеченности поселений после выравнивания	рублей	2469	не менее 2768	не менее 3081	не менее 2925	не менее 3157	не менее 1748	не менее 1998	не менее 1836	не менее 1962	не менее 2026	не менее 2319	не менее 2848	не менее 2848	не менее 2848	не менее 2848	не менее 2848
1.2	Соотношение количества вступивших в законную силу решений суда о признании предписания об устранении выявленных нарушений, в том числе о возмещении бюджетных средств, недействительными, к общему количеству предписаний, вынесенных по результатам контрольных мероприятий	процент	не более 1	не более 1	не более 1	не более 1	не более 1	не более 1	не более 1	не более 1	не более 1	не более 1	не более 1	не более 1	не более 1	не более 1	не более 1	не более 1
1.3	Доля расходов районного бюджета, формируемых в рамках муниципальных программ Богучанского района	процент	0	не менее 96	не менее 96	не менее 96	не менее 96	не менее 94	не менее 94	не менее 94	не менее 94	не менее 94	не менее 94	не менее 94	не менее 94	не менее 94	не менее 94	не менее 94

Приложение № 3  
к паспорту муниципальной программы  
«Управление муниципальными финансами»

Перечень объектов капитального строительства  
(за счет всех источников финансирования)

№ п/п	Наименование объекта с указанием мощности и годов строительства *	Остаток стоимости строительства в ценах контракта**	Объем капитальных вложений, рублей				
			отчетный финансовый год	текущий финансовый год	очередной финансовый год	первый год планового периода	второй год планового периода
Главный распорядитель 1							
1	Объект 1						
	в том числе:						
	федеральный бюджет						
	краевой бюджет						
	районный бюджет						
	бюджеты муниципальных образований						
	внебюджетные источники						
2	Объект 2						
...							
Главный распорядитель 2							



1	Объект 1								
	в том числе:								
	федеральный бюджет								
	краевой бюджет								
	районный бюджет								
	бюджеты муниципальных образований								
	внебюджетные источники								
2	Объект 2								
...									
	Итого								
	в том числе:								
	федеральный бюджет								
	краевой бюджет								
	районный бюджет								
	бюджеты муниципальных образований								
	внебюджетные источники								

(\*) – указывается подпрограмма, и (или) программа развития краевого государственного учреждения, которой предусмотрено строительство объекта

(\*\*) - по вновь начинаемым объектам – ориентировочная стоимость объекта

Приложение № 1  
к муниципальной программе Богучанского района  
«Управление муниципальными финансами»

Основные меры правового регулирования в соответствующей сфере, направленные на достижение цели и (или) конечных результатов программы

№ п/п	Наименование нормативного правового акта	Предмет регулирования, основное содержание	Срок принятия (год, квартал)
1.	Решение Богучанского районного Совета № 23/1-230	«О бюджетном процессе в муниципальном образовании Богучанский район».	29.10.2012 г.
2.	Решение Богучанского районного Совета № 3/2-32	« О межбюджетных отношениях в муниципальном образовании Богучанский район».	08.06.2010 г.

Приложение № 2  
к муниципальной программе  
«Управление муниципальными финансами»

Распределение планируемых расходов по отдельным мероприятиям программы и подпрограммам муниципальной программы с указанием главных распорядителей средств бюджета, а также по годам реализации программы.

Статус (муниципальная программа, подпрограмма)	Наименование программы, подпрограммы	Наименование ГРБС	ГРБС				Расходы по годам (рублей)				Итого за 2023-2026 годы
							2023 год	2024 год	2025 год	2026 год	
Муниципальная программа	«Управление муниципальными финансами»	всего расходные обязательства по программе, в том числе:		X	X	X	207 828 682,30	205 272 224,00	170 485 924,00	163 683 124,00	747 269 954,30
		Финансовое управление администрации Богучанского района	89 0	X	X	X	207 828 682,30	205 272 224,00	170 485 924,00	163 683 124,00	747 269 954,30
Подпрограмма 1	"Создание условий для эффективного и ответственного управления муниципальными финансами, повышения	всего расходные обязательства по подпрограмме, в том числе:	89 0	X	X	X	184 976 081,34	182 118 400,00	147 332 100,00	140 529 300,00	654 955 881,34
		Финансовое управление	89 0	X	X	X	184 976 081,34	182 118 400,00	147 332 100,00	140 529 300,00	654

	устойчивости бюджетов муниципальных образований Богучанского района»	администрации Богучанского района									955 881,3 4
Подпрограмма 2	«Обеспечение реализации муниципальной программы»	всего расходные обязательства по подпрограмме, в том числе: Финансовое управление администрации Богучанского района	890	X	X	X	22 852 600,96	23 153 824,00	23 153 824,00	23 153 824,00	92 314 072,9 6
				X	X	X	22 852 600,96	23 153 824,00	23 153 824,00	23 153 824,00	92 314 072,9 6

Приложение № 3  
к муниципальной программе  
«Управление муниципальными финансами»

Ресурсное обеспечение и прогнозная оценка расходов на реализацию целей муниципальной программы Богучанского района с учетом источников финансирования, в том числе по уровням бюджетной системы

Статус	Наименование муниципальной программы, подпрограммы муниципальной программы	Источник финансирования	Оценка расходов (рублей), годы				Итого за 2023-2026 годы
			2023 год	2024 год	2025 год	2026 год	
Муниципальная программа	«Управление муниципальными финансами»	Всего	207 828 682,30	205 272 224,00	170 485 924,00	163 683 124,00	747 269 954,30
		в том числе:					-
		федеральный бюджет	6 598 262,75	6 537 700,00	6 802 800,00	-	19 938 762,75
		краевой бюджет	87 518 393,59	76 582 500,00	61 331 000,00	61 331 000,00	286 762 893,59
		бюджет муниципального образования	112 903 165,00	121 341 334,00	101 541 434,00	101 541 434,00	437 327 367,00
		бюджет поселений	808 860,96	810 690,00	810 690,00	810 690,00	3 240 930,96
Подпрограмма 1	«Создание условий для эффективного и ответственного управления муниципальными финансами, повышения устойчивости бюджетов муниципальных образований Богучанского района»	Всего	184 976 081,34	182 118 400,00	147 332 100,00	140 529 300,00	654 955 881,34
		в том числе:					-
		федеральный бюджет	6 598 262,75	6 537 700,00	6 802 800,00	-	19 938 762,75
		краевой бюджет	86 963 418,59	76 582 500,00	61 331 000,00	61 331 000,00	286 207 918,59
		бюджет муниципального образования	91 414 400,00	98 998 200,00	79 198 300,00	79 198 300,00	348 809 200,00
		бюджет поселений	808 860,96	810 690,00	810 690,00	810 690,00	3 240 930,96
Подпрограмма 2	«Обеспечение реализации муниципальной программы»	Всего	22 852 600,96	23 153 824,00	23 153 824,00	23 153 824,00	92 314 072,96
		в том числе:					-
		федеральный бюджет					-
		краевой бюджет	554 975,00				554 975,00
		бюджет муниципального образования	21 488 765,00	22 343 134,00	22 343 134,00	22 343 134,00	88 518 167,00
		бюджет поселений	808 860,96	810 690,00	810 690,00	810 690,00	3 240 930,96

Приложение № 4  
к муниципальной программе Богучанского района  
«Управление муниципальными финансами»

**Прогноз сводных показателей муниципальных заданий на оказание (выполнение) муниципальных услуг (работ) муниципальными учреждениями по муниципальной программе Богучанского района**

Наименование услуги (работы)	Значение показателя объема услуги (работы) по годам				Расходы районного бюджета на оказание (выполнение) муниципальной услуги (работы) по годам, рублей.			
	Текущий финансовый год	Очередной финансовый год	Первый год планового периода	Второй год планового периода	Текущий финансовый год	Очередной финансовый год	Первый год планового периода	Второй год планового периода
Наименование услуги (работы) и ее содержание:								
Подпрограмма 1								
Услуга 1.1								
Услуга 1.2								
...								
Подпрограмма 2								
Услуга 2.1								
Услуга 2.2								
...								
Отдельные мероприятия программы								

Приложение № 5  
к муниципальной программе «Управление муниципальными финансами»

**Подпрограмма «Создание условий для эффективного и ответственного управления муниципальными финансами, повышения устойчивости бюджетов муниципальных образований Богучанского района»**

**1. Паспорт подпрограммы**

Наименование подпрограммы	«Создание условий для эффективного и ответственного управления муниципальными финансами, повышения устойчивости бюджетов муниципальных образований Богучанского района» (далее - подпрограмма)
Наименование муниципальной программы, в рамках которой реализуется подпрограмма	«Управление муниципальными финансами»
Муниципальный заказчик – координатор подпрограммы	Администрация Богучанского района (Управление экономики и планирования)
Исполнители мероприятий подпрограммы, главный распорядитель бюджетных средств	Финансовое управление администрации Богучанского района (далее – финансовое управление)
Цель	Обеспечение равных условий для устойчивого и эффективного исполнения расходных обязательств бюджетов муниципальных образований, обеспечение сбалансированности и повышение финансовой самостоятельности местных бюджетов
Задачи	1.Создание условий для обеспечения финансовой устойчивости бюджетов муниципальных образований. 2.Повышение качества реализации органами местного самоуправления закрепленных за ними полномочий. 3.Повышение качества управления муниципальными финансами.
Показатели результативности подпрограммы	Перечень и динамика показателей результативности подпрограммы представлены в Приложении №1 к подпрограмме.
Сроки реализации подпрограммы	2023 –2026 годы
Объемы и источники финансирования подпрограммы на период ее действия по годам	Общий объем бюджетных ассигнований на реализацию подпрограммы составляет 654 955 881,34 рублей, в том числе: 19 938 762,75 рублей – средства федерального бюджета; 286 207 918,59 рублей – средства краевого бюджета; 348 809 200,00 рублей – средства районного бюджета. Объем финансирования по годам реализации муниципальной подпрограммы: 2023 год –184 976 081,34 рублей, в том числе: 6 598 262,75 рублей – средства федерального бюджета; 86 963 418,59 рублей - средства краевого бюджета; 91 414 400,00 рублей - средства районного бюджета; 2024 год – 182 118 400,00 рублей, в том числе: 6 537 700,00 рублей – средства федерального бюджета; 76 582 500,00 рублей - средства краевого бюджета; 98 998 200,00 рублей - средства районного бюджета; 2025 год – 147 332 100,00 рублей, в том числе: 6 802 800,00 рублей – средства федерального бюджета; 61 331 000,00 рублей - средства краевого бюджета; 79 198 300,00 рублей - средства районного бюджета; 2026 год – 140 529 300,00 рублей, в том числе: 61 331 000,00 рублей - средства краевого бюджета; 79 198 300,00 рублей - средства районного бюджета.

## 2. Основные разделы подпрограммы.

### 2.1 Постановка общерайонной проблемы и обоснование необходимости разработки подпрограммы

На сегодняшний день выстраивание эффективной системы межбюджетных отношений является одной из самых трудных задач в области бюджетного регулирования. В соответствии со статьей 130 Конституции Российской Федерации органы местного самоуправления обеспечивают самостоятельное решение населением вопросов местного значения, перечень которых содержится в Федеральном законе от 06.10.2003 № 131-ФЗ «Об общих принципах организации местного самоуправления в Российской Федерации». В целях реализации органами местного самоуправления закрепленных за ними полномочий, Бюджетным кодексом Российской Федерации предусмотрен перечень налоговых и неналоговых доходов, поступающих в местные бюджеты. При этом собственных доходов в значительной степени не хватает для решения расходных обязательств местных бюджетов. Кроме того, реализация отдельных полномочий органов местного самоуправления требует целевого финансового участия со стороны регионального и районного бюджетов.

В 2010 году в Богучанском районе было принято решение Богучанского районного Совета депутатов от 08.06.2010 № 3/2-32 «О межбюджетных отношениях в муниципальном образовании Богучанский район» (далее – решение). В целях обеспечения равной возможности граждан к получению базовых муниципальных услуг органам местного самоуправления поселений предоставляются дотации на выравнивание бюджетной обеспеченности поселений, объем которых определяется по единой Методике, утвержденной в приложении решения (далее - Методика). Дотации на выравнивание бюджетной обеспеченности поселений предоставляются бюджетам поселений из бюджета муниципального района за счет средств субвенций в соответствии с Законом Красноярского края от 29.11.2005 № 16-4081 «О наделении органов местного самоуправления муниципальных районов края отдельными государственными полномочиями по расчету и предоставлению дотаций поселениям, входящим в состав муниципального района края».

Выстраивание эффективной системы межбюджетных отношений между районным бюджетом и бюджетами поселений в значительной степени определяется стабильностью доходных источников и расходных обязательств бюджетов бюджетной системы.

### 2.2. Основная цель, задачи, этапы и сроки выполнения подпрограммы, показатели результативности

Целью подпрограммы является обеспечение равных условий для устойчивого и эффективного исполнения расходных обязательств бюджетов муниципальных образований, обеспечение сбалансированности и повышение финансовой самостоятельности местных бюджетов.

Для достижения цели подпрограммы финансовому управлению необходимо решить следующие задачи:

1. Создание условий для обеспечения финансовой устойчивости бюджетов муниципальных образований.

В рамках данной задачи бюджетам поселений муниципального образования будут предоставляться дотации на выравнивание бюджетной обеспеченности поселений. Объем дотаций на выравнивание бюджетной обеспеченности поселений планируется определять исходя из необходимости достижения критерия выравнивания финансовых возможностей муниципального образования. Значение критерия выравнивания будет устанавливаться нормативными правовыми актами Богучанского районного Совета депутатов, принимаемыми в соответствии с требованиями Бюджетного кодекса Российской Федерации и Законом Красноярского края «О межбюджетных отношениях в Красноярском крае».

Предоставление иных межбюджетных трансфертов бюджетам поселений Богучанского района на частичную компенсацию расходов на повышение оплаты труда отдельным категориям работников бюджетной сферы Богучанского района.

В целях обеспечения сбалансированности бюджетов поселений муниципального образования предоставляются иные межбюджетные трансферты на поддержку мер по обеспечению сбалансированности бюджетов поселений.

Условием предоставления трансфертов на обеспечение сбалансированности бюджетов поселений является заключение соглашения о мерах по повышению эффективности использования бюджетных средств и увеличению поступлений налоговых и неналоговых доходов местного бюджета с администрацией Богучанского района.

Предоставление иных межбюджетных трансфертов бюджетам поселений за содействие развитию налогового потенциала, на осуществление расходов направленных на реализацию мероприятий по поддержке местных инициатив и на благоустройство кладбищ.

2. Повышение качества реализации органами местного самоуправления закрепленных за ними полномочий.

В соответствии с Федеральным законом от 28 марта 1998 года № 53-ФЗ «О воинской обязанности и военной службе» переданы государственные полномочия по первичному воинскому учету на территориях, где отсутствуют военные комиссариаты.

С вступлением в силу Закона Красноярского края от 23.04.2009 года № 8-3170 «О наделении органов местного самоуправления муниципальных образований края государственными полномочиями по созданию и обеспечению деятельности административных комиссий» переданы государственные полномочия по созданию и обеспечению деятельности административных комиссий.

Профилактика заболеваний и формирование здорового образа жизни. Развитие первичной медико-санитарной помощи, паллиативной помощи и совершенствование системы лекарственного обеспечения" на мероприятия по неспецифической профилактике инфекций, передающихся иксодовыми клещами, путем организации и проведения акарицидных обработок наиболее посещаемых населением участков территории природных очагов клещевых инфекций (места массового отдыха, территории загородных предприятий общественного питания, кладбища, садовые участки, дошкольные образовательные организации и общеобразовательные организации, базы отдыха; места хозяйственной деятельности (места прокладки средств коммуникации, газо- и нефтепроводов, электрических сетей) для сельских территорий предусмотрены иные межбюджетные трансферты.

Финансовое управление разрабатывает и реализует мероприятия по решению проблемных вопросов, осуществляет контроль за качественным исполнением переданных полномочий.

3. Повышение качества управления муниципальными финансами.

В целях выполнения требований статьи 136 Бюджетного кодекса Российской Федерации и решения Богучанского районного Совета депутатов от 08.06.2010 № 3/2-33 «О межбюджетных отношениях в муниципальном образовании Богучанский район» Финансовым управлением администрации Богучанского района ежегодно заключаются Соглашение о мерах по социально-экономическому развитию и оздоровлению муниципальных финансов поселения (далее - Соглашения) с администрациями поселений, получающих дотации на выравнивание бюджетной обеспеченности бюджетов поселений, согласно которым администрации поселений обязуются осуществлять в течение года меры, способствующие повышению эффективности использования бюджетных средств и увеличению поступлений налоговых и неналоговых доходов местного бюджета.

Финансовым управлением осуществляется предварительный и текущий контроль за соблюдением органами местного самоуправления условий Соглашений. В случае нарушения условий Соглашений, финансовое управление вправе приостанавливать (сокращать) предоставление дотаций из районного бюджета.

Муниципальный заказчик-координатор подпрограммы обеспечивает управление и координирует деятельность ответственных исполнителей подпрограммных мероприятий.

Срок реализации подпрограммы с 01.01.2023 по 31.12.2026.

Оценка реализации подпрограммы производится по показателям результативности, представленным в приложении 1 к подпрограмме.

### 2.3. Механизм реализации подпрограммы

Реализация мероприятий подпрограммы осуществляется путем перечисления финансовым управлением средств главным распорядителям средств бюджетов поселений, дотаций на выравнивание бюджетной обеспеченности поселений, субвенций бюджетам муниципальных районов для осуществления отдельных государственных полномочий по расчету и предоставлению дотаций поселениям, входящим в состав муниципального района, субвенций на реализацию государственных полномочий по первичному воинскому учету на территориях, где отсутствуют военные комиссариаты и по созданию и обеспечению деятельности административных комиссий, производится ежемесячно в соответствии со сводной бюджетной росписью, если иное не предусмотрено решением о районном бюджете на очередной финансовый год и плановый период.

Перечисление иных межбюджетных трансфертов бюджетам поселений осуществляется в соответствии с:

решением Богучанского районного Совета депутатов от 08.04.2021 № 9/1-49 «Об утверждении методики распределения иных межбюджетных трансфертов бюджетам поселений Богучанского района на частичную компенсацию расходов на повышение оплаты труда отдельным категориям работников бюджетной сферы Богучанского района, правил и условий их предоставления».

решением Богучанского районного Совета депутатов от 21.04.2022 № 22/1-174 «Об утверждении порядка, предоставления и распределения иных межбюджетных трансфертов бюджетам поселений Богучанского района из районного бюджета на осуществление расходов, направленных на реализацию мероприятий по поддержке местных инициатив».

решением Богучанского районного Совета депутатов от 28.05.2020 № 50/1-332 «Об утверждении Порядка предоставления и распределения иных межбюджетных трансфертов бюджетам поселений Богучанского района из районного бюджета за содействие развитию налогового потенциала».

решением Богучанского районного Совета депутатов от 11.08.2022 № 29/1-224 «Об утверждении порядка предоставления и расходования иных межбюджетных трансфертов из районного бюджета бюджетам поселений Богучанского района на благоустройство кладбищ».

решением Богучанского районного Совета депутатов от 10.02.2022 № 19/1-151 «Об утверждении порядка, условий предоставления и распределения иных межбюджетных трансфертов бюджетам поселений Богучанского района из районного бюджета на реализацию мероприятий по профилактике заболеваний путем организации и проведения акарицидных обработок наиболее посещаемых мест».

решением Богучанского районного Совета депутатов от 28.02.2023 № 36/1-278 «Об утверждении порядка предоставления и расходования иных межбюджетных трансфертов из районного бюджета бюджетам поселений Богучанского района на обустройство и восстановление воинских захоронений».

решением Богучанского районного Совета депутатов от 11.08.2023 № 40/1-324 «Об утверждении порядка предоставления и распределения иных межбюджетных трансфертов бюджетам поселений Богучанского района из районного бюджета на реализацию проектов по решению вопросов местного значения, осуществляемых непосредственно населением на территории населенного пункта».

#### 2.4. Управление подпрограммой и контроль за ходом ее выполнения

Текущий контроль за ходом реализации подпрограммы осуществляет финансовое управление.

Текущий и последующий контроль за целевым и эффективным расходованием средств районного бюджета осуществляет отдел муниципального финансового контроля финансового управления администрации Богучанского района.

Предоставление отчетности в Министерство финансов Красноярского края осуществляет финансовое управление администрации Богучанского района ежемесячно и ежеквартально.

Контроль за законностью, результативностью (эффективностью и экономностью) использования средств районного бюджета осуществляет Контрольно-счетная комиссия Богучанского района.

#### 2.5. Оценка социально-экономической эффективности от реализации подпрограммы

Поставленные цели и задачи подпрограммы соответствуют социально-экономическим приоритетам Богучанского района.

Реализация подпрограммных мероприятий приведет к следующему изменению значений показателей, характеризующих объем доходов, качество жизни, планирования и управления муниципальными финансами:

1) Минимальный размер бюджетной обеспеченности поселений после выравнивания:

2023 год – не менее 2319 рублей, 2024-2026 годы не менее 2848 рублей.

2) Количество поселений, по которым оценка качества выполнения органами местного самоуправления отдельных государственных полномочий, переданных в соответствии с законами Красноярского края, принимает положительное значение (18 в 2023 годах, 18 в 2024-2026 годах);

3) Отсутствие в местных бюджетах просроченной кредиторской задолженности по выплате заработной платы с начислениями работникам бюджетной сферы и по исполнению обязательств перед гражданами.

#### 2.6. Мероприятия подпрограммы

Перечень подпрограммных мероприятий представлен в приложении № 2 к подпрограмме.

#### 2.7 Обоснование финансовых, материальных и трудовых затрат (ресурсное обеспечение подпрограммы) с указанием источников финансирования.

Мероприятия подпрограммы реализуются за счет средств районного, краевого и федерального бюджетов.

Информация о ресурсном обеспечении подпрограммы с указанием источников финансирования представлена в приложении № 2 к подпрограмме.

Дополнительные материальные и трудовые затраты не предусмотрены.

Приложение № 1  
к подпрограмме «Создание условий для  
эффективного и ответственного управления  
муниципальными финансами, повышения устойчивости  
бюджетов муниципальных образований»

Перечень показателей результативности подпрограммы

№ п/п	Цель, задача, показатели результативности	Единица измерения	Источник информации	2023 год	2024 год	2025 год	2026 год
	Цель подпрограммы: обеспечение равных условий для устойчивого и эффективного исполнения расходных обязательств бюджетов муниципальных образований, обеспечение сбалансированности и повышение финансовой самостоятельности бюджетов поселений						
	Задачи подпрограммы: создание условий для обеспечения финансовой устойчивости бюджетов муниципальных образований. Повышение качества реализации органами местного самоуправления закрепленных за ними полномочий. Повышение качества управления муниципальными финансами						
1	Минимальный размер бюджетной обеспеченности поселений после выравнивания	рублей	Ведомственная статистика	не менее 2319	не менее 2848	не менее 2848	не менее 2848
2	Количество поселений, по которым оценка качества выполнения органами местного самоуправления отдельных государственных полномочий, переданных в соответствии с законами Красноярского края, принимает положительное значение	единиц	информация об оценке качества выполнения органами местного самоуправления поселений отдельных государственных полномочий, переданных в соответствии с законами края	18	18	18	18
3	Отсутствие в местных бюджетах просроченной кредиторской задолженности по выплате заработной платы с начислениями работникам бюджетной сферы и по исполнению обязательств перед гражданами	рублей	годовой отчет об исполнении бюджета	0	0	0	0

Приложение № 2  
к подпрограмме «Создание условий для эффективного и ответственного управления муниципальными финансами, повышения устойчивости бюджетов муниципальных образований»

Перечень мероприятий подпрограммы с указанием объема средств на их реализацию и ожидаемых результатов

рублей

Наименование программы, подпрограммы	ГРБС	Код бюджетной классификации			2023 год	2024 год	2025 год	2026 год	Итого за 2023-2026 годы	Ожидаемый результат от реализации и подпрограммного мероприятия (в натуральном выражении)	
		ГР БС	Рз Пр	ЦСР							
Цель подпрограммы: обеспечение равных условий для устойчивого и эффективного исполнения расходных обязательств бюджетов муниципальных образований, обеспечение сбалансированности и повышение финансовой самостоятельности местных бюджетов.											
Задача 1: Создание условий для обеспечения финансовой устойчивости бюджетов муниципальных образований											
Мероприятие 1.1: Предоставление дотации поселениям на выравнивание бюджетной обеспеченности за счет средств субвенции из краевого бюджета на осуществление отдельных государственных полномочий по расчету и предоставлению дотаций поселениям	Финансовое управление администрации Богучанского района	Финансовое управление администрации Богучанского района	89 0	14 01	111007 6010	59 995 900,00	76 257 600,00	61 006 100,00	61 006 100,00	258 265 700,00	Минимальный уровень бюджетной обеспеченности поселений после выравнивания 2023 год не менее 0,92; 2024-2026 годы не менее 0,91.
Мероприятие 1.2: Предоставление иных межбюджетных трансфертов на поддержку мер по обеспечению сбалансированности и бюджетов поселений	Финансовое управление администрации Богучанского района	Финансовое управление администрации Богучанского района	89 0	14 03	111008 0120	43 941 500,00	44 368 600,00	35 494 800,00	35 494 800,00	159 299 700,00	Отсутствие в местных бюджетах просроченной кредиторской задолженности по

											выплате заработной платы с начислениями работникам бюджетной сферы и по исполнению обязательств перед гражданами, ежегодно
Мероприятие 1.3: Предоставление дотации на выравнивание бюджетной обеспеченности за счет средств районного бюджета	Финансовое управление администрации Богучанского района	Финансовое управление администрации Богучанского района	89 0	14 01	111008 0130	47 424 300,00	54 629 600,00	43 703 500,00	43 703 500,00	189 460 900,00	Минимальный размер бюджетной обеспеченности поселений после выравнивания 2023 год не менее 2319 рублей, 2024-2026 годы не менее 2848 рублей.
Мероприятие 1.4. Предоставление иных межбюджетных трансфертов бюджетам поселений Богучанского района за содействие развитию налогового потенциала		Финансовое управление администрации Богучанского района	89 0	14 03	111007 7450	1 243 290,00				1 243 290,00	решение вопросов местного значения
Мероприятие 1.5. Предоставление иных межбюджетных трансфертов бюджетам поселений Богучанского района на частичную компенсацию расходов на повышение оплаты труда отдельным категориям работников бюджетной сферы Богучанского района		Финансовое управление администрации Богучанского района	89 0	14 03	111002 7240	8 468 211,00				8 468 211,00	обеспечение заработной платы до уровня установленного Законом края от 29.10.2009 № 9-3864, не ниже 29236 рублей в 2023 году и увеличении фондов оплаты труда работникам бюджетной сферы
Мероприятие 1.6. Предоставление иных межбюджетных трансфертов бюджетам поселений Богучанского района из районного бюджета на осуществление расходов, направленных на реализацию мероприятий по поддержке местных инициатив		Финансовое управление администрации Богучанского района	89 0	14 03	11100S 6410	11 755 362,00				11 755 362,00	решение вопросов местного значения



Мероприятие 1.7. Предоставление иных межбюджетных трансферты бюджетам поселений Богучанского района из районного бюджета на благоустройство кладбищ		Финансовое управление администрации Богучанского района	89 0	05 03	11100S 6660	4 745 310,00			4 745 310,00	Благоустройство кладбищ 2023 год - 5 поселений	
Мероприятие 1.8. Предоставление иных межбюджетных трансфертов бюджетам поселений Богучанского района на обустройство и восстановление воинских захоронений		Финансовое управление администрации Богучанского района	89 0	14 03	11100L 2990	485 600,00			485 600,00	обустройство и восстановление пяти воинских захоронений в населенных пунктах п.Нижнетегрянск, п. Октябрьский и п.Чунояр	
Мероприятие 1.9. Иные межбюджетные трансферты бюджетам поселений Богучанского района на реализацию проектов по решению вопросов местного значения, осуществляемых непосредственно населением на территории населенного пункта		Финансовое управление администрации Богучанского района	89 0	05 03	11100S 7490	240 000,00			240 000,00	устройство тротуаров п.Кежек	
Задача 2: Повышение качества реализации органами местного самоуправления закрепленных за ними полномочий											
Задача 2: Повышение качества реализации органами местного самоуправления закрепленных за ними полномочий											
Мероприятие 2.1: Предоставление субвенции на осуществление органами местного самоуправления поселений Богучанского района государственных полномочий по первичному воинскому учету на территориях, где отсутствуют военные комиссариаты		Финансовое управление администрации Богучанского района	89 0	02 03	111005 1180	6 288 000,00	6 537 700,00	6 802 800,00	-	19 628 500,00	Выполнение государственных полномочий в 17 поселениях
Мероприятие 2.2: Предоставление субвенции на осуществление органами местного самоуправления поселений Богучанского района государственных полномочий по созданию и обеспечению деятельности административных комиссий		Финансовое управление администрации Богучанского района	89 0	01 13	111007 5140	330 300,00	324 900,00	324 900,00	324 900,00	1 305 000,00	Выполнение государственных полномочий в 18 поселениях
Мероприятие 2.3: Предоставление субсидии бюджетам поселений Богучанского района на организацию и проведение акарицидных обработок мест массового отдыха		Финансовое управление администрации Богучанского района	89 0	09 09						-	

населения Мероприятие 2.3: Предоставление иных межбюджетных трансфертов бюджетам поселений Богучанского района из районного бюджета на реализацию мероприятий по неспецифической профилактике инфекций, передающихся иксодовыми клещами, путем организации и проведения акарицидных обработок наиболее посещаемых населением участков территорий природных очаговых клещевых инфекций		Финансовое управление администрации Богучанского района	89 0	09 09	111007 5550	58 308,34				58 308,34	организация и проведение акарицидных обработок мест массового отдыха населения в 5 населенных пунктах района
Задача 3: Повышение качества управления муниципальными финансами.											
Мероприятие 3.1: Проведение регулярного и оперативного мониторинга финансовой ситуации в муниципальных образованиях		Финансовое управление администрации Богучанского района	X	X	X						Отсутствие в местных бюджетах просроченной кредиторской задолженности по выплате заработной платы с начислениями работникам бюджетной сферы и по исполнению обязательств перед гражданами
Итого по подпрограмме			x	x	x	184 976 081,34	182 118 400,00	147 332 100,00	140 529 300,00	654 955 881,34	
в том числе :											
средства федерального бюджета		Финансовое управление администрации Богучанского района	x	x	x	6 598 262,75	6 537 700,00	6 802 800,00	0,00	19 938 762,75	
средства краевого бюджета			x	x	x	86 963 418,59	76 582 500,00	61 331 000,00	61 331 000,00	286 207 918,59	
средства районного бюджета			x	x	x	91 414 400,00	98 998 200,00	79 198 300,00	79 198 300,00	348 809 200,00	

Приложение № 6  
муниципальной программе «Управление  
муниципальными финансами»

Подпрограмма  
«Обеспечение реализации муниципальной программы»

1. Паспорт подпрограммы

Наименование подпрограммы	«Обеспечение реализации муниципальной программы» (далее – подпрограмма)
Наименование муниципальной программы, в рамках которой реализуется подпрограмма	«Управление муниципальными финансами»

Муниципальный заказчик – координатор подпрограммы	Администрация Богучанского района (Управление экономики и планирования)
Исполнитель мероприятий подпрограммы, главный распорядитель бюджетных средств	Финансовое управление администрации Богучанского района (далее – финансовое управление)
Цель	Создание условий для эффективного, ответственного и прозрачного управления финансовыми ресурсами в рамках выполнения установленных функций и полномочий, а также повышения эффективности расходов районного бюджета. Обеспечение контроля за соблюдением законодательства в финансово-бюджетной сфере
Задачи	1. Повышение качества планирования и управления муниципальными финансами, развитие программно-целевых принципов формирования бюджета, а также содействие совершенствованию кадрового потенциала финансовой системы Богучанского района. 2. Автоматизация планирования и исполнения районного бюджета, автоматизация исполнения бюджетов поселений и содействие автоматизации планирования бюджетов муниципальных образований. 3. Обеспечение соблюдения бюджетного законодательства Российской Федерации, Красноярского края и нормативно-правовых актов Богучанского района. 4. Повышение результативности муниципального финансового контроля
Показатели результативности подпрограммы	Перечень и динамика показателей результативности подпрограммы представлены в Приложении №1 к подпрограмме.
Сроки реализации	2023 – 2026 годы
Объемы и источники финансирования подпрограммы на период ее действия по годам	Объем бюджетных ассигнований на реализацию подпрограммы составляет 92 314 072,96 рублей, в числе: 554 975,00 рублей - средства краевого бюджета; 88 518 167,00 рублей - средства районного бюджета; 3 240 930,96 рублей - средства бюджета поселений; Объем финансирования по годам реализации муниципальной подпрограммы: 2023 год – 22 852 600,96 рублей, в том числе: 554 975,00 рублей - средства краевого бюджета; 21 488 765,00 рублей - средства районного бюджета; 808 860,96 рублей - средства бюджета поселений; 2024 год – 23 153 824,00 рублей, в том числе: 22 343 134,00 рублей - средства районного бюджета; 810 690,00 рублей - средства бюджета поселений; 2025 год – 23 153 824,00 рублей, в том числе: 22 343 134,00 рублей - средства районного бюджета; 810 690,00 рублей - средства бюджета поселений; 2026 год – 23 153 824,00 рублей, в том числе: 22 343 134,00 рублей - средства районного бюджета; 810 690,00 рублей - средства бюджета поселений.
Система организации контроля за исполнением подпрограммы	Финансовое управление администрации Богучанского района; Контрольно-счетная комиссия Богучанского района.

## 2. Основные разделы подпрограммы.

### 2.1 Постановка общерайонной проблемы и обоснование необходимости разработки программы

В настоящее время в сфере руководства и управления финансовыми ресурсами Богучанского района (далее – район) сохраняются ряд недостатков, ограничений и нерешенных проблем, в том числе:

незавершенность формирования и ограниченность практики использования в качестве основного инструмента для достижения основных целей бюджетной политики района и основы для бюджетного планирования районных муниципальных программ;

сохранение условий и стимулов для неоправданного увеличения бюджетных расходов при низкой мотивации органов местного самоуправления Богучанского района к формированию приоритетов и оптимизации бюджетных расходов;

наличие избыточной сети муниципальных учреждений;

слабая взаимосвязанность с бюджетным процессом инструментов бюджетирования, ориентированного на результат;

отсутствие оценки экономических последствий принимаемых решений и, соответственно, отсутствие ответственности;

низкая степень автоматизации планирования бюджетов муниципального образования.

В целом сложившееся в данной сфере правовое регулирование и методическое обеспечение имеют ряд пробелов и внутренних противоречий, а правоприменительная практика может существенно отклоняться от предусмотренных нормативно-правовыми актами и методическими документами принципов и механизмов.

Кроме того, управление финансовыми ресурсами продолжает оставаться ориентированным на установление и обеспечение соблюдения формальных процедур, не создавая устойчивых стимулов и инструментов для повышения эффективности, прозрачности и подотчетности использования бюджетных средств в увязке с целями и результатами финансовой политики района.

Разработка подпрограммы и её дальнейшая реализация позволит обеспечить устойчивое функционирование и развитие бюджетной системы, бюджетного устройства и бюджетного процесса района, совершенствование кадрового потенциала муниципальной финансовой системы, системы исполнения бюджета и бюджетной отчетности, а также повышение эффективности использования средств районного бюджета.

Необходимость достижения долгосрочных целей социально-экономического развития района в условиях замедления темпов роста доходов районного бюджета увеличивает актуальность разработки и реализации данной подпрограммы.

Эффективное и прозрачное управление муниципальными финансами является базовым условием для повышения уровня и качества жизни населения, устойчивого роста экономики на основе стабильного функционирования и развития бюджетной системы.

С 2000-х годов Правительством Российской Федерации были утверждены и реализованы среднесрочные программы бюджетных реформ. В 2000 году вступил в силу Бюджетный кодекс Российской Федерации, который определил основные подходы к организации бюджетного процесса для всех уровней бюджетной системы Российской Федерации, в том числе и создание системы, обеспечивающей кассовое обслуживание исполнения бюджетов бюджетной системы Российской Федерации. Кассовое обслуживание исполнения бюджетов предполагает организацию исполнения бюджетов в соответствии с требованиями бюджетного законодательства, учет бюджетных обязательств, недопущение нецелевого использования бюджетных средств, выразившееся в использовании их на цели, не соответствующие условиям получения указанных средств, определенным утвержденным бюджетом.

В соответствии с Бюджетным кодексом Российской Федерации с 2001 года в Красноярском крае, в том числе и в Богучанском районе, осуществлялось финансирование расходов краевого, в том числе и районного, бюджетов по казначейской системе исполнения бюджета. С 2004 года в Красноярском крае создана единая казначейская система исполнения краевого бюджета и бюджетов муниципальных образований края, внедрена единая автоматизированная система управления бюджетным процессом. Кассовое обслуживание исполнения районного бюджета в части проведения и учета операций по кассовым поступлениям в районный бюджет и кассовым выплатам из районного бюджета осуществлялось Управлением Федерального казначейства по Красноярскому краю через открытие и ведение лицевого счета краевого бюджета казначейству Красноярского края (службе Красноярского края). Исполнение районного бюджета и бюджетов поселений в части санкционирования оплаты денежных обязательств, открытия и ведения лицевых счетов осуществлялось территориальным отделом казначейства Красноярского края по Богучанскому району.

Территориальный отдел казначейства Красноярского края по Богучанскому району был наделен полномочиями по осуществлению внутреннего муниципального финансового контроля, в том числе при регистрации денежных обязательств районного бюджета и бюджетов поселений, при осуществлении санкционирования операций, при обращении взысканий на средства бюджетов и бюджетных, автономных учреждений.

В результате в Богучанском районе произошли позитивные изменения как в части использования всех выделенных бюджетных ассигнований, доле нецелевого использования бюджетных средств, так и в состоянии кредиторской задолженности.

Благодаря существующей схеме, финансовое управление постоянно отслеживало остаток денежных средств на едином счете бюджета, для оперативного управления финансами Богучанского района.

С 01 января 2015 года кассовое обслуживание исполнения бюджетов муниципальных образований Богучанского района осуществляется Управлением Федерального казначейства по Красноярскому краю.

Существует необходимость разработки новых подходов к вопросам исполнения бюджета в части усиления контроля, имеющего своей целью повышение эффективности использования бюджетных средств.

Отдел муниципального финансового контроля финансового управления администрации Богучанского района осуществляет последующий муниципальный финансовый контроль в финансово-бюджетной сфере района на основании и во исполнение Конституции Российской Федерации, Федеральных законов и иных нормативных правовых актов Российской Федерации, краевого законодательства, Устава района, нормативно-правовых актов Богучанского района.

В числе основных принципов бюджетной системы Российской Федерации Бюджетным кодексом определены:

- результативность и эффективность использования бюджетных средств;
- достоверность бюджета;
- адресность и целевой характер бюджетных средств;
- подведомственность расходов бюджетов.

Ключевыми задачами, вытекающими из стратегических целей в области экономики и финансов, являются: повышение качества формирования и исполнения бюджетов; обеспечение прозрачности и открытости муниципальных финансов.

В этой связи перед районом стоит задача развития системы муниципального финансового контроля, способной своевременно выявлять и, самое главное, предотвращать бюджетные правонарушения.

Решить поставленную задачу планируется, в том числе, и посредством разработки подпрограммы.

В рамках исполнения подпрограммы планируется более четкое определение направлений последующего муниципального внутреннего финансового контроля, переориентация на контроль за результатами использования бюджетных средств.

Основное внимание уделяется контролю за соблюдением принципа эффективности использования бюджетных средств.

## 2.2 Основная цель, задачи, этапы и сроки выполнения подпрограммы, показатели результативности.

Целью подпрограммы является создание условий для эффективного, ответственного и прозрачного управления финансовыми ресурсами в рамках выполнения установленных функций и полномочий, а также повышения эффективности расходов районного бюджета и обеспечение контроля за соблюдением законодательства в финансово-бюджетной сфере.

В рамках данной цели предполагается решение следующих задач.

1. Повышение качества планирования и управления муниципальными финансами, развитие программно-целевых принципов формирования бюджета, а также содействие совершенствованию кадрового потенциала муниципальной финансовой системы Богучанского района.

Решение поставленной задачи полностью охватывает стадии планирования и исполнения районного бюджета в рамках бюджетного процесса в Богучанском районе. Эффективность реализации данной задачи зависит не только от деятельности финансового управления как органа местного самоуправления района, ответственного за обеспечение реализации стратегических направлений единой муниципальной политики в финансовой сфере, но и от деятельности других органов местного самоуправления района, принимающих участие в бюджетном процессе района.

В соответствии с Федеральным законом № 104-ФЗ «О внесении изменений в Бюджетный кодекс Российской Федерации и отдельные законодательные акты Российской Федерации в связи с совершенствованием бюджетного процесса» в Бюджетный кодекс Российской Федерации вводятся новые положения по вопросам формирования программного бюджета на всех уровнях бюджетной системы Российской Федерации. В целях увязки расходов районного бюджета с показателями результативности их осуществления будет реализовано мероприятие «Внедрение современных механизмов организации бюджетного процесса, переход на «программный бюджет».

Качественная реализация органами местного самоуправления района закрепленных за ними полномочий зависит не только от эффективности бюджетного планирования расходов на их реализацию, но и от эффективного механизма исполнения районного бюджета по доходам и расходам. Деятельность финансового управления по организации и совершенствованию системы исполнения районного бюджета и бюджетной отчетности будет осуществляться в рамках мероприятия «Обеспечение исполнения бюджета по доходам и расходам».

В рамках реализации в Красноярском крае Федерального закона от 08.05.2010 года № 83-ФЗ «О внесении изменений в отдельные законодательные акты Российской Федерации в связи с совершенствованием правового положения государственных (муниципальных) учреждений» (далее – Федеральный закон № 83-ФЗ) министерством финансов на уровне органов исполнительной власти и органов местного самоуправления организована работа по формированию и публикации структурированной информации о государственных и муниципальных учреждениях на официальном сайте ([bus.gov.ru](http://bus.gov.ru)) для размещения информации об учреждениях, основная цель создания которого заключается в предоставлении свободного доступа к данным о деятельности государственных (муниципальных) учреждений, повышение эффективности оказания государственных (муниципальных) услуг данными учреждениями, а также создание современных механизмов общественного контроля их деятельности.

В целях повышения эффективности бюджетных расходов планируется проведение анализа сети муниципальных учреждений.

Выполнение финансовым управлением установленных функций и полномочий напрямую зависит от кадрового потенциала сотрудников. Планируется повышение квалификации сотрудников в высших профессиональных учебных заведениях по различным направлениям в целях применения полученных знаний в профессиональной деятельности.

2. Автоматизация планирования и исполнения районного бюджета, автоматизация исполнения бюджетов поселений и содействие автоматизации планирования бюджетов муниципальных образований.

В настоящий момент средства автоматизации бюджетного процесса внедрены и успешно используются в бюджетном процессе на районном уровне и в поселениях. В 2011-2012 годах проведена модернизация автоматизированной системы управления финансовыми ресурсами бюджетов муниципального образования, что позволило обеспечить исполнение бюджетов и кассового обслуживания муниципальных учреждений через казначейскую систему Красноярского края в рамках реформирования бюджетного процесса согласно Федеральному закону № 83-ФЗ.

В настоящее время значительно возросла роль информационных систем в процессе формирования и исполнения бюджета. Использование современных программных продуктов позволяет значительно сократить трудозатраты и снизить влияние «человеческого фактора» в финансовой деятельности органов местного самоуправления.

В рамках перехода на программный бюджет возникает необходимость в приобретении нового программного обеспечения и информационных систем.

3. Обеспечение соблюдения бюджетного законодательства Российской Федерации, Красноярского края и нормативно-правовых актов Богучанского района.

Оценка реализации подпрограммы будет производиться по следующим показателям результативности:

соотношение количества фактически проведенных контрольных мероприятий к количеству запланированных;

соотношение объема проверенных средств районного бюджета к общему объему расходов районного бюджета.

4.Повышение результативности муниципального финансового контроля.

Оценка реализации подпрограммы будет производиться по следующим показателям результативности:

соотношение количества вступивших в законную силу решений суда о признании предписания отдела муниципального финансового контроля об устранении выявленных нарушений, в том числе о возмещении бюджетных средств, недействительными, к общему количеству предписаний, вынесенных по результатам контрольных мероприятий;

соотношение поступившей суммы администрируемых доходов районного бюджета в части денежных взысканий, налагаемых в возмещение ущерба, причиненного в результате незаконного или нецелевого использования бюджетных средств к плановому значению.

Исполнителем подпрограммы является финансовое управление.

Реализация мероприятий подпрограммы осуществляется с 01.01.2023 по 31.12.2026 года.

Муниципальный заказчик-координатор подпрограммы обеспечивает управление и координирует деятельность ответственных исполнителей подпрограммных мероприятий.

Оценка реализации подпрограммы производится по показателям результативности, представленным в приложении 1 к подпрограмме.

### 2.3 Механизм реализации подпрограммы

Главным распорядителем бюджетных средств на реализацию подпрограммы является финансовое управление администрации Богучанского района.

Реализация программных мероприятий производится в соответствии со следующими основными правовыми актами района, регулирующие бюджетный процесс в районе:

решение Богучанского районного Совета депутатов от 29.10.2012 № 23/1-230 «О бюджетном процессе в муниципальном образовании Богучанский район»;

- постановление администрации Богучанского района от 25.06.2012 № 912 «О порядке составления проекта решения о районном бюджете на очередной финансовый год и плановый период»;

- постановление администрации Богучанского района от 17.07.2013 № 849-п «Об утверждении Порядка принятия решений о разработке муниципальных программ Богучанского, их формировании и реализации»;

решение Богучанского районного Совета депутатов от 29.10.2012 № 23/1-230 «О бюджетном процессе в муниципальном образовании Богучанский район» является базовым нормативным правовым актом района, в котором определены участники бюджетного процесса, вопросы формирования доходов и расходов районного бюджета, процессы составления, рассмотрения, утверждения и исполнения районного бюджета. На основании данного закона принимаются нормативные правовые акты, регулирующие отдельные вопросы бюджетного процесса в районе.

Одними из основных вопросов, решаемых финансовым управлением в рамках выполнения установленных функций и полномочий являются:

- подготовка проекта решения района о районном бюджете на очередной финансовый год и плановый период, о внесении изменений в решение района о районном бюджете на очередной финансовый год и плановый период, об утверждении отчета об исполнении районного бюджета;

- формирование пакета документов для представления на рассмотрение Богучанского районного Совета депутатов одновременно с проектами решений района о районном бюджете на очередной финансовый год и плановый период, об утверждении отчета об исполнении районного бюджета;

- определение параметров районного бюджета на очередной финансовый год и плановый период с учетом различных вариантов сценарных условий;

- выявление рисков возникновения дополнительных расходов при проектировании районного бюджета на очередной финансовый год и плановый период;

- обеспечение исполнения районного бюджета по доходам и расходам.

Одним из ключевых направлений в области повышения эффективности бюджетных расходов является обеспечение оптимального объема расходов на муниципальное управление. Численность муниципальных служащих должна строго соответствовать объему функций и полномочий, которые они реализуют. В целях осуществления текущего контроля за численностью муниципальных служащих, а также работников учреждений финансового управления, планируется проводить:

мониторинг численности и фонда оплаты труда работников районных муниципальных учреждений Богучанского района (с полугодовой периодичностью);

мониторинг численности муниципальных служащих Богучанского района, работников районных муниципальных учреждений (ежеквартально).

В целях обеспечения повышения эффективности бюджетных расходов и установления оптимальной численности работников муниципальных учреждений необходимо при формировании штатной численности работников учреждений применять отраслевые системы нормирования труда с учётом необходимости обеспечения качественного оказания муниципальных услуг (выполнения работ).

Повышение кадрового потенциала сотрудников финансового управления будет производиться путем их направления на обучающие курсы и семинары в рамках процесса подготовки и переподготовки кадров.

Размещение информации на официальном сайте муниципального образования производится в соответствии с требованиями законодательства Российской Федерации, Красноярского края, решениями органов местного самоуправления.

Обеспечение соблюдения бюджетного законодательства Российской Федерации, Красноярского края и нормативно-правовых актов Богучанского района осуществляется посредством:

проведения плановых (внеплановых) контрольных мероприятий (проверка, ревизия).

Плановые контрольные мероприятия осуществляются на основании утвержденного Плана контрольных мероприятий на год.

Внеплановые проверки осуществляются на основании обращений, поступивших от правоохранительных органов и прокуратуры, указывающих на признаки нарушения бюджетного законодательства, обращений граждан, организаций и органов местного самоуправления, сообщений средств массовой информации, указывающих на признаки нарушения бюджетного законодательства и истечение срока исполнения предписания об устранении нарушений бюджетного законодательства.

При выборе объектов контроля отдел муниципального финансового контроля исходит из следующих критериев (принципов):

законность, своевременность и периодичность проведения контрольных мероприятий;  
конкретность, актуальность и обоснованность планируемых контрольных мероприятий;  
степень обеспеченности ресурсами (трудовыми, техническими, материальными и финансовыми);

наличие поступивших сообщений и заявлений граждан, организаций, обращений государственных органов и органов местного самоуправления, сообщений средств массовой информации, указывающих на признаки нарушения бюджетного законодательства;

реальность сроков проведения контрольного мероприятия, определяемая с учетом всех возможных временных затрат;

реальность, оптимальность планируемых мероприятий, равномерность распределения нагрузки (по временным и трудовым ресурсам);

экономическая целесообразность проведения контрольных мероприятий (экономическая целесообразность проведения контрольных мероприятий определяется по каждому контрольному мероприятию, исходя из соотношения затрат на его проведение и объема средств районного бюджета, планируемых для проведения контрольного мероприятия);

наличие резерва времени для выполнения внеплановых контрольных мероприятий;  
возможность осуществления субъектами контроля совместных контрольных мероприятий.

В реализации подпрограммы участвуют муниципальные служащие отдела муниципального финансового контроля на принципах распределения должностных обязанностей между ними.

Порядок осуществления контрольных мероприятий определен в постановлении администрации Богучанского района от 13.06.2013 № 697-п «Об утверждении Порядка осуществления муниципального финансового контроля, в том числе за деятельностью муниципальных бюджетных и автономных учреждений Богучанского района».

## 2.4 Управление подпрограммой и контроль за ходом ее выполнения

Текущий контроль за ходом реализации подпрограммы осуществляет финансовое управление.

Текущий контроль за целевым и эффективным расходованием средств районного бюджета осуществляет финансовое управление.

Контроль за законностью, результативностью (эффективностью и экономностью) использования средств районного бюджета осуществляет Контрольно-счетная комиссия Богучанского района.

## 2.5 Оценка социально-экономической эффективности

Реализация подпрограммных мероприятий приведет к следующему изменению значений показателей, характеризующих качество планирования, управления муниципальными финансами и обеспечение соблюдения бюджетного законодательства Российской Федерации, Красноярского края и нормативно-правовых актов Богучанского района:

- доля расходов районного бюджета, формируемых в рамках муниципальных программ Богучанского района (не менее 94% в 2023-2026 годах);

- своевременное составление проекта районного бюджета и отчета об исполнении районного бюджета (не позднее 15 ноября и 1 мая текущего года соответственно);
- отношение дефицита бюджета к общему годовому объему доходов районного бюджета не должен превышать 10 процентов утвержденного общего годового объема доходов местного бюджета без учета утвержденного объема безвозмездных поступлений и (или) поступлений налоговых доходов по дополнительным нормативам отчислений, в соответствии с требованиями Бюджетного кодекса Российской Федерации);
- поддержание рейтинга района по качеству управления муниципальными финансами не ниже уровня, соответствующего надлежащему качеству;
- повышение квалификации муниципальных служащих, работающих в финансовом управлении;
- доля органов местного самоуправления, обеспеченных возможностью работы в информационных системах планирования и исполнения районного бюджета;
- разработка и размещение на официальном сайте муниципального образования брошюры «Путеводитель по бюджету Богучанского района» (1 брошюра ежегодно);
- повышение эффективности расходования бюджетных средств, минимизация фактов нецелевого использования бюджетных средств;
- снижение объемов нарушений законодательства в финансово-бюджетной сфере и повышение эффективности расходования бюджетных средств, соблюдение финансовой дисциплины;
- разработка и утверждение необходимых правовых актов для совершенствования законодательства в области муниципального финансового контроля, заключение соглашений о взаимодействии с органами, осуществляющими внешний финансовый контроль и правоохранительными органами.

## 2.6 Мероприятия подпрограммы

Перечень подпрограммных мероприятий представлен в приложении № 2 подпрограмме «Обеспечение реализации муниципальной программы».

## 2.7 Обоснование финансовых, материальных и трудовых затрат (ресурсное обеспечение подпрограммы) с указанием источников финансирования

Мероприятия подпрограммы реализуются за счет средств краевого и районного бюджетов.

Информация о ресурсном обеспечении подпрограммы с указанием источников финансирования представлена в приложении № 2 к подпрограмме.

Дополнительные материальные и трудовые затраты не предусмотрены.

Приложение № 1  
к подпрограмме «Обеспечение реализации муниципальной программы»

## Перечень показателей результативности подпрограммы

№ п/п	Цель, задача, показатели результативности	Единица измерения	Источник информации	2023 год	2024 год	2025 год	2026 год
Цель программы: Создание условий для эффективного, ответственного и прозрачного управления финансовыми ресурсами в рамках выполнения установленных функций и полномочий, а также повышения эффективности расходов районного бюджета. Обеспечение контроля за соблюдением законодательства в финансово-бюджетной сфере.							
Задача 1: повышение качества планирования и управления муниципальными финансами, развитие программно-целевых принципов формирования бюджета, а также содействие совершенствованию кадрового потенциала финансовой системы Богучанского района							
1	Доля расходов районного бюджета, формируемых в рамках муниципальных программ Богучанского района ;	%	Годовой отчет об исполнении бюджета	не менее 94%	не менее 94%	не менее 94%	не менее 94%
Задача 2: автоматизация планирования и исполнения бюджета, автоматизация исполнения районного бюджета, автоматизация исполнения бюджетов поселений и содействие автоматизации планирования бюджетов муниципальных образований.							
1	Доля органов местного самоуправления, обеспеченных возможностью работы в информационных системах планирования и исполнения районного бюджета	%	Ведомственная отчетность финансового управления	100%	100%	100%	100%
Задача 3: обеспечение соблюдения бюджетного законодательства Российской Федерации, Красноярского края и нормативно-правовых актов Богучанского района.							
1	Разработка и размещение на официальном сайте муниципального образования брошюры «Путеводитель по бюджету Богучанского района»	единиц	Официальный сайт муниципального образования	1	1	1	1
Задача 4: повышение результативности муниципального финансового контроля							



1	Соотношение количества фактически проведенных контрольных мероприятий к количеству запланированных	%	Отчет о контрольной деятельности по итогам года	100	100	100	100
2	Соотношение объема проверенных средств районного бюджета к общему объему расходов районного бюджета	%	Отчет о контрольной деятельности по итогам года	не менее 25	не менее 25	не менее 25	не менее 25
3	Соотношение количества вступивших в законную силу решений суда о признании предписания отдела муниципального финансового контроля об устранении выявленных нарушений, в том числе о возмещении бюджетных средств, недействительными, к общему количеству предписаний, вынесенных по результатам контрольных мероприятий	%	Отчет о контрольной деятельности по итогам года	не более 1	не более 1	не более 1	не более 1
4	Соотношение поступившей суммы администрируемых доходов районного бюджета в части денежных взысканий, налагаемых в возмещение ущерба, причиненного в результате незаконного или нецелевого использования бюджетных средств к плановому значению	%	Отчет о контрольной деятельности по итогам года	100	100	100	100

Приложение № 2  
к подпрограмме «Обеспечение  
реализации муниципальной программы»

Перечень мероприятий подпрограммы с указанием объема средств на их реализацию и ожидаемых результатов

рублей

Наименование программы, подпрограммы	ГРБС	Код бюджетной классификации			Расходы (руб.), годы					Ожидаемый результат от реализации подпрограммного мероприятия (в натуральном выражении)
		ГР БС	Рз Пр	ЦСР	2023 год	2024 год	2025 год	2026 год	Итого за 2023-2026 годы	
Цель подпрограммы: Создание условий для эффективного, ответственного и прозрачного управления финансовыми ресурсами в рамках выполнения установленных функций и полномочий, а также повышения эффективности расходов районного бюджета. Обеспечение контроля за соблюдением законодательства в финансово-бюджетной сфере.										
Задача 1: Повышение качества планирования и управления муниципальными финансами, развитие программно-целевых принципов формирования бюджета, а также содействие совершенствованию кадрового потенциала финансовой системы Богучанского района										
Мероприятие 1.1: руководство и управление в сфере установленных функций	Финансовое управление администрации Богучанского района	89 01 112006	01 06 0000	17 238 966,88	18 179 061,00	18 179 061,00	18 179 061,00	71 776 149 ,88	обеспечение деятельности финансового управления	
		89 01 112002	01 06 7241	94 700,00				94 700 ,00		
		89 01 112002	01 06 7242	460 275,00				460 275 ,00		
		89 01 112006	01 06 1000	1 204 000,00	1 000 000,00	1 000 000,00	1 000 000,00	4 204 000 ,00		
		89 01 112006	01 06 7000	232 922,86	200 000,00	200 000,00	200 000,00	832 922 ,86		
		89 01 112006	01 06 Б000	1 750 057,64	1 850 875,00	1 850 875,00	1 850 875,00	7 302 682 ,64		
		89 01 112006	01 06 Г000	801 994,62	842 094,00	842 094,00	842 094,00	3 328 276 ,62		
		89 01 112006	01 06 М000	27 823,00	29 214,00	29 214,00	29 214,00	115 465 ,00		
		89 01 112006	01 06 Э000	233 000,00	241 890,00	241 890,00	241 890,00	958 670		

		89 0	01 06	11200Ч 0060	762 364,00	785 690,00	785 690,00	785 690,00	,00 3 119 434 ,00	Осуществление полномочий по формированию, исполнению поселения и контролю за его исполнением в одном поселении
		89 0	01 06	11200Ч 7060	21 496,96				21 496 ,96	
		89 0	01 06	11200Ч 0070	25 000,00	25 000,00	25 000,00	25 000,00	100 000 ,00	осуществление полномочий по внутреннему муниципальному финансовому контролю в 18 администрациях
проведение оценки качества финансового менеджмента главных распорядителей бюджетных средств	Финансовое управление администрации Богучанского района	x	x	x					x	Поддержание значения средней оценки качества финансового менеджмента главных распорядителей бюджетных средств (не ниже 3 баллов ежегодно).
обеспечение исполнения бюджета по доходам и расходам;	Финансовое управление администрации Богучанского района	x	x	x					x	Поддержание рейтинга района по качеству управления муниципальными финансами не ниже уровня, соответствующего надлежащему качеству; Исполнение районного бюджета по доходам без учета безвозмездных поступлений к первоначально утвержденному уровню (от 80% до 120 %) ежегодно.
<u>организация и координация работы по размещению муниципальными учреждениями требуемой информации на официальном сайте в сети интернет <a href="http://www.bus.gov.ru">www.bus.gov.ru</a>, в рамках реализации Федерального закона от 08.05.2010 года № 83-ФЗ «О внесении изменений в отдельные законодательные акты Российской Федерации в связи с совершенствованием правового положения государственных (муниципальных) учреждений»</u>	Финансовое управление администрации Богучанского района	x	x	x					x	Доля районных муниципальных учреждений разместивших в текущем году в полном объеме на официальном сайте в сети интернет <a href="http://WWW.bus.gov.ru">WWW.bus.gov.ru</a> ( 99% в 2023-2026 годах).
Задача 2: Автоматизация планирования и исполнения районного бюджета, автоматизация исполнения бюджетов поселений и содействие автоматизации планирования бюджетов муниципальных образований;										
Мероприятие 2.1: Комплексная автоматизация процесса планирования районного бюджета, а также комплексная автоматизация процесса исполнения и сбора отчетности районного бюджета и бюджетов поселений	Финансовое управление администрации Богучанского района									Доля органов местного самоуправления Богучанского района, а также муниципальных учреждений, обеспеченных возможностью работы в информационных системах планирования(100 % ежегодно) и исполнения (не менее 75% ежегодно) районного бюджета. Соответствие регламентов взаимодействия участников бюджетного процесса, а также инструкций по эксплуатации автоматизированных систем планирования и исполнения районного бюджета актуальной версии программного обеспечения
Задача 3: Обеспечение соблюдения бюджетного законодательства Российской Федерации, Красноярского края и нормативно-правовых актов Богучанского района										
Мероприятие 3.1: Осуществление	Финансовое	x	x	x					x	1.Снижение объема выявленных нарушений

муниципального финансового контроля в финансово-бюджетной сфере района, в том числе:	управление администрации Богучанского района									бюджетного законодательства к общему объему расходов районного бюджета (не менее чем на 1 % ежегодно). 2. Снижение объема повторных нарушений бюджетного законодательства (2023 -2026 годах – не более чем 10% повторных нарушений )
организация и осуществление финансового контроля за соблюдением требований законодательства и иных нормативных правовых актов Российской Федерации, Красноярского края и нормативно-правовых актов Богучанского района путем проведения проверок местных бюджетов – получателей межбюджетных трансфертов из районного бюджета;	Финансовое управление администрации Богучанского района									
организация и осуществление финансового контроля за деятельностью муниципальных бюджетных учреждений;	Финансовое управление администрации Богучанского района									
вынесения обязательных для исполнения объектами контроля предписаний об устранении выявленных нарушений, в том числе возмещении бюджетных средств;	Финансовое управление администрации Богучанского района									
Задача 4: Повышение результативности муниципального финансового контроля										
Мероприятие 4.1: Совершенствование нормативной правовой базы в области муниципального финансового контроля и обеспечение открытости и гласности муниципального финансового контроля, в том числе:	Финансовое управление администрации Богучанского района	x	x	x					x	1. Разработка и утверждение необходимых правовых актов для совершенствования законодательства в области муниципального финансового контроля (100% правовых актов района в области муниципального финансового контроля соответствуют законодательству РФ, Красноярского края и нормативно-правовым актам Богучанского района), 2. Разработка аналитических материалов по итогам контрольных мероприятий (не менее 4 материалов в год).
совершенствование нормативной правовой и методологической базы в области муниципального финансового контроля;	Финансовое управление администрации Богучанского района									
Анализ и мониторинг численности служащих	Финансовое управление									Внесение предложений в администрацию района для повышения эффективности бюджетных расходов

(работников) ОМСУ, муниципальных учреждений, в целях повышения эффективности бюджетных расходов	администрации Богучанского района									
Итого по подпрограмме:					22 852 600,96	23 153 824,00	23 153 824,00	23 153 824,00	92 314 072 96	
в том числе :										
средства краевого бюджета					554 975,00				554 975 ,00	
средства районного бюджета					21 488 765,00	22 343 134,00	22 343 134,00	22 343 134,00	88 518 167 ,00	
средства бюджета поселений					808 860,96	810 690,00	810 690,00	810 690,00	3 240 930 ,96	



**АДМИНИСТРАЦИЯ БОГУЧАНСКОГО РАЙОНА  
ПОСТАНОВЛЕНИЕ**

19.11.2023г.

с. Богучаны

№1171-п

О внесении изменений в Постановление администрации Богучанского района от 26.06.2020 года №646-п «О введении на территории Богучанского района режима функционирования «повышенной готовности», в целях обеспечения подготовки к отопительному сезону 2020-2021 года и обслуживанию сетей холодного водоснабжения»

В соответствии с Федеральным законом от 21.12.1994 №68-ФЗ «О защите населения и территорий от ЧС природного и техногенного характера», постановлением правительства Российской Федерации от 30.12.2023 №794 «О единой государственной системе предупреждения и ликвидации чрезвычайных ситуаций», законом Красноярского края от 10.02.2000 №9-631 «О защите населения и территории Красноярского края от чрезвычайных ситуаций природного и техногенного характера», ст. 7, 43, 47 Устава Богучанского района Красноярского края, учитывая срочность и оперативность для принятия решения, «О комплексе мероприятий в режиме повышенной готовности в целях предупреждения возможных чрезвычайных ситуаций, связанных с получением экстренного предупреждения о вероятном возникновении чрезвычайных ситуаций, вызванных опасными метеорологическими явлениями на территории Богучанского района».

**ПОСТАНОВЛЯЮ:**

1. Дополнить постановление администрации Богучанского района от 26.06.2020 №646-п «О введении на территории Богучанского района режима функционирования «повышенная готовность» (с учетом изменений от 30.05.2023 № 526-п), в целях выполнения комплекса мероприятий направленных на предупреждение чрезвычайных ситуаций, на территории Богучанского района в связи с получением экстренного предупреждения о вероятном возникновении чрезвычайных ситуаций, вызванных опасными метеорологическими явлениями на территории Богучанского района № ИВ-237-19628 от 19.11.2023г следующие пункты:

11. Проведение мероприятий, направленных на предупреждение возможных чрезвычайных ситуаций, связанных с получением экстренного предупреждения о вероятном возникновении чрезвычайных ситуаций, вызванных опасными метеорологическими явлениями на территории Богучанского района».

3. Контроль за исполнением настоящего постановления оставляю за собой.

4. Постановление вступает в силу с момента подписания.



АДМИНИСТРАЦИЯ БОГУЧАНСКОГО РАЙОНА  
ПОСТАНОВЛЕНИЕ

20.11.2023

с. Богучаны

№1175-п

О подготовке документации по внесению изменений в документацию по планировке территории (проект межевания территории), утвержденную постановлением администрации Богучанского района от 16.12.2022 №1293-п «О подготовке проекта межевания территории лесного участка»

В соответствии с Градостроительным кодексом Российской Федерации, Федеральным законом от 06.10.2003 №131-ФЗ «Об общих принципах организации местного самоуправления в Российской Федерации», на основании заявления Акционерного общества «Первая Башенная Компания» (ИНН 7707387700, ОГРН 1177746646197) от 15.11.2023 № 272 о внесении изменений в документацию по планировке территории «Строительство и эксплуатация линейного объекта – линии электропередачи на территории Богучанского района Красноярского края», в составе проект межевания территории, утвержденную постановлением администрации Богучанского района от 16.12.2022 №1293-п «О подготовке проекта межевания территории лесного участка», руководствуясь статьями 7, 43, 47 Устава Богучанского района,

**ПОСТАНОВЛЯЮ:**

1. Осуществить подготовку документации по внесению изменений в документацию по планировке территории в составе: проект межевания территории, утвержденную постановлением администрации Богучанского района от 16.12.2022 №1293-п «О подготовке проекта межевания территории лесного участка», в отношении территории: Красноярский край, Богучанский район, Манзенское лесничество, Таежнинское участковое лесничество в связи с изменениями местоположения объекта, а именно квартал 83 (часть выдела 32), квартал 1034 (часть выдела 25, часть выдела 27).

2. Поручить обеспечить подготовку документации по внесению изменений в документацию по планировке территории, указанной в пункте 1 настоящего постановления, Акционерному обществу «Первая Башенная Компания» за счет их средств.

3. Определить, что подготовка проекта внесения изменений в документацию по планировке территории, указанного в пункте 1 настоящего постановления, должна осуществляться в соответствии с требованиями части 10 статьи 45 Градостроительного кодекса Российской Федерации, в том числе на основании лесохозяйственного регламента, положения об особо охраняемой природной территории, в соответствии с программами комплексного развития систем коммунальной инфраструктуры, программами комплексного развития транспортной инфраструктуры, программами комплексного развития социальной инфраструктуры, с нормативами градостроительного проектирования Красноярского края и Богучанского района, с требованиями по обеспечению эффективности организации дорожного движения, указанными в части 1 статьи 11 Федерального закона «Об организации дорожного движения в Российской Федерации и о внесении изменений в отдельные законодательные акты Российской Федерации», с требованиями технических регламентов, сводов правил, с учетом материалов и результатов инженерных изысканий, границ зон с особыми условиями использования территорий.

4. Проект внесения изменений в документацию по планировке территории, указанный в пункте 1 настоящего постановления, до его утверждения подлежит согласованию с органами государственной власти, осуществляющими предоставление лесных участков в границах земель лесного фонда.

5. Подготовленный проект внесения изменений в документацию по планировке территории, указанный в пункте 1 настоящего постановления, представить в администрацию Богучанского района для утверждения в срок не позднее 20 января 2024 года.

6. Опубликовать настоящее постановление в Официальном вестнике Богучанского района и на официальном сайте муниципального образования Богучанский район в сети «Интернет».

7. Контроль за исполнением настоящего постановления возложить на Первого заместителя Главы Богучанского района В.М. Любима.

8. Постановление вступает в силу со дня, следующего за днем его опубликования в Официальном вестнике Богучанского района.



АДМИНИСТРАЦИЯ БОГУЧАНСКОГО РАЙОНА  
ПОСТАНОВЛЕНИЕ

20.11.2023

с. Богучаны

№ 1176-п

О проведении публичных слушаний по вопросу «О районном бюджете на 2024 год и плановый период 2025-2026 годов»

В соответствии с Федеральными законами от 06.10.2003 №131-ФЗ «Об общих принципах организации местного самоуправления в Российской Федерации», ст. 21 Положения о бюджетном процессе в муниципальном образовании Богучанский район, утвержденного решением Богучанского районного Совета депутатов от 29.10.2012 № 23/1-230, ст. 21 Устава Богучанского района Красноярского края и п. 4.4 Положения об организации и проведении публичных слушаний в муниципальном образовании Богучанский район утвержденного решением Богучанского районного Совета депутатов от 05.10.2023 № 42/1-344 ПОСТАНОВЛЯЮ:

1. Провести публичные слушания в форме общественных обсуждений среди населения муниципального образования Богучанский район по вопросу «О районном бюджете на 2024 год и плановый период 2025-2026 годов» 5 декабря 2023 года в 12-00 ч, начало регистрации 10-00 ч по адресу: Красноярский край, Богучанский район, с. Богучаны, ул. Октябрьская, 72, кабинет № 19 (зал заседаний) и утвердить график проведения общественных обсуждений согласно приложению № 1 к настоящему постановлению.

2. Для организации подготовки и проведения публичных слушаний создать и утвердить состав Комиссии по организации и проведению общественных обсуждений согласно приложению № 2 к настоящему постановлению.

3. Комиссии по организации и проведению публичных слушаний оказать содействие в информировании общественности с целью выявления и учета общественных предпочтений жителей муниципального образования.

4. Утвердить порядок приема письменных замечаний и предложений согласно приложению № 3 к настоящему постановлению.

5. Контроль за исполнением настоящего постановления возложить на заместителя Главы Богучанского района по экономике и планированию А.С.Арсеньеву

6. Информацию о проведении публичных слушаний разместить на официальном сайте муниципального образования Богучанский район [www.boguchansky-raion.ru](http://www.boguchansky-raion.ru) в разделе «Нормотворчество» и в Официальном вестнике Богучанского района.

7. Постановление вступает в силу со дня следующего за днем опубликования в Официальном вестнике Богучанского района.

Глава Богучанского района

А.С.Медведев

Приложение № 1  
к постановлению администрации  
Богучанского района  
от 20.11.2023 № 1176-п

График проведения общественных обсуждений

№ п/п	Дата, время проведения	Мероприятие	Место проведения
1.	5 декабря 2023 года 12-00 часов	Участники: жители муниципального образования Богучанский район  Оформление итоговых документов общественных обсуждений (замечания, дополнения, протокол обсуждений)	Красноярский край, Богучанский район, с. Богучаны, ул. Октябрьская, д. 72, кабинет №19 (зал заседаний)

Приложение № 2  
к постановлению администрации  
Богучанского района  
от 20.11.2023 № 1176-п

**Состав**  
Комиссии по организации и проведению общественных обсуждений

Арсеньева Альфия Сагитовна	Заместитель Главы Богучанского района по экономике и планированию
Монахова Валентина Ивановна	И.о. начальника финансового управления, заместитель председателя комиссии
Давыденко Ольга Григорьевна	начальник бюджетного отдела финансового управления администрации района, секретарь комиссии
Члены комиссии:	
Фоменко Юлия Сергеевна	Начальник управления экономики и планирования администрации Богучанского района
Астахова Олеся Владимировна	Начальник отдела экономики и планирования управления экономики и планирования администрации Богучанского района

Приложение № 3  
к постановлению администрации  
Богучанского района  
от 20.11.2023 № 1176-п

**Порядок приема письменных замечаний и предложений по вопросу «О районном бюджете на 2024 год и плановый период 2025-2026 годов»**

№ п.п.	дата	Мероприятие	Место проведения
1.	с 22 ноября по 4 декабря 2023 года	Прием письменных замечаний и предложений по вопросу «О районном бюджете на 2024 год и плановый период 2025-2026 годов»	Красноярский край, Богучанский район, с. Богучаны, ул. Перенсона, 30  Понедельник - четверг - с 10.00 до 17.00 час., пятница - с 10.00 до 13.00, обед - с 13.00 до 14.00. Суббота, воскресенье – выходные дни.



**АДМИНИСТРАЦИЯ БОГУЧАНСКОГО РАЙОНА**  
**ПОСТАНОВЛЕНИЕ**

20.11.2023

с. Богучаны

№ 1177-п

**Об утверждении положения о комиссии по делам несовершеннолетних и защите их прав Богучанского района**

В соответствии с Федеральным законом от 24.06.1999 № 120-ФЗ «Об основах системы профилактики безнадзорности и правонарушений несовершеннолетних», законом Красноярского края от 31.10.2002 № 4-608 «О системе профилактики безнадзорности и правонарушений несовершеннолетних», Постановлением Правительства Российской Федерации от 06.11.2013 № 995 «Об утверждении Примерного положения о комиссиях по делам несовершеннолетних и защите их прав», Федеральным законом от 23.06.2016 № 182-ФЗ «Об основах системы профилактики правонарушений в Российской Федерации», руководствуясь ст. ст. 7, 43, 47 Устава Богучанского района Красноярского края,  
**ПОСТАНОВЛЯЮ:**

1. Утвердить Положение о комиссии по делам несовершеннолетних и защиты их прав Богучанского района согласно приложению, к настоящему постановлению.
2. Считать утратившим силу:

2.1 Постановление администрации Богучанского района от 06.05.2020 № 494-п «Об утверждении положения о комиссии по делам несовершеннолетних и защите их прав в Богучанском районе».

3. Контроль за исполнением постановления возложить на заместителя Главы Богучанского района по социальным вопросам И.М. Брюханова.

4. Постановление вступает в силу со дня следующим за днем опубликования в официальном вестнике Богучанского района.

Главы Богучанского района

А.С. Медведев

Приложение  
к постановлению администрации Богучанского  
района от «20» ноября 2023  
№ 1177-п

## **Положение о комиссии по делам несовершеннолетних и защите их прав Богучанского района**

### **1. Общие положения**

1.1. Комиссия по делам несовершеннолетних и защите их прав Богучанского района (далее - Комиссия) образуется в порядке, установленном законодательством Красноярского края и является коллегиальным органом системы профилактики безнадзорности и правонарушений несовершеннолетних в Богучанском районе (далее - система профилактики), обеспечивающим координацию деятельности органов и учреждений системы профилактики, направленной на предупреждение безнадзорности, беспризорности, правонарушений и антиобщественных действий несовершеннолетних, выявление и устранение причин и условий, способствующих этому, обеспечение защиты прав и законных интересов несовершеннолетних, социально-педагогической реабилитации несовершеннолетних, находящихся в социально опасном положении, выявление и пресечение случаев вовлечения несовершеннолетних в совершение преступлений других противоправных и (или) антиобщественных действий, а также случаев склонения их к суицидальным действиям.

1.2. В своей деятельности Комиссия руководствуется Конституцией Российской Федерации, международными договорами Российской Федерации и ратифицированными ею международными соглашениями в сфере защиты прав детей, федеральными конституционными законами, федеральными законами, актами Президента Российской Федерации и Правительства Российской Федерации, а также законами и иными нормативными правовыми актами Красноярского края и настоящим Положением.

1.3. Деятельность Комиссии основывается на принципах законности, демократизма, поддержки семьи с несовершеннолетними детьми и взаимодействия с ней, гуманного обращения с несовершеннолетними, индивидуального подхода к несовершеннолетним с соблюдением конфиденциальности полученной информации, государственной поддержки деятельности органов местного самоуправления и общественных объединений по профилактике безнадзорности и правонарушений несовершеннолетних, обеспечения ответственности должностных лиц и граждан за нарушение прав и законных интересов несовершеннолетних.

1.4. Комиссия осуществляет свою деятельность во взаимодействии с органами исполнительной власти края, Уполномоченным по правам ребенка в Красноярском крае, Уполномоченным по правам ребенка в Богучанском районе, юридическими лицами, средствами массовой информации, общественными объединениями и гражданами.

1.5. Постановления, принятые Комиссией, обязательны для исполнения органами и учреждениями системы профилактики.

1.6. Комиссия имеет бланки и печать со своим наименованием, ведет переписку по вопросам, отнесенным к сфере ее ведения.

1.7. Информация о деятельности Комиссии размещается на едином краевом портале «Красноярский край» с адресом в информационно-телекоммуникационной сети Интернет <https://boguchansky-raion.ru/>

### **2. Основные задачи и направления деятельности Комиссии**

2.1. Основными задачами Комиссии являются:



а) предупреждение безнадзорности, беспризорности, правонарушений и антиобщественных действий несовершеннолетних, выявление и устранение причин и условий, способствующих этому;

б) обеспечение защиты прав и законных интересов несовершеннолетних;

в) социально-педагогическая реабилитация несовершеннолетних, находящихся в социально опасном положении, в том числе связанном с немедицинским потреблением наркотических средств и психотропных веществ;

г) выявление и пресечение случаев вовлечения несовершеннолетних в совершение преступлений, других противоправных и (или) антиобщественных действий, а также случаев склонения их к суицидальным действиям.

## 2.2. Для решения возложенных задач Комиссия:

а) координируют деятельность органов и учреждений системы профилактики по предупреждению безнадзорности, беспризорности, правонарушений и антиобщественных действий несовершеннолетних, выявлению и устранению причин и условий, способствующих этому, обеспечению защиты прав и законных интересов несовершеннолетних, социально-педагогической реабилитации несовершеннолетних, находящихся в социально опасном положении, выявлению и пресечению случаев вовлечения несовершеннолетних в совершение преступлений, других противоправных и (или) антиобщественных действий, а также случаев склонения их к суицидальным действиям, осуществляют мониторинг их деятельности в пределах и порядке, которые установлены законодательством Российской Федерации и законодательством Красноярского края;

обеспечивают осуществление мер по защите и восстановлению прав и законных интересов несовершеннолетних, защите их от всех форм дискриминации, физического или психического насилия, оскорбления, грубого обращения, сексуальной и иной эксплуатации, выявлению и устранению причин и условий, способствующих безнадзорности, беспризорности, правонарушениям и антиобщественным действиям несовершеннолетних;

анализируют выявленные органами и учреждениями системы профилактики причины и условия безнадзорности и правонарушений несовершеннолетних, принимают меры по их устранению;

утверждают межведомственные планы (программы, порядки взаимодействия) по наиболее актуальным направлениям в области профилактики безнадзорности и правонарушений несовершеннолетних, защиты их прав и законных интересов;

участвуют в разработке и реализации целевых программ, направленных на защиту прав и законных интересов несовершеннолетних, профилактику их безнадзорности и правонарушений;

принимают меры по совершенствованию деятельности органов и учреждений системы профилактики по итогам анализа и обобщения представляемых органами и учреждениями системы профилактики сведений об эффективности принимаемых ими мер по обеспечению защиты прав и законных интересов несовершеннолетних, профилактике их безнадзорности и правонарушений;

принимают меры по совершенствованию взаимодействия органов и учреждений системы профилактики с социально ориентированными некоммерческими организациями, общественными объединениями и религиозными организациями, другими институтами гражданского общества и гражданами, по привлечению их к участию в деятельности по профилактике безнадзорности и правонарушений несовершеннолетних, защите их прав и законных интересов, их социально-педагогической реабилитации;

могут утверждать составы межведомственных рабочих групп по изучению деятельности органов и учреждений системы профилактики и порядок их работы с несовершеннолетними и семьями, находящимися в социально опасном положении, а также деятельности по профилактике вовлечения несовершеннолетних в совершение правонарушений и антиобщественных действий, предупреждению случаев насилия и всех форм посягательств на жизнь, здоровье и половую неприкосновенность несовершеннолетних;

б) подготавливают совместно с соответствующими органами или учреждениями представляемые в суд материалы по вопросам, связанным с содержанием несовершеннолетних в специальных учебно-воспитательных учреждениях закрытого типа, а также по иным вопросам, предусмотренным законодательством Российской Федерации;

дают согласие организациям, осуществляющим образовательную деятельность, на отчисление несовершеннолетних обучающихся, достигших возраста 15 лет и не получивших основного общего образования;

дают при наличии согласия родителей или иных законных представителей несовершеннолетнего обучающегося и органа местного самоуправления, осуществляющего управление в сфере образования, согласие на оставление несовершеннолетним, достигшим возраста 15 лет, общеобразовательной организации до получения основного общего образования. Комиссии принимают совместно с родителями (законными представителями) несовершеннолетнего, достигшего возраста 15 лет и оставившего

общеобразовательную организацию до получения основного общего образования, и органами местного самоуправления, осуществляющими управление в сфере образования, не позднее чем в месячный срок меры по продолжению освоения таким несовершеннолетним образовательной программы основного общего образования в иной форме обучения и с его согласия по трудоустройству;

обеспечивают оказание помощи в бытовом устройстве несовершеннолетних, освобожденных из учреждений уголовно-исполнительной системы либо вернувшихся из специальных учебно-воспитательных учреждений, а также состоящих на учете в уголовно-исполнительных инспекциях, содействие в определении форм устройства других несовершеннолетних, нуждающихся в помощи государства, оказание помощи по трудоустройству несовершеннолетних (с их согласия);

применяют меры воздействия в отношении несовершеннолетних, их родителей или иных законных представителей в случаях и порядке, которые предусмотрены законодательством Российской Федерации и законодательством Красноярского края;

принимают решения на основании заключения психолого-медико-педагогической комиссии о направлении несовершеннолетних в возрасте от 8 до 18 лет, нуждающихся в специальном педагогическом подходе, в специальные учебно-воспитательные учреждения открытого типа с согласия родителей или иных законных представителей, а также самих несовершеннолетних в случае достижения ими возраста 14 лет;

принимают постановления об отчислении несовершеннолетних из специальных учебно-воспитательных учреждений открытого типа;

подготавливают и направляют в органы государственной власти субъектов Российской Федерации и органы местного самоуправления в порядке, установленном законодательством Красноярского края, отчеты о работе по профилактике безнадзорности и правонарушений несовершеннолетних на территории соответствующего муниципального образования;

рассматривают информацию (материалы) о фактах совершения несовершеннолетними, не подлежащими уголовной ответственности в связи с недостижением возраста наступления уголовной ответственности, общественно опасных деяний и принимают решения о применении к ним мер воздействия или о ходатайстве перед судом об их помещении в специальные учебно-воспитательные учреждения закрытого типа, а также ходатайства, просьбы, жалобы и другие обращения несовершеннолетних, их родителей или иных законных представителей, относящиеся к установленной сфере деятельности комиссий;

рассматривают дела об административных правонарушениях, совершенных несовершеннолетними, их родителями (законными представителями) либо иными лицами, отнесенных Кодексом Российской Федерации об административных правонарушениях и законами Красноярского края об административной ответственности к компетенции комиссий;

обращаются в суд по вопросам возмещения вреда, причиненного здоровью несовершеннолетнего, его имуществу, и (или) морального вреда в порядке, установленном законодательством Российской Федерации;

согласовывают представления (заключения) администраций специальных учебно-воспитательных учреждений закрытого типа, вносимые в суды по месту нахождения указанных учреждений:

о продлении срока пребывания несовершеннолетнего в специальном учебно-воспитательном учреждении закрытого типа не позднее чем за один месяц до истечения установленного судом срока пребывания несовершеннолетнего в указанном учреждении;

о прекращении пребывания несовершеннолетнего в специальном учебно-воспитательном учреждении закрытого типа на основании заключения психолого-медико-педагогической комиссии указанного учреждения до истечения установленного судом срока, если несовершеннолетний не нуждается в дальнейшем применении этой меры воздействия (не ранее 6 месяцев со дня поступления несовершеннолетнего в специальное учебно-воспитательное учреждение закрытого типа) или в случае выявления у него заболеваний, препятствующих содержанию и обучению в специальном учебно-воспитательном учреждении закрытого типа;

о переводе несовершеннолетнего в другое специальное учебно-воспитательное учреждение закрытого типа в связи с возрастом, состоянием здоровья, а также в целях создания наиболее благоприятных условий для его реабилитации;

о восстановлении срока пребывания несовершеннолетнего в специальном учебно-воспитательном учреждении закрытого типа в случае его самовольного ухода из указанного учреждения, невозвращения в указанное учреждение из отпуска, а также в других случаях уклонения несовершеннолетнего от пребывания в специальном учебно-воспитательном учреждении закрытого типа;

дают совместно с соответствующей государственной инспекцией труда согласие на расторжение трудового договора с работниками в возрасте до 18 лет по инициативе работодателя (за исключением случаев ликвидации организации или прекращения деятельности индивидуального предпринимателя);

участвуют в разработке проектов нормативных правовых актов по вопросам защиты прав и законных интересов несовершеннолетних;

координируют проведение органами и учреждениями системы профилактики индивидуальной профилактической работы в отношении категорий лиц, указанных в статье 5 Федерального закона "Об основах системы профилактики безнадзорности и правонарушений несовершеннолетних";

утверждают межведомственные планы (программы) индивидуальной профилактической работы или принимают постановления о реализации конкретных мер по защите прав и интересов детей в случаях, если индивидуальная профилактическая работа в отношении лиц, указанных в статье 5 Федерального закона "Об основах системы профилактики безнадзорности и правонарушений несовершеннолетних", требует использования ресурсов нескольких органов и (или) учреждений системы профилактики, и контролируют их исполнение;

содействуют привлечению социально ориентированных некоммерческих организаций и общественных объединений к реализации межведомственных планов (программ) индивидуальной профилактической работы;

осуществляют иные полномочия, которые предусмотрены законодательством Российской Федерации и законодательством Красноярского края.

### 2.3. Обеспечение деятельности комиссии:

Информационно-аналитическое, организационно-методическое обеспечение деятельности комиссии, предусмотренное, в том числе, пунктами 7(1) и 7(3) Постановления Правительства Российской Федерации от 06.11.2013 № 995 «Об утверждении Примерного положения о комиссиях по делам несовершеннолетних и защите их прав», осуществляется муниципальными служащими администрации Богучанского района, уполномоченными в соответствии с должностными инструкциями обеспечивать деятельность комиссии.

## 3. Организация работы Комиссии

В состав комиссии входят председатель комиссии, заместитель (заместители) председателя комиссии, ответственный секретарь комиссии и члены комиссии.

Членами комиссии являются руководители (их заместители) органов и учреждений системы профилактики, а также могут являться представители иных государственных (муниципальных) органов и учреждений, представители общественных объединений, религиозных конфессий, граждане, имеющие опыт работы с несовершеннолетними, депутаты соответствующих представительных органов, другие заинтересованные лица.

Председателем, заместителем председателя, ответственным секретарем и членом комиссии может быть гражданин Российской Федерации, достигший возраста 21 года.

3.1. Председатель Комиссии осуществляет полномочия члена комиссии, предусмотренные подпунктами "а" - "д" и "ж" пункта 3.4 настоящего Положения, а также:

- а) осуществляет руководство деятельностью комиссии;
- б) председательствует на заседании комиссии и организует ее работу;
- в) имеет право решающего голоса при голосовании на заседании комиссии;
- г) представляет комиссию в государственных органах, органах местного самоуправления и иных организациях;
- д) утверждает повестку заседания комиссии;
- е) назначает дату заседания комиссии;
- ж) дает заместителю председателя комиссии, ответственному секретарю комиссии, членам комиссии обязательные к исполнению поручения по вопросам, отнесенным к компетенции комиссии;
- з) представляет уполномоченным органам (должностным лицам) предложения по формированию персонального состава комиссии;
- и) осуществляет контроль за исполнением плана работы комиссии, подписывает постановления комиссии;
- к) обеспечивает представление установленной отчетности о работе по профилактике безнадзорности и правонарушений несовершеннолетних в порядке, установленном законодательством Российской Федерации и нормативными правовыми актами Красноярского края.

3.2. Заместитель председателя комиссии осуществляет полномочия, предусмотренные подпунктами "а" - "д" и "ж" пункта 3.4 настоящего Положения, а также:

- а) выполняет поручения председателя комиссии;
- б) исполняет обязанности председателя комиссии в его отсутствие;
- в) обеспечивает контроль за исполнением постановлений комиссии;
- г) обеспечивает контроль за своевременной подготовкой материалов для рассмотрения на заседании комиссии.

3.3. Ответственный секретарь комиссии осуществляет полномочия, предусмотренные подпунктами "а", "в" - "д" и "ж" пункта 3.4 настоящего Положения, а также:

- а) осуществляет подготовку материалов для рассмотрения на заседании комиссии;
- б) выполняет поручения председателя и заместителя председателя комиссии;
- в) оповещает членов комиссии и лиц, участвующих в заседании комиссии, о времени и месте заседания, проверяет их явку, знакомит с материалами по вопросам, вынесенным на рассмотрение комиссии;

- г) осуществляет подготовку и оформление проектов постановлений, принимаемых комиссией по результатам рассмотрения соответствующего вопроса на заседании;
- д) обеспечивает вручение копий постановлений комиссии.
- 3.4. Члены комиссии обладают равными правами при рассмотрении и обсуждении вопросов (дел), отнесенных к компетенции комиссии, и осуществляют следующие полномочия:
- а) участвуют в заседании комиссии и его подготовке;
- б) предварительно (до заседания комиссии) знакомятся с материалами по вопросам, выносимым на ее рассмотрение;
- в) вносят предложения об отложении рассмотрения вопроса (дела) и о запросе дополнительных материалов по нему;
- г) вносят предложения по совершенствованию работы по профилактике безнадзорности и правонарушений несовершеннолетних, защите их прав и законных интересов, выявлению и устранению причин и условий, способствующих безнадзорности и правонарушениям несовершеннолетних;
- д) участвуют в обсуждении постановлений, принимаемых комиссией по рассматриваемым вопросам (делам), и голосуют при их принятии;
- е) составляют протоколы об административных правонарушениях в случаях и порядке, предусмотренных Кодексом Российской Федерации об административных правонарушениях;
- ж) посещают организации, обеспечивающие реализацию несовершеннолетними их прав на образование, труд, отдых, охрану здоровья и медицинскую помощь, жилище и иных прав, в целях проверки поступивших в комиссию сообщений о нарушении прав и законных интересов несовершеннолетних, наличии угрозы в отношении их жизни и здоровья, ставших известными случаями применения насилия и других форм жестокого обращения с несовершеннолетними, а также в целях выявления причин и условий, способствовавших нарушению прав и законных интересов несовершеннолетних, их безнадзорности и совершению правонарушений;
- з) выполняют поручения председателя комиссии;
- и) информируют председателя комиссии о своем участии в заседании или причинах отсутствия на заседании.
- 3.5 Полномочия председателя, заместителя председателя, ответственного секретаря, члена комиссии прекращаются при наличии следующих оснований:
- а) подача письменного заявления о прекращении полномочий председателя комиссии (заместителя председателя, ответственного секретаря или члена комиссии) уполномоченным органам (должностным лицам);
- б) признание председателя комиссии (заместителя председателя, ответственного секретаря или члена комиссии) решением суда, вступившим в законную силу, недееспособным, ограниченно дееспособным и безвестно отсутствующим или умершим;
- в) прекращение полномочий комиссии;
- г) увольнение председателя комиссии (заместителя председателя, ответственного секретаря или члена комиссии) с занимаемой должности в органе или учреждении системы профилактики, ином государственном органе, органе местного самоуправления или общественном объединении, от которого указанное лицо было включено (делегировано) в состав комиссии;
- д) отзыв (замена) председателя комиссии (заместителя председателя, ответственного секретаря или члена комиссии) по решению руководителя органа или учреждения системы профилактики, иного государственного органа, органа местного самоуправления или общественного объединения, от которого указанное лицо было включено (делегировано) в ее состав;
- е) систематическое неисполнение или ненадлежащее исполнение председателем комиссии (заместителем председателя, ответственным секретарем или членом комиссии) своих полномочий;
- ж) по факту смерти.
- 3.6 При прекращении полномочий председатель комиссии (заместитель председателя, ответственный секретарь или член комиссии) исключаются из ее состава, за исключением прекращения полномочий в соответствии с подпунктами "б" (в части признания лица, входящего в состав комиссии, решением суда, вступившим в законную силу, умершим), "в" и "ж" пункта 3.5 настоящего Положения.
- 3.7. Председатель комиссии несет персональную ответственность за организацию работы комиссии и представление отчетности о состоянии профилактики безнадзорности и правонарушений несовершеннолетних в соответствии с законодательством Российской Федерации и законодательством Красноярского края.
- 3.8. Заседания комиссии проводятся в соответствии с планами работы, не реже двух раз в месяц.
- 3.9 Предложения в проект плана работы комиссии вносятся в комиссию ее членами в письменной форме в сроки, определенные председателем комиссии или постановлением комиссии, если законодательством Красноярского края не предусмотрено иное.
- 3.10 Предложения по рассмотрению вопросов на заседании комиссии должны содержать:
- а) наименование вопроса и краткое обоснование необходимости его рассмотрения на заседании комиссии;

- б) информацию об органе (организации, учреждении), и (или) должностном лице, и (или) члене комиссии, ответственных за подготовку вопроса;
  - в) перечень соисполнителей (при их наличии);
  - г) срок рассмотрения на заседании комиссии.
- 3.11. Предложения в проект плана работы комиссии могут направляться членам комиссии для их предварительного согласования.
- 3.12. Проект плана работы комиссии формируется на основе предложений, поступивших в комиссию, по согласованию с председателем комиссии выносятся для обсуждения и утверждения на заседании в конце года, предшествующего году реализации плана работы комиссии.
- 3.13. Изменения в план работы комиссии вносятся на заседании комиссии на основании предложений лиц, входящих в ее состав.
- 3.14. Члены комиссии, должностные лица органов и учреждений системы профилактики, а также органов местного самоуправления и организаций, которым во исполнение плана работы комиссии поручена подготовка соответствующих информационных материалов для рассмотрения на заседаниях комиссии, несут персональную ответственность за качество и своевременность их представления.
- 3.15. Информационные материалы по вопросам, включенным в повестку заседания комиссии, представляются в комиссию органами (организациями, учреждениями), должностными лицами, членами комиссии, ответственными за их подготовку, в соответствии с планом работы комиссии не позднее, чем за 10 дней до дня проведения заседания и включают в себя:
- а) справочно-аналитическую информацию по вопросу, вынесенному на рассмотрение;
  - б) предложения в проект постановления комиссии по рассматриваемому вопросу;
  - в) особые мнения по представленному проекту постановления комиссии, если таковые имеются;
  - г) материалы согласования проекта постановления комиссии с заинтересованными органами и учреждениями системы профилактики, иными государственными органами и органами местного самоуправления;
  - д) иные сведения, необходимые для рассмотрения вопроса.
- 3.16. В случае непредставления материалов в установленный настоящим положением срок или их представления с нарушением требований к данным материалам вопрос может быть снят с рассмотрения либо перенесен для рассмотрения на другое заседание в соответствии с решением председателя комиссии.
- 3.17. Повестка заседания, проекты постановлений по вопросам, включенным в повестку заседания, и соответствующие материалы по данным вопросам направляются членам комиссии не позднее, чем за 3 рабочих дня до дня проведения заседания.
- 3.18. Члены комиссии и иные участники заседания, которым направлены повестка заседания, проект постановления и иные материалы, при наличии замечаний и предложений представляют их в комиссию до начала проведения заседания.
- 3.19. О дате, времени, месте и повестке заседания комиссии извещается прокурор.
- 3.20. На заседании комиссии председательствует ее председатель либо заместитель председателя комиссии.
- 3.21. Решения комиссии принимаются большинством голосов присутствующих на заседании членов комиссии.
- 3.22. При голосовании член комиссии имеет один голос и голосует лично. Член комиссии вправе на заседании комиссии довести до сведения членов комиссии свое особое мнение по вопросу, вынесенному на голосование. Особое мнение, изложенное в письменной форме, прилагается к протоколу заседания комиссии.
- 3.23. Результаты голосования, оглашенные председателем комиссии, вносятся в протокол заседания комиссии.
- 3.24. В протоколе заседания комиссии указываются:
- а) наименование комиссии;
  - б) дата, время и место проведения заседания;
  - в) сведения о присутствующих и отсутствующих членах комиссии, иных лицах, присутствующих на заседании;
  - г) повестка дня;
  - д) отметка о способе документирования заседания коллегиального органа (стенографирование, видеоконференция, запись на диктофон и др.);
  - е) наименование вопросов, рассмотренных на заседании комиссии, и ход их обсуждения;
  - ж) результаты голосования по вопросам, обсуждаемым на заседании комиссии;
  - з) решение, принятое по рассматриваемому вопросу.
- 3.25. К протоколу заседания комиссии прилагаются материалы докладов по вопросам, рассмотренным на заседании комиссии, справочно-аналитическая и иная информация (при наличии).
- 3.26. Протокол заседания Комиссии подписывается председательствующим на заседании Комиссии и секретарем заседания Комиссии.
- 3.27. Решения Комиссии оформляются в форме постановлений, в которых указываются:
- а) наименование Комиссии;

- б) дата;
- в) время и место проведения заседания;
- г) сведения о присутствующих и отсутствующих членах Комиссии;
- д) сведения об иных лицах, присутствующих на заседании;
- е) вопрос повестки дня, по которому вынесено постановление;
- ж) содержание рассматриваемого вопроса;
- з) выявленные по рассматриваемому вопросу нарушения прав и законных интересов несовершеннолетних (при их наличии);
- и) сведения о выявленных причинах и условиях, способствующих безнадзорности, беспризорности, правонарушениям и антиобщественным действиям несовершеннолетних (при их наличии);
- к) решение, принятое по рассматриваемому вопросу;
- л) меры, направленные на устранение причин и условий, способствующих безнадзорности, беспризорности, правонарушениям и антиобщественным действиям несовершеннолетних, которые должны предпринять соответствующие органы или учреждения системы профилактики;
- м) сроки, в течение которых должны быть приняты меры, направленные на устранение причин и условий, способствующих безнадзорности, беспризорности, правонарушениям и антиобщественным действиям несовершеннолетних.

3.28. Постановления, принятые комиссией, обязательны для исполнения органами и учреждениями системы профилактики.

3.29. Постановления Комиссии направляются членам Комиссии, в органы и учреждения системы профилактики и иным заинтересованным лицам и организациям.

3.30. Органы и учреждения системы профилактики обязаны сообщить Комиссии о мерах, принятых по исполнению постановления, в указанный в нем срок.

3.31. Постановление Комиссии может быть обжаловано в порядке, установленном законодательством Российской Федерации.



АДМИНИСТРАЦИЯ БОГУЧАНСКОГО РАЙОНА  
ПОСТАНОВЛЕНИЕ

22.11.2023

с. Богучаны

№ 1182-п

Об утверждении тарифов на перевозки пассажиров автомобильным транспортом по муниципальным маршрутам регулярных перевозок в границах одного сельского поселения, в границах двух и более поселений, находящихся в границах Богучанского района

В соответствии с ч. 2 ст. 11, ч. 1 ст. 15 Федерального закона от 13.07.2015 № 220-ФЗ «Об организации регулярных перевозок пассажиров и багажа автомобильным транспортом и городским наземным электрическим транспортом в Российской Федерации и внесении изменений в отдельные законодательные акты Российской Федерации», приказом Министерства тарифной политики Красноярского края от 20.11.2023 № 34-т «Об установлении регулируемых тарифов на регулярные перевозки пассажиров и багажа автомобильным транспортом по межмуниципальным и муниципальным маршрутам в пригородном и междугородном сообщениях в местностях, приравненных к районам Крайнего Севера Красноярского края», приказом Министерства тарифной политики Красноярского края от 10.07.2023 № 21-т «Об установлении предельного тарифа на регулярные перевозки пассажиров и багажа автомобильным транспортом по муниципальным маршрутам регулярных перевозок в городском сообщении на территории Красноярского края в районах Крайнего Севера и приравненных к ним местностях, за исключением г.Норильска, г.Дудинки», пп. 6 ч. 1 ст. 15 Федерального закона от 06.10.2003 № 131-ФЗ «Об общих принципах организации местного самоуправления в Российской Федерации», руководствуясь ст. 7, 43, 47 Устава Богучанского района Красноярского края, ПОСТАНОВЛЯЮ:

1. Установить тарифы на регулярные перевозки пассажиров автомобильным транспортом по муниципальным маршрутам регулярных перевозок в границах одного сельского поселения, а также в границах двух и более поселений, находящихся в границах Богучанского района Красноярского края, согласно приложению № 1.

2. Установить тарифы на перевозку багажа автомобильным транспортом по муниципальным маршрутам регулярных перевозок в границах двух и более поселений, находящихся в границах Богучанского района Красноярского края, согласно приложению № 2.

3. Признать утратившим силу постановление администрации Богучанского района от 26.12.2019 № 1249-п «Об утверждении тарифов на перевозки пассажиров автомобильным транспортом по муниципальным маршрутам регулярных перевозок в границах одного сельского поселения, в границах двух и более поселений, находящихся в границах Богучанского района»

4. Контроль за исполнением данного постановления возложить на первого заместителя Главы Богучанского района В.М. Любима.

5. Настоящее постановление вступает в силу со дня, следующего за днем опубликования в Официальном вестнике Богучанского района и распространяется на правоотношения, возникшие 01.12.2023 года.

Исполняющий обязанности  
Главы Богучанского района

В.М. Любим

Приложение № 1  
к постановлению администрации  
Богучанского района  
от 22.11.2023 № 1182-п

Тарифы на регулярные перевозки пассажиров автомобильным транспортом по муниципальным маршрутам регулярных перевозок в границах одного сельского поселения, а также в границах двух и более поселений, находящихся в границах Богучанского района Красноярского края

№ п/п	Вид сообщения муниципальных маршрутов регулярных перевозок	Тариф
1	2	3
1.	Городское сообщение, руб.	34,00
2.	Пригородное сообщение, руб./пасс-км	4,53
3.	Междугородное сообщение, руб./пасс-км	6,01

Приложение № 2  
к постановлению администрации  
Богучанского района  
от 22.11.2023 № 1182-п

Регулируемые тарифы на перевозку багажа автомобильным транспортом по муниципальным маршрутам регулярных перевозок в границах двух и более поселений, находящихся в границах Богучанского района Красноярского края

№ п/п	Вид сообщения муниципальных маршрутов регулярных перевозок	Тариф
1	2	3
1.	Городское сообщение (провоз одного багажного места), руб.	34,00
2.	Пригородное сообщение, руб./пасс-км	0,45
3.	Междугородное сообщение, руб./пасс-км	0,60



АДМИНИСТРАЦИЯ БОГУЧАНСКОГО РАЙОНА  
ПОСТАНОВЛЕНИЕ

22.11.2023

с. Богучаны

№ 1185 -п

Об утверждении Порядка установления льгот муниципальными учреждениями культуры при организации платных мероприятий

В соответствии со статьей 52 Закона Российской Федерации от 09.10.1992 № 3612-1 «Основы законодательства Российской Федерации о культуре», Федеральным законом № 131-ФЗ «Об общих принципах организации местного самоуправления в Российской Федерации», руководствуясь статьями 7, 8, 43, 47 Устава Богучанского района Красноярского края, ПОСТАНОВЛЯЮ:

1. Утвердить Порядок установления льгот муниципальными учреждениями культуры при организации платных мероприятий, согласно приложению.

2. Контроль за исполнением настоящего постановления возложить на заместителя Главы

Богучанского района по социальным вопросам Брюханова И.М.

3. Постановление вступает в силу в день, следующий за днем его опубликования в Официальном вестнике Богучанского района.

И.о. Главы Богучанского района

В.М. Любим

Приложение  
к постановлению администрации  
Богучанского района  
от 22.11.2023 № 1185-п

#### Порядок установления льгот муниципальными учреждениями культуры при организации платных мероприятий

1. Настоящий Порядок установления льгот муниципальными учреждениями культуры при организации платных мероприятий (далее – Порядок) определяет установление льгот муниципальными учреждениями культуры (далее – учреждения культуры) при организации платных мероприятий, в том числе при оказании платных услуг (далее – платные мероприятия) для следующих категорий посетителей:

- 1.1. детей дошкольного возраста;
- 1.2. учащиеся образовательных организаций;
- 1.3. инвалидов и лиц их сопровождающих;
- 1.4. военнослужащих, проходящих военную службу по призыву;
- 1.5. детей из многодетных семей;
- 1.6. лиц, сопровождающих детей, указанных в подпункте 1.5. – в случае недостижения ими возраста семи лет;
- 1.7. воспитанников интернатов и детских домов;
- 1.8. инвалидов и участников Великой Отечественной войны и приравненных к ним категорий;
- 1.9. приемных родителей, опекунов (попечителей), принявших на воспитание детей-сирот и детей, оставшихся без попечения родителей, а также членов их семей;
- 1.10. подростков из малообеспеченных семей (в возрасте от 14 до 18 лет);
- 1.11. детей военнослужащих (в возрасте до 18 лет).

2. Учреждения культуры самостоятельно устанавливают для категорий посетителей, определенных пунктом 1 настоящего Порядка, льготы при посещении платных мероприятий, проводимых учреждениями культуры в соответствии с уставной деятельностью (далее – мероприятия).

3. Льготы могут дифференцироваться по размеру: бесплатное предоставление услуги (услуг) либо предоставление услуги (услуг) по сниженным ценам.

4. Учреждения культуры предоставляют льготы категориям посетителей, определенных пунктом 1 настоящего Порядка при посещении ими платных мероприятий на основании положения об оказании платных услуг. Положение об оказании платных услуг утверждается локальным нормативным актом учреждения культуры и должно включать:

- 4.1. перечень категорий посетителей, определенных пунктом 1 настоящего Порядка, которым предоставляются льготы;
- 4.2. размеры льгот;
- 4.3. перечень документов, предъявляемых для получения льготы.

5. Перечень документов, предъявляемых для получения льготы при посещении платных мероприятий учреждений:

- 5.1. документ, удостоверяющий личность заявителя;
- 5.2. документы, подтверждающие соответствие лиц, претендующих на получение льготы, категориям посетителей, предусмотренным пунктом 1 настоящего Порядка:
  - для детей дошкольного возраста – свидетельство о рождении;
  - для учащихся образовательных организаций – справка об обучении, выданная общеобразовательной организацией (при индивидуальном посещении), или список учащихся, подписанный руководителем общеобразовательной организации; ходатайство от образовательной организации с указанием даты, время посещения, количество лиц и сопровождающих групп (при групповом посещении);
  - для инвалидов – удостоверение инвалида о праве на льготы или справка медико-социальной экспертизы инвалидов, подтверждающая факт установления инвалидности;
  - для военнослужащих, проходящих военную службу по призыву, - военный билет с записью подтверждающей прохождение военной службы по призыву (не предоставляется в случае предоставления данного документа в качестве документа, удостоверяющего личность);
  - для детей из многодетных семей – удостоверение многодетной семьи или справка из органа социальной защиты населения о том, что семья имеет статус многодетной семьи;
  - для воспитанников интернатов и детских домов – справка из интерната или детского дома;



- для инвалидов Великой Отечественной войны – удостоверение инвалида Великой Отечественной войны;
  - для участников Великой Отечественной войны – удостоверение участника Великой Отечественной войны;
  - для категорий, приравненной к инвалидам и участникам Великой Отечественной войны, - удостоверение ветерана Великой Отечественной войны или удостоверение о праве на льготы;
  - для приемных родителей, опекунов (попечителей), принявших на воспитание детей-сирот и детей, оставшихся без попечения родителей, а также членов их семей – акт органа опеки и попечительства о назначении опекуна или попечителя;
  - для подростков из малообеспеченных семей (в возрасте от 14 до 18 лет) – удостоверение многодетной семьи и справка из органа социальной защиты населения о том, что семья имеет статус малообеспеченной;
  - для детей военнослужащих, указанных в подпункте 1.11. пункта 1 настоящего Порядка – заявление, копия документа, подтверждающего родство заявителя с военнослужащим (в случае, если за льготой обращаются члены семьи военнослужащих копия свидетельства о рождении ребенка, справка военного комиссариата, подтверждающая статус военнослужащего).
6. Посещение платных мероприятий отдельными категориями посетителей, определенными пунктом 1 настоящего Порядка осуществляется на основании предоставления билетов по льготной цене.
7. Информация об установленных льготах доводится до сведения посетителей посредством ее размещения:
- на официальных сайтах учреждений культуры в информационно-телекоммуникационной сети Интернет;
  - в средствах массовой информации;
  - на специально оборудованных информационных стендах, размещаемых в доступных для посетителей учреждений культуры местах.



АДМИНИСТРАЦИЯ БОГУЧАНСКОГО РАЙОНА  
ПОСТАНОВЛЕНИЕ  
с.Богучаны

22.11.2023

№ 1190-п

О внесении изменений в постановление администрации Богучанского района от 09.12.2022 № 1277-п «Об утверждении перечня главных администраторов доходов районного бюджета»

В соответствии с пунктом 3.2 статьи 160.1 Бюджетного кодекса Российской Федерации, постановлением Правительства Российской Федерации от 16.09.2021 № 1569 «Об утверждении общих требований к закреплению за органами государственной власти (государственными органами) субъекта Российской Федерации, органами управления территориальными фондами обязательного медицинского страхования, органами местного самоуправления, органами местной администрации полномочий главного администратора доходов бюджета и к утверждению перечня главных администраторов доходов бюджета субъекта Российской Федерации, бюджета территориального фонда обязательного медицинского страхования, местного бюджета», статьями 7,43,47 Устава Богучанского района Красноярского края, статьей 7 решения Богучанского районного Совета депутатов от 29.10.2012 № 23/1-230 «О бюджетном процессе в муниципальном образовании Богучанский район», постановлением администрации Богучанского района от 06.06.2022 № 487-п «Об утверждении Порядка и сроков внесения изменений в перечень главных администраторов доходов районного бюджета»

**ПОСТАНОВЛЯЮ:**

1. Внести в постановление администрации Богучанского района от 09.12.2022 № 1277-п «Об утверждении перечня главных администраторов доходов районного бюджета» следующие изменения:
  - 1.1. Утвердить перечень главных администраторов доходов районного бюджета в новой редакции согласно приложению № 1 к настоящему постановлению.
2. Контроль за исполнением настоящего постановления возложить на заместителя Главы Богучанского района по экономике и финансам А.С.Арсеньеву.
3. Опубликовать постановление в Официальном вестнике Богучанского района.
4. Постановление вступает в силу в день, следующий за днем его опубликования.

И.о. Главы Богучанского района

В.М.Любим

Перечень главных администраторов доходов бюджета Богучанского района

№ строки	Код бюджетной классификации РФ		Наименование главного администратора доходов бюджета, наименование кода вида (подвида) доходов бюджета
	главного администратора доходов	вида (подвида) доходов бюджета	
1	2	3	4
1	006	Управление делами Губернатора и Правительства Красноярского края	
2	006	1 16 01053 01 0000 140	Административные штрафы, установленные главой 5 Кодекса Российской Федерации об административных правонарушениях, за административные правонарушения, посягающие на права граждан, налагаемые мировыми судьями, комиссиями по делам несовершеннолетних и защите их прав
3	006	1 16 01063 01 0000 140	Административные штрафы, установленные главой 6 Кодекса Российской Федерации об административных правонарушениях, за административные правонарушения, посягающие на здоровье, санитарно-эпидемиологическое благополучие населения и общественную нравственность, налагаемые мировыми судьями, комиссиями по делам несовершеннолетних и защите их прав
4	006	1 16 01073 01 0000 140	Административные штрафы, установленные главой 7 Кодекса Российской Федерации об административных правонарушениях, за административные правонарушения в области охраны собственности, налагаемые мировыми судьями, комиссиями по делам несовершеннолетних и защите их прав
5	006	1 16 01083 01 0000 140	Административные штрафы, установленные главой 8 Кодекса Российской Федерации об административных правонарушениях, за административные правонарушения в области охраны окружающей среды и природопользования, налагаемые мировыми судьями, комиссиями по делам несовершеннолетних и защите их прав
6	006	1 16 01093 01 0000 140	Административные штрафы, установленные главой 9 Кодекса Российской Федерации об административных правонарушениях, за административные правонарушения в промышленности, строительстве и энергетике, налагаемые мировыми судьями, комиссиями по делам несовершеннолетних и защите их прав
7	006	1 16 01103 01 0000 140	Административные штрафы, установленные главой 10 Кодекса Российской Федерации об административных правонарушениях, за административные правонарушения в сельском хозяйстве, ветеринарии и мелиорации земель, налагаемые мировыми судьями, комиссиями по делам несовершеннолетних и защите их прав
8	006	1 16 01113 01 0000 140	Административные штрафы, установленные главой 11 Кодекса Российской Федерации об административных правонарушениях, за административные правонарушения на транспорте, налагаемые мировыми судьями, комиссиями по делам несовершеннолетних и защите их прав
9	006	1 16 01123 01 0001 140	Административные штрафы, установленные главой 12 Кодекса Российской Федерации об административных правонарушениях, за административные правонарушения в области дорожного движения, налагаемые мировыми судьями, комиссиями по делам несовершеннолетних и защите их прав (штрафы за нарушение Правил дорожного движения, правил эксплуатации транспортного средства)
10	006	1 16 01133 01 0000 140	Административные штрафы, установленные главой 13 Кодекса Российской Федерации об административных правонарушениях, за административные правонарушения в области связи и информации, налагаемые мировыми судьями, комиссиями по делам несовершеннолетних и защите их прав
11	006	1 16 01143 01 0000 140	Административные штрафы, установленные главой 14 Кодекса Российской Федерации об административных правонарушениях, за административные правонарушения в области предпринимательской деятельности и деятельности саморегулируемых организаций, налагаемые мировыми судьями, комиссиями по делам несовершеннолетних и защите их прав
12	006	1 16 01153 01 0000 140	Административные штрафы, установленные главой 15 Кодекса Российской Федерации об административных правонарушениях, за административные правонарушения в области финансов, налогов и сборов, страхования, рынка ценных бумаг (за исключением штрафов, указанных в пункте 6 статьи 46 Бюджетного кодекса Российской Федерации), налагаемые мировыми судьями, комиссиями по делам несовершеннолетних и защите их прав
13	006	1 16 01163 01 0000 140	Административные штрафы, установленные главой 16 Кодекса Российской Федерации об административных правонарушениях, за административные правонарушения в области таможенного дела (нарушение таможенных правил), налагаемые мировыми судьями, комиссиями по делам несовершеннолетних и защите их прав
14	006	1 16 01173 01 0000 140	Административные штрафы, установленные главой 17 Кодекса Российской Федерации об административных правонарушениях, за административные правонарушения, посягающие на институты государственной власти, налагаемые мировыми судьями, комиссиями по делам несовершеннолетних и защите их прав
15	006	1 16 01183 01 0000 140	Административные штрафы, установленные главой 18 Кодекса Российской Федерации об административных правонарушениях, за административные правонарушения в области защиты государственной границы Российской Федерации и обеспечения режима пребывания иностранных граждан или лиц без гражданства на территории Российской Федерации, налагаемые мировыми судьями, комиссиями по делам несовершеннолетних и защите их прав
16	006	1 16 01193 01 0000 140	Административные штрафы, установленные главой 19 Кодекса Российской Федерации об административных правонарушениях, за административные правонарушения против порядка управления, налагаемые мировыми судьями, комиссиями по делам несовершеннолетних и защите их прав
17	006	1 16 01203 01 0000 140	Административные штрафы, установленные главой 20 Кодекса Российской Федерации об административных правонарушениях, за административные правонарушения, посягающие на общественный порядок и общественную безопасность, налагаемые мировыми судьями, комиссиями по делам несовершеннолетних и защите их прав
18	006	1 16 01213 01 0000 140	Административные штрафы, установленные главой 21 Кодекса Российской Федерации об административных правонарушениях, за административные правонарушения в области воинского учета, налагаемые мировыми судьями, комиссиями по делам несовершеннолетних и защите их прав
19	031	Министерство лесного хозяйства Красноярского края	
20	031	1 16 01073 01 0000 140	Административные штрафы, установленные главой 7 Кодекса Российской Федерации об

			административных правонарушениях, за административные правонарушения в области охраны собственности, налагаемые мировыми судьями, комиссиями по делам несовершеннолетних и защите их прав
21	031	1 16 01083 01 0000 140	Административные штрафы, установленные главой 8 Кодекса Российской Федерации об административных правонарушениях, за административные правонарушения в области охраны окружающей среды и природопользования, налагаемые мировыми судьями, комиссиями по делам несовершеннолетних и защите их прав
22	031	1 16 01193 01 0000 140	Административные штрафы, установленные главой 19 Кодекса Российской Федерации об административных правонарушениях, за административные правонарушения против порядка управления, налагаемые мировыми судьями, комиссиями по делам несовершеннолетних и защите их прав
23	031	1 16 01203 01 0000 140	Административные штрафы, установленные главой 20 Кодекса Российской Федерации об административных правонарушениях, за административные правонарушения, посягающие на общественный порядок и общественную безопасность, налагаемые мировыми судьями, комиссиями по делам несовершеннолетних и защите их прав
24	031	1 16 10123 01 0000 140	Доходы от денежных взысканий (штрафов), поступающие в счет погашения задолженности, образовавшейся до 1 января 2020 года, подлежащие зачислению в бюджет муниципального образования по нормативам, действовавшим в 2019 году
25	031	1 16 11050 01 0000 140	Платежи по искам о возмещении вреда, причиненного окружающей среде, а также платежи, уплачиваемые при добровольном возмещении вреда, причиненного окружающей среде (за исключением вреда, причиненного окружающей среде на особо охраняемых природных территориях, а также вреда, причиненного водным объектам), подлежащие зачислению в бюджет муниципального образования
26	032	Министерство экологии и рационального природопользования Красноярского края	
27	032	1 16 01073 01 0000 140	Административные штрафы, установленные главой 7 Кодекса Российской Федерации об административных правонарушениях, за административные правонарушения в области охраны собственности, налагаемые мировыми судьями, комиссиями по делам несовершеннолетних и защите их прав
28	032	1 16 01083 01 0000 140	Административные штрафы, установленные главой 8 Кодекса Российской Федерации об административных правонарушениях, за административные правонарушения в области охраны окружающей среды и природопользования, налагаемые мировыми судьями, комиссиями по делам несовершеннолетних и защите их прав
29	032	1 16 01193 01 0000 140	Административные штрафы, установленные главой 19 Кодекса Российской Федерации об административных правонарушениях, за административные правонарушения против порядка управления, налагаемые мировыми судьями, комиссиями по делам несовершеннолетних и защите их прав
30	032	1 16 01203 01 0000 140	Административные штрафы, установленные главой 20 Кодекса Российской Федерации об административных правонарушениях, за административные правонарушения, посягающие на общественный порядок и общественную безопасность, налагаемые мировыми судьями, комиссиями по делам несовершеннолетних и защите их прав
31	032	1 16 10123 01 0000 140	Доходы от денежных взысканий (штрафов), поступающие в счет погашения задолженности, образовавшейся до 1 января 2020 года, подлежащие зачислению в бюджет муниципального образования по нормативам, действовавшим в 2019 году
32	032	1 16 11050 01 0000 140	Платежи по искам о возмещении вреда, причиненного окружающей среде, а также платежи, уплачиваемые при добровольном возмещении вреда, причиненного окружающей среде (за исключением вреда, причиненного окружающей среде на особо охраняемых природных территориях, а также вреда, причиненного водным объектам), подлежащие зачислению в бюджет муниципального образования
33	048	Енисейское межрегиональное управление Федеральной службы по надзору в сфере природопользования	
34	048	1 12 01010 01 0000 120	Плата за выбросы загрязняющих веществ в атмосферный воздух стационарными объектами
35	048	1 12 01030 01 0000 120	Плата за сбросы загрязняющих веществ в водные объекты
36	048	1 12 01041 01 0000 120	Плата за размещение отходов производства
37	048	1 12 01042 01 0000 120	Плата за размещение твердых коммунальных отходов
38	048	1 16 10123 01 0000 140	Доходы от денежных взысканий (штрафов), поступающие в счет погашения задолженности, образовавшейся до 1 января 2020 года, подлежащие зачислению в бюджет муниципального образования по нормативам, действовавшим в 2019 году
39	069	Служба по надзору за техническим состоянием самоходных машин и других видов техники Красноярского края	
40	069	1 16 01093 01 0000 140	Административные штрафы, установленные главой 9 Кодекса Российской Федерации об административных правонарушениях, за административные правонарушения в промышленности, строительстве и энергетике, налагаемые мировыми судьями, комиссиями по делам несовершеннолетних и защите их прав
41	069	1 16 01193 01 0000 140	Административные штрафы, установленные главой 19 Кодекса Российской Федерации об административных правонарушениях, за административные правонарушения против порядка управления, налагаемые мировыми судьями, комиссиями по делам несовершеннолетних и защите их прав
42	069	1 16 01203 01 0000 140	Административные штрафы, установленные главой 20 Кодекса Российской Федерации об административных правонарушениях, за административные правонарушения, посягающие на общественный порядок и общественную безопасность, налагаемые мировыми судьями, комиссиями по делам несовершеннолетних и защите их прав
43	069	1 16 10123 01 0000 140	Доходы от денежных взысканий (штрафов), поступающие в счет погашения задолженности, образовавшейся до 1 января 2020 года, подлежащие зачислению в бюджет муниципального образования по нормативам, действовавшим в 2019 году
44	076	Енисейское территориальное управление Федерального агентства по рыболовству	
45	076	1 16 10123 01 0000 140	Доходы от денежных взысканий (штрафов), поступающие в счет погашения задолженности, образовавшейся до 1 января 2020 года, подлежащие зачислению в бюджет муниципального образования по нормативам, действовавшим в 2019 году
46	120	Служба по ветеринарному надзору Красноярского края	
47	120	1 16 01193 01 0000 140	Административные штрафы, установленные главой 19 Кодекса Российской Федерации об административных правонарушениях, за административные правонарушения против порядка управления, налагаемые мировыми судьями, комиссиями по делам несовершеннолетних и защите их прав
48	120	1 16 01203 01 0000 140	Административные штрафы, установленные главой 20 Кодекса Российской Федерации об административных правонарушениях, за административные правонарушения, посягающие на общественный порядок и общественную безопасность, налагаемые мировыми судьями, комиссиями по делам несовершеннолетних и защите их прав
49	120	1 16 10123 01 0000 140	Доходы от денежных взысканий (штрафов), поступающие в счет погашения задолженности, образовавшейся до 1 января 2020 года, подлежащие зачислению в бюджет муниципального образования по нормативам, действовавшим в 2019 году

50	141	Управление Федеральной службы по надзору в сфере защиты прав потребителей и благополучия человека по Красноярскому краю	
51	141	1 16 10123 01 0000 140	Доходы от денежных взысканий (штрафов), поступающие в счет погашения задолженности, образовавшейся до 1 января 2020 года, подлежащие зачислению в бюджет муниципального образования по нормативам, действовавшим в 2019 году
52	182	Управление Федеральной налоговой службы по Красноярскому краю	
53	182	1 01 01012 02 0000 110	Налог на прибыль организаций, кроме налога, уплаченного налогоплательщиками, осуществляющими деятельность по производству сжиженного природного газа и до 31 декабря 2022 года включительно осуществившими экспорт хотя бы одной партии сжиженного природного газа на основании лицензии на осуществление исключительного права на экспорт газа (за исключением налога, уплаченного налогоплательщиками, которые до 1 января 2023 года являлись участниками консолидированной группы налогоплательщиков), зачисляемый в бюджеты субъектов Российской Федерации
54	182	1 01 01014 02 0000 110	Налог на прибыль организаций, уплаченный налогоплательщиками, которые до 1 января 2023 года являлись участниками консолидированной группы налогоплательщиков, за налоговые периоды до 1 января 2023 года (в том числе перерасчеты, недоимка и задолженность), зачисляемый в бюджеты субъектов Российской Федерации
55	182	1 01 01130 01 0000 110	Налог на прибыль организаций, уплаченный налогоплательщиками, которые до 1 января 2023 года являлись участниками консолидированной группы налогоплательщиков, зачисляемый в бюджеты субъектов Российской Федерации в соответствии с нормативом, установленным абзацем вторым пункта 2 статьи 56 Бюджетного кодекса Российской Федерации, распределяемый уполномоченным органом Федерального казначейства между бюджетами субъектов Российской Федерации и местными бюджетами
56	182	1 01 02010 01 0000 110	Налог на доходы физических лиц с доходов, источником которых является налоговый агент, за исключением доходов, в отношении которых исчисление и уплата налога осуществляются в соответствии со статьями 227, 227.1 и 228 Налогового кодекса Российской Федерации, а также доходов от долевого участия в организации, полученных в виде дивидендов
57	182	1 01 02020 01 0000 110	Налог на доходы физических лиц с доходов, полученных от осуществления деятельности физическими лицами, зарегистрированными в качестве индивидуальных предпринимателей, нотариусов, занимающихся частной практикой, адвокатов, учредивших адвокатские кабинеты, и других лиц, занимающихся частной практикой в соответствии со статьей 227 Налогового кодекса Российской Федерации
58	182	1 01 02030 01 0000 110	Налог на доходы физических лиц с доходов, полученных физическими лицами в соответствии со статьей 228 Налогового кодекса Российской Федерации
59	182	1 01 02040 01 0000 110	Налог на доходы физических лиц в виде фиксированных авансовых платежей с доходов, полученных физическими лицами, являющимися иностранными гражданами, осуществляющими трудовую деятельность по найму на основании патента в соответствии со статьей 227.1 Налогового кодекса Российской Федерации
60	182	1 01 02080 01 0000 110	Налог на доходы физических лиц в части суммы налога, превышающей 650 000 рублей, относящейся к части налоговой базы, превышающей 5 000 000 рублей (за исключением налога на доходы физических лиц с сумм прибыли контролируемой иностранной компании, в том числе фиксированной прибыли контролируемой иностранной компании, а также налога на доходы физических лиц в отношении доходов от долевого участия в организации, полученных в виде дивидендов)
61	182	1 01 02130 01 0000 110	Налог на доходы физических лиц в отношении доходов от долевого участия в организации, полученных в виде дивидендов (в части суммы налога, не превышающей 650 000 рублей)
62	182	1 01 02140 01 0000 110	Налог на доходы физических лиц в отношении доходов от долевого участия в организации, полученных в виде дивидендов (в части суммы налога, превышающей 650 000 рублей)
63	182	1 03 02231 01 0000 110	Доходы от уплаты акцизов на дизельное топливо, подлежащие распределению между бюджетами субъектов Российской Федерации и местными бюджетами с учетом установленных дифференцированных нормативов отчислений в местные бюджеты (по нормативам, установленным федеральным законом о федеральном бюджете в целях формирования дорожных фондов субъектов Российской Федерации)
64	182	1 03 02241 01 0000 110	Доходы от уплаты акцизов на моторные масла для дизельных и (или) карбюраторных (инжекторных) двигателей, подлежащие распределению между бюджетами субъектов Российской Федерации и местными бюджетами с учетом установленных дифференцированных нормативов отчислений в местные бюджеты (по нормативам, установленным федеральным законом о федеральном бюджете в целях формирования дорожных фондов субъектов Российской Федерации)
65	182	1 03 02251 01 0000 110	Доходы от уплаты акцизов на автомобильный бензин, подлежащие распределению между бюджетами субъектов Российской Федерации и местными бюджетами с учетом установленных дифференцированных нормативов отчислений в местные бюджеты (по нормативам, установленным федеральным законом о федеральном бюджете в целях формирования дорожных фондов субъектов Российской Федерации)
66	182	1 03 02261 01 0000 110	Доходы от уплаты акцизов на прямой бензин, подлежащие распределению между бюджетами субъектов Российской Федерации и местными бюджетами с учетом установленных дифференцированных нормативов отчислений в местные бюджеты (по нормативам, установленным федеральным законом о федеральном бюджете в целях формирования дорожных фондов субъектов Российской Федерации)
67	182	1 05 01011 01 0000 110	Налог, взимаемый с налогоплательщиков, выбравших в качестве объекта налогообложения доходы
68	182	1 05 01012 01 0000 110	Налог, взимаемый с налогоплательщиков, выбравших в качестве объекта налогообложения доходы (за налоговые периоды, истекшие до 1 января 2011 года)
69	182	1 05 01021 01 0000 110	Налог, взимаемый с налогоплательщиков, выбравших в качестве объекта налогообложения доходы, уменьшенные на величину расходов (в том числе минимальный налог, зачисляемый в бюджеты субъектов Российской Федерации)
70	182	1 05 01022 01 0000 110	Налог, взимаемый с налогоплательщиков, выбравших в качестве объекта налогообложения доходы, уменьшенные на величину расходов (за налоговые периоды, истекшие до 1 января 2011 года)
71	182	1 05 01050 01 0000 110	Минимальный налог, зачисляемый в бюджеты субъектов Российской Федерации (за налоговые периоды, истекшие до 1 января 2016 года)
72	182	1 05 02010 02 0000 110	Единый налог на вмененный доход для отдельных видов деятельности
73	182	1 05 02020 02 0000 110	Единый налог на вмененный доход для отдельных видов деятельности (за налоговые периоды истекшие до 1 января 2011 года)
74	182	1 05 03010 01 0000 110	Единый сельскохозяйственный налог
75	182	1 05 03020 01 0000 110	Единый сельскохозяйственный налог (за налоговые периоды, истекшие до 1 января 2011 года)
76	182	1 05 04020 02 0000 110	Налог, взимаемый в связи с применением патентной системы налогообложения, зачисляемый в бюджеты муниципальных районов

77	182	1 06 01030 05 0000 110	Налог на имущество физических лиц, взимаемый по ставкам, применяемым к объектам налогообложения, расположенным в границах межселенных территорий
78	182	1 06 06033 05 0000 110	Земельный налог с организаций, обладающих земельным участком, расположенным в границах межселенных территорий
79	182	1 06 06043 05 0000 110	Земельный налог с физических лиц, обладающих земельным участком, расположенным в границах межселенных территорий
80	182	1 08 03010 01 0000 110	Государственная пошлина по делам, рассматриваемым в судах общей юрисдикции, мировыми судьями (за исключением Верховного Суда Российской Федерации)
81	182	1 16 10123 01 0000 140	Доходы от денежных взысканий (штрафов), поступающие в счет погашения задолженности, образовавшейся до 1 января 2020 года, подлежащие зачислению в бюджет муниципального образования по нормативам, действовавшим в 2019 году
82	182	1 16 10129 01 0000 140	Доходы от денежных взысканий (штрафов), поступающие в счет погашения задолженности, образовавшейся до 1 января 2020 года, подлежащие зачислению в федеральный бюджет и бюджет муниципального образования по нормативам, действовавшим в 2019 году
83	188	Главное управление Министерства внутренних дел Российской Федерации по Красноярскому краю	
84	188	1 16 10123 01 0000 140	Доходы от денежных взысканий (штрафов), поступающие в счет погашения задолженности, образовавшейся до 1 января 2020 года, подлежащие зачислению в бюджет муниципального образования по нормативам, действовавшим в 2019 году
85	321	Управление Федеральной службы государственной регистрации, кадастра и картографии по Красноярскому краю	
86	321	1 16 10123 01 0000 140	Доходы от денежных взысканий (штрафов), поступающие в счет погашения задолженности, образовавшейся до 1 января 2020 года, подлежащие зачислению в бюджет муниципального образования по нормативам, действовавшим в 2019 году
87	322	Управление Федеральной службы судебных приставов по Красноярскому краю	
88	322	1 16 10123 01 0000 140	Доходы от денежных взысканий (штрафов), поступающие в счет погашения задолженности, образовавшейся до 1 января 2020 года, подлежащие зачислению в бюджет муниципального образования по нормативам, действовавшим в 2019 году
89	415	Прокуратура Красноярского края	
90	415	1 16 10123 01 0000 140	Доходы от денежных взысканий (штрафов), поступающие в счет погашения задолженности, образовавшейся до 1 января 2020 года, подлежащие зачислению в бюджет муниципального образования по нормативам, действовавшим в 2019 году
91	439	Агентство по обеспечению деятельности мировых судей Красноярского края	
92	439	1 16 01053 01 0000 140	Административные штрафы, установленные главой 5 Кодекса Российской Федерации об административных правонарушениях, за административные правонарушения, посягающие на права граждан, налагаемые мировыми судьями, комиссиями по делам несовершеннолетних и защите их прав
93	439	1 16 01063 01 0000 140	Административные штрафы, установленные главой 6 Кодекса Российской Федерации об административных правонарушениях, за административные правонарушения, посягающие на здоровье, санитарно-эпидемиологическое благополучие населения и общественную нравственность, налагаемые мировыми судьями, комиссиями по делам несовершеннолетних и защите их прав
94	439	1 16 01073 01 0000 140	Административные штрафы, установленные главой 7 Кодекса Российской Федерации об административных правонарушениях, за административные правонарушения в области охраны собственности, налагаемые мировыми судьями, комиссиями по делам несовершеннолетних и защите их прав
95	439	1 16 01083 01 0000 140	Административные штрафы, установленные главой 8 Кодекса Российской Федерации об административных правонарушениях, за административные правонарушения в области охраны окружающей среды и природопользования, налагаемые мировыми судьями, комиссиями по делам несовершеннолетних и защите их прав
96	439	1 16 01093 01 0000 140	Административные штрафы, установленные главой 9 Кодекса Российской Федерации об административных правонарушениях, за административные правонарушения в промышленности, строительстве и энергетике, налагаемые мировыми судьями, комиссиями по делам несовершеннолетних и защите их прав
97	439	1 16 01103 01 0000 140	Административные штрафы, установленные главой 10 Кодекса Российской Федерации об административных правонарушениях, за административные правонарушения в сельском хозяйстве, ветеринарии и мелиорации земель, налагаемые мировыми судьями, комиссиями по делам несовершеннолетних и защите их прав
98	439	1 16 01113 01 0000 140	Административные штрафы, установленные главой 11 Кодекса Российской Федерации об административных правонарушениях, за административные правонарушения на транспорте, налагаемые мировыми судьями, комиссиями по делам несовершеннолетних и защите их прав
99	439	1 16 01123 01 0002 140	Административные штрафы, установленные главой 12 Кодекса Российской Федерации об административных правонарушениях, за административные правонарушения в области дорожного движения, налагаемые мировыми судьями, комиссиями по делам несовершеннолетних и защите их прав (штрафы за незаконное ограничение прав на управление транспортным средством и его эксплуатацию)
100	439	1 16 01123 01 0003 140	Административные штрафы, установленные главой 12 Кодекса Российской Федерации об административных правонарушениях, за административные правонарушения в области дорожного движения, налагаемые мировыми судьями, комиссиями по делам несовершеннолетних и защите их прав (штрафы за нарушения правил движения тяжеловесного и (или) крупногабаритного транспортного средства, выявленные при осуществлении весового и габаритного контроля)
101	439	1 16 01123 01 0004 140	Административные штрафы, установленные главой 12 Кодекса Российской Федерации об административных правонарушениях, за административные правонарушения в области дорожного движения, налагаемые мировыми судьями, комиссиями по делам несовершеннолетних и защите их прав (штрафы за нарушение правил перевозки опасных грузов)
102	439	1 16 01133 01 0000 140	Административные штрафы, установленные главой 13 Кодекса Российской Федерации об административных правонарушениях, за административные правонарушения в области связи и информации, налагаемые мировыми судьями, комиссиями по делам несовершеннолетних и защите их прав
103	439	1 16 01143 01 0000 140	Административные штрафы, установленные главой 14 Кодекса Российской Федерации об административных правонарушениях, за административные правонарушения в области предпринимательской деятельности и деятельности саморегулируемых организаций, налагаемые мировыми судьями, комиссиями по делам несовершеннолетних и защите их прав
104	439	1 16 01153 01 0000 140	Административные штрафы, установленные главой 15 Кодекса Российской Федерации об административных правонарушениях, за административные правонарушения в области финансов, налогов и сборов, страхования, рынка ценных бумаг (за исключением штрафов, указанных в пункте 6 статьи 46 Бюджетного кодекса Российской Федерации), налагаемые мировыми судьями, комиссиями по делам несовершеннолетних и защите их прав

105	439	1 16 01163 01 0000 140	Административные штрафы, установленные главой 16 Кодекса Российской Федерации об административных правонарушениях, за административные правонарушения в области таможенного дела (нарушение таможенных правил), налагаемые мировыми судьями, комиссиями по делам несовершеннолетних и защите их прав
106	439	1 16 01173 01 0000 140	Административные штрафы, установленные главой 17 Кодекса Российской Федерации об административных правонарушениях, за административные правонарушения, посягающие на институты государственной власти, налагаемые мировыми судьями, комиссиями по делам несовершеннолетних и защите их прав
107	439	1 16 01183 01 0000 140	Административные штрафы, установленные главой 18 Кодекса Российской Федерации об административных правонарушениях, за административные правонарушения в области защиты государственной границы Российской Федерации и обеспечения режима пребывания иностранных граждан или лиц без гражданства на территории Российской Федерации, налагаемые мировыми судьями, комиссиями по делам несовершеннолетних и защите их прав
108	439	1 16 01193 01 0000 140	Административные штрафы, установленные главой 19 Кодекса Российской Федерации об административных правонарушениях, за административные правонарушения против порядка управления, налагаемые мировыми судьями, комиссиями по делам несовершеннолетних и защите их прав
109	439	1 16 01203 01 0000 140	Административные штрафы, установленные главой 20 Кодекса Российской Федерации об административных правонарушениях, за административные правонарушения, посягающие на общественный порядок и общественную безопасность, налагаемые мировыми судьями, комиссиями по делам несовершеннолетних и защите их прав
110	439	1 16 01213 01 0000 140	Административные штрафы, установленные главой 21 Кодекса Российской Федерации об административных правонарушениях, за административные правонарушения в области воинского учета, налагаемые мировыми судьями, комиссиями по делам несовершеннолетних и защите их прав
111	801	Богучанский районный Совет депутатов	
112	801	1 17 01050 05 0000 180	Невыясненные поступления, зачисляемые в бюджеты муниципальных районов
113	801	1 17 05050 05 0000 180	Прочие неналоговые доходы бюджетов муниципальных районов
114	802	Контрольно-счетная комиссия муниципального образования Богучанский район	
115	802	1 16 10100 05 0000 140	Денежные взыскания, налагаемые в возмещение ущерба, причиненного в результате незаконного или нецелевого использования бюджетных средств (в части бюджетов муниципальных районов)
116	802	1 17 01050 05 0000 180	Невыясненные поступления, зачисляемые в бюджеты муниципальных районов
117	806	Администрация Богучанского района	
118	806	1 08 07150 01 1000 110	Государственная пошлина за выдачу разрешения на установку рекламной конструкции (основной платеж)
119	806	1 08 07174 01 0000 110	Государственная пошлина за выдачу органом местного самоуправления муниципального района специального разрешения на движение по автомобильным дорогам транспортных средств, осуществляющих перевозки опасных, тяжеловесных и (или) крупногабаритных грузов, зачисляемая в бюджеты муниципальных районов
120	806	1 11 05035 05 0000 120	Доходы от сдачи в аренду имущества, находящегося в оперативном управлении органов управления муниципальных районов и созданных ими учреждений (за исключением имущества муниципальных автономных учреждений)
121	806	1 13 01995 05 9995 130	Прочие доходы от оказания платных услуг получателями средств бюджетов муниципальных районов (на предоставление информационных услуг в системе ГИС ОГД)
122	806	1 13 02065 05 9991 130	Доходы, поступающие в порядке возмещения расходов, понесенных в связи с эксплуатацией имущества муниципальных районов (возмещение коммунальных услуг)
123	806	1 13 02995 05 0000 130	Прочие доходы от компенсации затрат бюджетов муниципальных районов
124	806	1 16 10031 05 0000 140	Возмещение ущерба при возникновении страховых случаев, когда выгодоприобретателями выступают получатели средств бюджета муниципального района
125	806	1 16 10032 05 0000 140	Прочее возмещение ущерба, причиненного муниципальному имуществу муниципального района (за исключением имущества, закрепленного за муниципальными бюджетными (автономными) учреждениями, унитарными предприятиями)
126	806	1 16 07010 05 0000 140	Штрафы, неустойки, пени, уплаченные в случае просрочки исполнения поставщиком (подрядчиком, исполнителем) обязательств, предусмотренных муниципальным контрактом, заключенным муниципальным органом, казенным учреждением муниципального района
127	806	1 16 07090 05 0000 140	Иные штрафы, неустойки, пени, уплаченные в соответствии с законом или договором в случае неисполнения или ненадлежащего исполнения обязательств перед муниципальным органом, (муниципальным казенным учреждением) муниципального района
128	806	116 10061 05 0000 140	Платежи в целях возмещения убытков, причиненных уклонением от заключения с муниципальным органом муниципального района (муниципальным казенным учреждением) муниципального контракта, а также иные денежные средства, подлежащие зачислению в бюджет муниципального района за нарушение законодательства Российской Федерации о контрактной системе в сфере закупок товаров, работ, услуг для обеспечения государственных и муниципальных нужд (за исключением муниципального контракта, финансируемого за счет средств муниципального дорожного фонда)
129	806	116 10081 05 0000 140	Платежи в целях возмещения ущерба при расторжении муниципального контракта, заключенного с муниципальным органом муниципального района (муниципальным казенным учреждением), в связи с односторонним отказом исполнителя (подрядчика) от его исполнения (за исключением муниципального контракта, финансируемого за счет средств муниципального дорожного фонда)
130	806	116 10123 01 0000 140	Доходы от денежных взысканий (штрафов), поступающие в счет погашения задолженности, образовавшейся до 1 января 2020 года, подлежащие зачислению в бюджет муниципального образования по нормативам, действующим до 1 января 2020 года
131	806	1 17 01050 05 0000 180	Невыясненные поступления, зачисляемые в бюджеты муниципальных районов
132	806	1 17 05050 05 1000 180	Прочие неналоговые доходы бюджетов муниципальных районов (по основному платежу)
133	806	2 04 05099 05 9904 150	Прочие безвозмездные поступления от негосударственных организаций в бюджеты муниципальных районов (добровольные пожертвования муниципальным учреждениям, находящимся в ведении органов местного самоуправления муниципальных районов)
134	806	2 18 05030 05 9009 150	Доходы бюджетов муниципальных районов от возврата иными организациями остатков субсидий прошлых лет (за счет средств местного бюджета)
135	806	2 18 05030 05 9964 150	Доходы бюджетов муниципальных районов от возврата иными организациями остатков субсидий прошлых лет (по целевым средствам прошлых лет на реализацию отдельных мер по обеспечению ограничения платы граждан за коммунальные услуги)
136	806	2 18 05030 05 9972 150	Доходы бюджетов муниципальных районов от возврата иными организациями остатков субсидий прошлых лет (по целевым средствам прошлых лет на компенсацию выпадающих доходов энергоснабжающих организаций)
137	810	Муниципальное казенное учреждение "Централизованная бухгалтерия"	

138	810	1 17 01050 05 0000 180	Невыясненные поступления, зачисляемые в бюджеты муниципальных районов
139	810	1 17 05050 05 0000 180	Прочие неналоговые доходы бюджетов муниципальных районов
140	830	Муниципальное казенное учреждение "Муниципальная служба Заказчика"	
141	830	1 13 02995 05 0000 130	Прочие доходы от компенсации затрат бюджетов муниципальных районов
142	830	1 13 02995 05 9910 130	Прочие доходы от компенсации затрат бюджетов муниципальных районов (возмещение судебных расходов)
143	830	1 16 10061 05 0000 140	Платежи в целях возмещения убытков, причиненных уклонением от заключения с муниципальным органом муниципального района (муниципальным казенным учреждением) муниципального контракта, а также иные денежные средства, подлежащие зачислению в бюджет муниципального района за нарушение законодательства Российской Федерации о контрактной системе в сфере закупок товаров, работ, услуг для обеспечения государственных и муниципальных нужд (за исключением муниципального контракта, финансируемого за счет средств муниципального дорожного фонда)
144	830	1 16 07010 05 0000 140	Штрафы, неустойки, пени, уплаченные в случае просрочки исполнения поставщиком (подрядчиком, исполнителем) обязательств, предусмотренных муниципальным контрактом, заключенным муниципальным органом, казенным учреждением муниципального района
145	830	1 17 01050 05 0000 180	Невыясненные поступления, зачисляемые в бюджеты муниципальных районов
146	830	1 17 05050 05 0000 180	Прочие неналоговые доходы бюджетов муниципальных районов
147	830	2 18 05030 05 9012 150	Доходы бюджетов муниципальных районов от возврата иными организациями остатков субсидий прошлых лет (за счет средств регионального бюджета)
148	830	2 18 05030 05 9009 150	Доходы бюджетов муниципальных районов от возврата иными организациями остатков субсидий прошлых лет (за счет средств местного бюджета)
149	856	Муниципальное казенное учреждение "Управление культуры, физической культуры, спорта и молодежной политики Богучанского района"	
150	856	1 13 02995 05 0000 130	Прочие доходы от компенсации затрат бюджетов муниципальных районов
151	856	1 17 01050 05 0000 180	Невыясненные поступления, зачисляемые в бюджеты муниципальных районов
152	856	1 17 05050 05 1000 180	Прочие неналоговые доходы бюджетов муниципальных районов (по основному платежу)
153	856	2 18 05010 05 9009 150	Доходы бюджетов муниципальных районов от возврата бюджетными учреждениями остатков субсидий прошлых лет (за счет средств местного бюджета)
154	856	2 18 05010 05 9012 150	Доходы бюджетов муниципальных районов от возврата бюджетными учреждениями остатков субсидий прошлых лет (по целевым средствам из регионального бюджета)
155	863	Управление муниципальной собственностью Богучанского района	
156	863	1 11 05013 05 1000 120	Доходы, получаемые в виде арендной платы за земельные участки, государственная собственность на которые не разграничена и которые расположены в границах сельских поселений и межселенных территорий муниципальных районов, а также средства от продажи права на заключение договоров аренды указанных земельных участков (по основному платежу)
157	863	1 11 05013 05 2000 120	Доходы, получаемые в виде арендной платы за земельные участки, государственная собственность на которые не разграничена и которые расположены в границах сельских поселений и межселенных территорий муниципальных районов, а также средства от продажи права на заключение договоров аренды указанных земельных участков (по пени)
158	863	1 11 05013 05 3000 120	Доходы, получаемые в виде арендной платы за земельные участки, государственная собственность на которые не разграничена и которые расположены в границах сельских поселений и межселенных территорий муниципальных районов, а также средства от продажи права на заключение договоров аренды указанных земельных участков (по штрафам)
159	863	1 11 05025 05 1000 120	Доходы, получаемые в виде арендной платы, а также средства от продажи права на заключение договоров аренды за земли, находящиеся в собственности муниципальных районов (за исключением земельных участков муниципальных бюджетных и автономных учреждений) (по основному платежу)
160	863	1 11 05025 05 2000 120	Доходы, получаемые в виде арендной платы, а также средства от продажи права на заключение договоров аренды за земли, находящиеся в собственности муниципальных районов (за исключением земельных участков муниципальных бюджетных и автономных учреждений) (по пени)
161	863	1 11 05025 05 3000 120	Доходы, получаемые в виде арендной платы, а также средства от продажи права на заключение договоров аренды за земли, находящиеся в собственности муниципальных районов (за исключением земельных участков муниципальных бюджетных и автономных учреждений) (по штрафам)
162	863	1 11 05035 05 1000 120	Доходы от сдачи в аренду имущества, находящегося в оперативном управлении органов управления муниципальных районов и созданных ими учреждений (за исключением имущества муниципальных автономных учреждений) (по основному платежу)
163	863	1 11 05035 05 2000 120	Доходы от сдачи в аренду имущества, находящегося в оперативном управлении органов управления муниципальных районов и созданных ими учреждений (за исключением имущества муниципальных автономных учреждений) (по пени)
164	863	1 11 05035 05 3000 120	Доходы от сдачи в аренду имущества, находящегося в оперативном управлении органов управления муниципальных районов и созданных ими учреждений (за исключением имущества муниципальных автономных учреждений) (по штрафам)
165	863	1 11 05075 05 1000 120	Доходы от сдачи в аренду имущества, составляющего казну муниципальных районов (за исключением земельных участков)(по основному платежу)
166	863	1 11 05075 05 2000 120	Доходы от сдачи в аренду имущества, составляющего казну муниципальных районов (за исключением земельных участков)(по пени)
167	863	1 11 05075 05 3000 120	Доходы от сдачи в аренду имущества, составляющего казну муниципальных районов (за исключением земельных участков)(по штрафам)
168	863	1 11 07015 05 1000 120	Доходы от перечисления части прибыли, остающейся после уплаты налогов и иных обязательных платежей муниципальных унитарных предприятий, созданных муниципальными районами (по основному платежу)
169	863	1 11 07015 05 2000 120	Доходы от перечисления части прибыли, остающейся после уплаты налогов и иных обязательных платежей муниципальных унитарных предприятий, созданных муниципальными районами (по пени)
170	863	1 11 09045 05 9960 120	Прочие поступления от использования имущества, находящегося в собственности муниципальных районов (за исключением имущества муниципальных бюджетных и автономных учреждений, а также имущества муниципальных унитарных предприятий, в том числе казенных)(от социального найма жилых помещений)
171	863	1 11 09080 05 0000 120	Плата, поступившая в рамках договора за предоставления права на размещение и эксплуатацию нестационарного торгового объекта, установку и эксплуатацию рекламных конструкций на землях или земельных участках, находящихся в собственности муниципальных районов, и на землях или земельных участках, государственная собственность на которые не разграничена
172	863	1 13 02995 05 0000 130	Прочие доходы от компенсации затрат бюджетов муниципальных районов
173	863	1 14 01050 05 0000 410	Доходы от продажи квартир, находящихся в собственности муниципальных районов
174	863	1 14 02053 05 1000 440	Доходы от реализации иного имущества, находящегося в собственности муниципальных

			районов (за исключением имущества муниципальных бюджетных и автономных учреждений, а также имущества муниципальных унитарных предприятий, в том числе казенных), в части реализации материальных запасов по указанному имуществу (по основному платежу)
175	863	1 14 02053 05 1000 410	Доходы от реализации иного имущества, находящегося в собственности муниципальных районов (за исключением имущества муниципальных бюджетных и автономных учреждений, а также имущества муниципальных унитарных предприятий, в том числе казенных), в части реализации основных средств по указанному имуществу (по основному платежу)
176	863	1 14 06013 05 1000 430	Доходы от продажи земельных участков, государственная собственность на которые не разграничена и которые расположены в границах сельских поселений и межселенных территорий муниципальных районов (по основному платежу)
177	863	1 14 06025 05 1000 430	Доходы от продажи земельных участков, находящихся в собственности муниципальных районов (за исключением земельных участков муниципальных бюджетных и автономных учреждений) (по основному платежу)
178	863	1 16 07090 05 0000 140	Иные штрафы, неустойки, пени, уплаченные в соответствии с законом или договором в случае неисполнения или ненадлежащего исполнения обязательств перед муниципальным органом, (муниципальным казенным учреждением) муниципального района
179	863	1 17 01050 05 0000 180	Невыясненные поступления, зачисляемые в бюджеты муниципальных районов
180	863	1 17 05050 05 0000 180	Прочие неналоговые доходы бюджетов муниципальных районов
181	863	2 04 05099 05 9904 150	Прочие безвозмездные поступления от негосударственных организаций в бюджеты муниципальных районов (добровольные пожертвования муниципальным учреждениям, находящимся в ведении органов местного самоуправления муниципальных районов)
182	863	2 18 05030 05 9009 150	Доходы бюджетов муниципальных районов от возврата иными организациями остатков субсидий прошлых лет (за счет средств местного бюджета)
183	863	2 18 05030 05 9012 150	Доходы бюджетов муниципальных районов от возврата иными организациями остатков субсидий прошлых лет (за счет средств регионального бюджета)
184	875	Управление образования администрации Богучанского района Красноярского края	
185	875	1 13 01995 05 9901 130	Прочие доходы от оказания платных услуг получателями средств бюджетов муниципальных районов (платные услуги муниципальным учреждениям, находящимся в ведении органов местного самоуправления муниципальных районов)
186	875	1 13 01995 05 9902 130	Прочие доходы от оказания платных услуг получателями средств бюджетов муниципальных районов (родительская плата в дошкольных муниципальных учреждениях, находящимся в ведении органов местного самоуправления муниципальных районов)
187	875	1 13 01995 05 9992 130	Прочие доходы от оказания платных услуг получателями средств бюджетов муниципальных районов (плата в общеобразовательных учреждениях, находящимся в ведении органов местного самоуправления муниципальных районов за питание в школьных столовых)
188	875	1 13 02065 05 9991 130	Доходы, поступающие в порядке возмещения расходов, понесенных в связи с эксплуатацией имущества муниципальных районов (возмещение коммунальных услуг)
189	875	1 13 02995 05 0000 130	Прочие доходы от компенсации затрат бюджетов муниципальных районов
190	875	1 16 07010 05 0000 140	Штрафы, неустойки, пени, уплаченные в случае просрочки исполнения поставщиком (подрядчиком, исполнителем) обязательств, предусмотренных муниципальным контрактом, заключенным муниципальным органом, казенным учреждением муниципального района
191	875	1 16 10032 05 0000 140	Прочее возмещение ущерба, причиненного муниципальному имуществу муниципальными (автономными) учреждениями, унитарными предприятиями)
192	875	1 17 01050 05 0000 180	Невыясненные поступления, зачисляемые в бюджеты муниципальных районов
193	875	1 17 05050 05 1000 180	Прочие неналоговые доходы бюджетов муниципальных районов ( по основному платежу)
194	875	2 04 05099 05 9904 150	Прочие безвозмездные поступления от негосударственных организаций в бюджеты муниципальных районов (добровольные пожертвования муниципальным учреждениям, находящимся в ведении органов местного самоуправления муниципальных районов)
195	875	2 07 05020 05 9904 150	Поступления от денежных пожертвований, предоставляемых физическими лицами получателями средств бюджетов муниципальных районов (добровольные пожертвования муниципальным учреждениям, находящимся в ведении органов местного самоуправления муниципальных районов)
196	875	2 07 05030 05 9903 150	Прочие безвозмездные поступления в бюджеты муниципальных районов (гранты, премии муниципальным учреждениям, находящимся в ведении органов местного самоуправления муниципальных районов)
197	875	2 07 05030 05 9904 150	Прочие безвозмездные поступления в бюджеты муниципальных районов (добровольные пожертвования муниципальным учреждениям, находящимся в ведении органов местного самоуправления муниципальных районов)
198	875	2 18 05010 05 9009 150	Доходы бюджетов муниципальных районов от возврата бюджетными учреждениями остатков субсидий прошлых лет (за счет средств местного бюджета)
199	875	2 18 05010 05 9012 150	Доходы бюджетов муниципальных районов от возврата бюджетными учреждениями остатков субсидий прошлых лет (за счет средств регионального бюджета)
200	880	Муниципальное казенное учреждение "Муниципальная пожарная часть №1"	
201	880	1 13 02995 05 0000 130	Прочие доходы от компенсации затрат бюджетов муниципальных районов
202	880	1 16 10032 05 0000 140	Прочее возмещение ущерба, причиненного муниципальному имуществу муниципального района (за исключением имущества, закрепленного за муниципальными бюджетными (автономными) учреждениями, унитарными предприятиями)
203	880	1 16 07010 05 0000 140	Штрафы, неустойки, пени, уплаченные в случае просрочки исполнения поставщиком (подрядчиком, исполнителем) обязательств, предусмотренных муниципальным контрактом, заключенным муниципальным органом, казенным учреждением муниципального района
204	880	1 17 01050 05 0000 180	Невыясненные поступления, зачисляемые в бюджеты муниципальных районов
205	880	1 17 05050 05 0000 180	Прочие неналоговые доходы бюджетов муниципальных районов
206	890	финансовое управление администрации Богучанского района	
207	890	1 13 02995 05 9009 130	Прочие доходы от компенсации затрат бюджетов муниципальных районов (за счет средств местного бюджета)
208	890	1 16 10031 05 0000 140	Возмещение ущерба при возникновении страховых случаев, когда выгодоприобретателями выступают получатели средств бюджета муниципального района
209	890	1 16 10100 05 0000 140	Денежные взыскания, налагаемые в возмещение ущерба, причиненного в результате незаконного или нецелевого использования бюджетных средств (в части бюджетов муниципальных районов)
210	890	1 16 10100 10 0000 140	Денежные взыскания, налагаемые в возмещение ущерба, причиненного в результате незаконного или нецелевого использования бюджетных средств (в части бюджетов сельских поселений)
211	890	1 18 01510 05 0000 150	Поступления в бюджеты муниципальных районов по решениям о взыскании средств из иных бюджетов бюджетной системы Российской Федерации
212	890	1 18 01520 05 0000 150	Перечисления из бюджетов муниципальных районов по решениям о взыскании средств
213	890	1 18 02500 05 0000 150	Поступления в бюджеты муниципальных районов (перечисления из бюджетов муниципальных



			районов) по урегулированию расчетов между бюджетами бюджетной системы Российской Федерации по распределенным доходам
214	890	1 17 01050 05 0000 180	Невыясненные поступления, зачисляемые в бюджеты муниципальных районов
215	890	1 17 05050 05 1000 180	Прочие неналоговые доходы бюджетов муниципальных районов( по основному платежу)
216	890	2 02 15001 05 0000 150	Дотации бюджетам муниципальных районов на выравнивание бюджетной обеспеченности из бюджета субъекта Российской Федерации
217	890	2 02 15002 05 0000 150	Дотации бюджетам муниципальных районов на поддержку мер по обеспечению сбалансированности бюджетов
218	890	2 02 19999 05 0000 150	Прочие дотации бюджетам муниципальных районов
219	890	2 02 19999 05 2724 150	Прочие дотации бюджетам муниципальных районов (на частичную компенсацию расходов на повышение оплаты труда отдельным категориям работников бюджетной сферы Красноярского края)
220	890	2 02 25169 05 0000 150	Субсидии бюджетам муниципальных районов на создание и обеспечение функционирования центров образования естественно-научной и технологической направленностей в общеобразовательных организациях, расположенных в сельской местности и малых городах
221	890	2 02 25172 05 0000 150	Субсидии бюджетам муниципальных районов на оснащение (обновление материально-технической базы) оборудованием, средствами обучения и воспитания общеобразовательных организаций, в том числе осуществляющих образовательную деятельность по адаптированным основным общеобразовательным программам
222	890	2 02 25304 05 0000 150	Субсидии бюджетам муниципальных районов на организацию бесплатного горячего питания обучающихся, получающих начальное общее образование в государственных и муниципальных образовательных организациях
223	890	2 02 25467 05 0000 150	Субсидии бюджетам муниципальных районов на обеспечение развития и укрепления материально-технической базы домов культуры в населенных пунктах с числом жителей до 50 тысяч человек
224	890	2 02 25497 05 0000 150	Субсидии бюджетам муниципальных районов на реализацию мероприятий по обеспечению жильем молодых семей
225	890	2 02 25519 05 0000 150	Субсидии бюджетам муниципальных районов на поддержку отрасли культуры
226	890	2 02 29999 05 1060 150	Прочие субсидии бюджетам муниципальных районов (на реализацию мероприятий, направленных на повышение безопасности дорожного движения, за счет средств дорожного фонда Красноярского края)
227	890	2 02 29999 05 1521 150	Прочие субсидии бюджетам муниципальных районов (на создание условий для оснащения (обновления материально-технической базы) оборудованием, средствами обучения и воспитания общеобразовательных организаций, в том числе осуществляющих образовательную деятельность по адаптированным основным общеобразовательным программам)
228	890	2 02 29999 05 1598 150	Прочие субсидии бюджетам муниципальных районов (на создание и обеспечение функционирования центров образования естественно-научной и технологической направленностей в общеобразовательных организациях, расположенных в сельской местности и малых городах, за счет средств краевого бюджета)
229	890	2 02 29999 05 2650 150	Прочие субсидии бюджетам муниципальных районов (на выполнение требований федеральных стандартов спортивной подготовки)
230	890	2 02 29999 05 7397 150	Прочие субсидии бюджетам муниципальных районов (на частичное финансирование (возмещение) расходов муниципальных образований края на выплаты врачам (включая санитарных врачей), медицинским сестрам диетическим, шеф-поварам, старшим воспитателям муниципальных загородных оздоровительных лагерей, оплату услуг по санитарно-эпидемиологической оценке обстановки муниципальных загородных оздоровительных лагерей, оказанных на договорной основе, в случае отсутствия в муниципальных загородных оздоровительных лагерях санитарных врачей)
231	890	2 02 29999 05 7413 150	Прочие субсидии бюджетам муниципальных районов (на частичное финансирование (возмещение) расходов на содержание единых дежурно-диспетчерских служб муниципальных образований Красноярского края)
232	890	2 02 29999 05 7437 150	Прочие субсидии бюджетам муниципальных районов (на модернизацию и укрепление материально-технической базы муниципальных физкультурно-спортивных организаций и муниципальных образовательных организаций, осуществляющих деятельность в области физической культуры и спорта)
233	890	2 02 29999 05 7456 150	Прочие субсидии бюджетам муниципальных районов (на поддержку деятельности муниципальных молодежных центров в рамках подпрограммы «Вовлечение молодежи в социальную практику» государственной программы Красноярского края «Молодежь Красноярского края в XXI веке»)
234	890	2 02 29999 05 7475 150	Прочие субсидии бюджетам муниципальных районов (на обеспечение деятельности муниципальных архивов)
235	890	2 02 29999 05 7470 150	Прочие субсидии бюджетам муниципальных районов (на создание условий для предоставления горячего питания обучающимся общеобразовательных организаций)
236	890	2 02 29999 05 7476 150	Прочие субсидии бюджетам муниципальных районов (на приобретение специального оборудования, сырья и расходных материалов для муниципальных домов ремесел и муниципальных клубных формирований по ремеслам, а также на обеспечение их участия в региональных, федеральных, международных фестивалях (мероприятиях), выставках, ярмарках, смотрах, конкурсах по художественным народным ремеслам)
237	890	2 02 29999 05 7482 150	Прочие субсидии бюджетам муниципальных районов (для постоянно действующих коллективов самодеятельного художественного творчества Красноярского края (любительским творческим коллективам) на поддержку творческих фестивалей и конкурсов, в том числе для детей и молодежи)
238	890	2 02 29999 05 7486 150	Прочие субсидии бюджетам муниципальных районов (на оснащение музыкальными инструментами детских школ искусств)
239	890	2 02 29999 05 7488 150	Прочие субсидии бюджетам муниципальных районов (на комплектование книжных фондов библиотек муниципальных образований Красноярского края)
240	890	2 02 29999 05 7553 150	Прочие субсидии бюджетам муниципальных районов (на подготовку описаний местоположения границ населенных пунктов и территориальных зон по Красноярскому краю)
241	890	2 02 29999 05 7553 150	Прочие субсидии бюджетам муниципальных районов (на финансирование (возмещение) расходов, направленных на сохранение и развитие материально-технической базы муниципальных загородных оздоровительных лагерей)
242	890	2 02 29999 05 7559 150	Прочие субсидии бюджетам муниципальных районов (на проведение мероприятий по обеспечению антитеррористической защищенности объектов образования)
243	890	2 02 29999 05 7563 150	Прочие субсидии бюджетам муниципальных районов (на проведение работ в общеобразовательных организациях с целью приведения зданий и сооружений в соответствие требованиям надзорных органов)
244	890	2 02 29999 05 7568 150	Прочие субсидии бюджетам муниципальных районов (на увеличение охвата детей, обучающихся по дополнительным общеразвивающим программам)

245	890	2 02 29999 05 7607 150	Прочие субсидии бюджетам муниципальных районов (на реализацию муниципальных программ развития субъектов малого и среднего предпринимательства)
246	890	2 02 29999 05 7661 150	Прочие субсидии бюджетам муниципальных районов (на реализацию инвестиционных проектов субъектами малого и среднего предпринимательства в приоритетных отраслях)
247	890	2 02 29999 05 7668 150	Прочие субсидии бюджетам муниципальных районов (на реализацию муниципальных программ развития субъектов малого и среднего предпринимательства в целях предоставления грантовой поддержки на начало ведения предпринимательской деятельности)
248	890	2 02 29999 05 7840 150	Прочие субсидии бюджетам муниципальных районов (на осуществление (возмещение) расходов, направленных на развитие и повышение качества работы муниципальных учреждений, предоставление новых муниципальных услуг, повышение их качества)
249	890	2 02 30024 05 0289 150	Субвенции бюджетам муниципальных районов на выполнение передаваемых полномочий субъектов Российской Федерации (на организацию и осуществление деятельности по опеке и попечительству в отношении совершеннолетних граждан, а также в сфере патронажа (в соответствии с Законом края от 11 июля 2019 года № 7-2988))
250	890	2 02 30024 05 7408 150	Субвенции бюджетам муниципальных районов на выполнение передаваемых полномочий субъектов Российской Федерации (на обеспечение государственных гарантий реализации прав на получение общедоступного и бесплатного дошкольного образования в муниципальных дошкольных образовательных организациях, общедоступного и бесплатного дошкольного образования в муниципальных общеобразовательных организациях в части обеспечения деятельности административно-хозяйственного, учебно-вспомогательного персонала и иных категорий работников образовательных организаций, участвующих в реализации общеобразовательных программ в соответствии с федеральными государственными образовательными стандартами)
251	890	2 02 30024 05 7409 150	Субвенции бюджетам муниципальных районов на выполнение передаваемых полномочий субъектов Российской Федерации (на обеспечение государственных гарантий реализации прав на получение общедоступного и бесплатного начального общего, основного общего, среднего общего образования в муниципальных общеобразовательных организациях, обеспечение дополнительного образования детей в муниципальных общеобразовательных организациях в части обеспечения деятельности административно-хозяйственного, учебно-вспомогательного персонала и иных категорий работников образовательных организаций, участвующих в реализации общеобразовательных программ в соответствии с федеральными государственными образовательными стандартами)
252	890	2 02 30024 05 7429 150	Субвенции бюджетам муниципальных районов на выполнение передаваемых полномочий субъектов Российской Федерации (осуществление уведомительной регистрации коллективных договоров и территориальных соглашений и контроля за их выполнением)
253	890	2 02 30024 05 7446 150	Субвенции бюджетам муниципальных районов на выполнение передаваемых полномочий субъектов Российской Федерации (для реализации отдельных государственных полномочий по осуществлению мониторинга состояния и развития лесной промышленности)
254	890	2 02 30024 05 7467 150	Субвенции бюджетам муниципальных районов на выполнение передаваемых полномочий субъектов Российской Федерации (на обеспечение деятельности специалистов, осуществляющих переданные государственные полномочия по переселению граждан из районов Крайнего Севера и приравненных к ним местностей)
255	890	2 02 30024 05 7514 150	Субвенции бюджетам муниципальных районов на выполнение передаваемых полномочий субъектов Российской Федерации (по созданию и обеспечению деятельности административных комиссий в соответствии с Законом края от 23 апреля 2009 года № 8-3170)
256	890	2 02 30024 05 7517 150	Субвенции бюджетам муниципальных районов на выполнение передаваемых полномочий субъектов Российской Федерации (решение вопросов поддержки сельскохозяйственного производства)
257	890	2 02 30024 05 7518 150	Субвенции бюджетам муниципальных районов на выполнение передаваемых полномочий субъектов Российской Федерации ( по организации мероприятий при осуществлении деятельности по обращению с животными без владельцев)
258	890	2 02 30024 05 7519 150	Субвенции бюджетам муниципальных районов на выполнение передаваемых полномочий субъектов Российской Федерации (в области архивного дела, переданных органам местного самоуправления Красноярского края)
259	890	2 02 30024 05 7552 150	Субвенции бюджетам муниципальных районов на выполнение передаваемых полномочий субъектов Российской Федерации (по организации и осуществлению деятельности по опеке и попечительству в отношении несовершеннолетних)
260	890	2 02 30024 05 7554 150	Субвенции бюджетам муниципальных районов на выполнение передаваемых полномочий субъектов Российской Федерации (по осуществлению присмотра и ухода за детьми-инвалидами, детьми-сиротами и детьми, оставшимися без попечения родителей, а также детьми с туберкулезной интоксикацией, обучающимися в муниципальных образовательных организациях, реализующих образовательную программу дошкольного образования, без взимания родительской платы)
261	890	2 02 30024 05 7564 150	Субвенции бюджетам муниципальных районов на выполнение передаваемых полномочий субъектов Российской Федерации (на получение общедоступного и бесплатного начального общего, основного общего, среднего общего образования в муниципальных общеобразовательных организациях, обеспечение дополнительного образования детей в муниципальных общеобразовательных организациях, за исключением обеспечения деятельности административного и учебно-вспомогательного персонала муниципальных общеобразовательных организаций)
262	890	2 02 30024 05 7566 150	Субвенции бюджетам муниципальных районов на выполнение передаваемых полномочий субъектов Российской Федерации (на обеспечение питанием обучающихся в муниципальных и частных общеобразовательных организациях по имеющим государственную аккредитацию основным общеобразовательным программам без взимания платы)
263	890	2 02 30024 05 7570 150	Субвенции бюджетам муниципальных районов на выполнение передаваемых полномочий субъектов Российской Федерации (на реализацию отдельных мер по обеспечению ограничения платы граждан за коммунальные услуги)
264	890	2 02 30024 05 7577 150	Субвенции бюджетам муниципальных районов на выполнение передаваемых полномочий субъектов Российской Федерации (на компенсацию выпадающих доходов энергоснабжающих организаций, связанных с применением государственных регулируемых цен (тарифов) на электрическую энергию, вырабатываемую дизельными электростанциями на территории Красноярского края для населения)
265	890	2 02 30024 05 7587 150	Субвенции бюджетам муниципальных районов на выполнение передаваемых полномочий субъектов Российской Федерации (на обеспечение жилыми помещениями детей-сирот и детей, оставшихся без попечения родителей, лиц из числа детей-сирот и детей, оставшихся без попечения родителей)
266	890	2 02 30024 05 7588 150	Субвенции бюджетам муниципальных районов на выполнение передаваемых полномочий субъектов Российской Федерации (на обеспечение государственных гарантий реализации прав на получение общедоступного и бесплатного дошкольного образования в муниципальных

			дошкольных образовательных организациях, общедоступного и бесплатного дошкольного образования в муниципальных общеобразовательных организациях, находящихся на территории края, за исключением обеспечения деятельности административно-хозяйственного, учебно-вспомогательного персонала и иных категорий работников образовательных организаций, участвующих в реализации общеобразовательных программ в соответствии с федеральными государственными образовательными стандартами)
267	890	2 02 30024 05 7601 150	Субвенции бюджетам муниципальных районов на выполнение передаваемых полномочий субъектов Российской Федерации (по расчету и предоставлению дотаций поселениям, входящим в состав муниципального района края)
268	890	2 02 30024 05 7604 150	Субвенции бюджетам муниципальных районов на выполнение передаваемых полномочий субъектов Российской Федерации (по созданию и обеспечению деятельности комиссий по делам несовершеннолетних и защите их прав)
269	890	2 02 30024 05 7649 150	Субвенции бюджетам муниципальных районов на выполнение передаваемых полномочий субъектов Российской Федерации (по обеспечению отдыха и оздоровления детей)
270	890	2 02 30024 05 7846 150	Субвенции бюджетам муниципальных районов на выполнение передаваемых полномочий субъектов Российской Федерации (по обеспечению предоставления меры социальной поддержки гражданам, достигшим возраста 23 лет и старше, имевшим в соответствии с федеральным законодательством статус детей-сирот, детей, оставшихся без попечения родителей, лиц из числа детей-сирот и детей, оставшихся без попечения родителей)
271	890	2 02 30029 05 0000 150	Субвенции бюджетам муниципальных районов на компенсацию части платы, взимаемой с родителей (законных представителей) за присмотр и уход за детьми, посещающими образовательные организации, реализующие образовательные программы дошкольного образования
272	890	2 02 35082 05 0000 150	Субвенции бюджетам муниципальных районов на предоставление жилых помещений детям-сиротам и детям, оставшимся без попечения родителей, лицам из их числа по договорам найма специализированных жилых помещений
273	890	2 02 35118 05 0000 150	Субвенции бюджетам муниципальных районов на осуществление первичного воинского учета органами местного самоуправления поселений, муниципальных и городских округов
274	890	2 02 35120 05 0000 150	Субвенции бюджетам муниципальных районов на осуществление полномочий по составлению (изменению) списков кандидатов в присяжные заседатели федеральных судов общей юрисдикции в Российской Федерации
275	890	2 02 40014 05 9009 150	Межбюджетные трансферты, передаваемые бюджетам муниципальных районов из бюджетов поселений на осуществление части полномочий по решению вопросов местного значения в соответствии с заключенными соглашениями (за счет средств местного бюджета)
276	890	2 02 40014 05 9012 150	Межбюджетные трансферты, передаваемые бюджетам муниципальных районов из бюджетов поселений на осуществление части полномочий по решению вопросов местного значения в соответствии с заключенными соглашениями (за счет средств регионального бюджета)
277	890	2 02 45179 05 0000 150	Межбюджетные трансферты, передаваемые бюджетам муниципальных районов на проведение мероприятий по обеспечению деятельности советников директора по воспитанию и взаимодействию с детскими общественными объединениями в общеобразовательных организациях
278	890	2 02 45303 05 0000 150	Межбюджетные трансферты, передаваемые бюджетам муниципальных районов на ежемесячное денежное вознаграждение за классное руководство педагогическим работникам государственных и муниципальных общеобразовательных организаций
279	890	2 02 45519 05 0000 150	Межбюджетные трансферты, передаваемые бюджетам муниципальных районов на поддержку отрасли культуры (поддержка лучших сельских учреждений культуры)
280	890	2 02 49999 05 0853 150	Прочие межбюджетные трансферты, передаваемые бюджетам муниципальных районов (на финансовое обеспечение (возмещение) расходов, связанных с предоставлением мер социальной поддержки в сфере дошкольного и общего образования детям из семей лиц, принимающих участие в специальной военной операции)
281	890	2 02 49999 05 1011 150	Прочие межбюджетные трансферты, передаваемые бюджетам муниципальных районов (Резервный фонд Правительства Красноярского края в рамках непрограммных расходов отдельных органов исполнительной власти)
282	890	2 02 49999 05 5299 150	Прочие межбюджетные трансферты, передаваемые бюджетам муниципальных районов (на обустройство и восстановление воинских захоронений)
283	890	2 02 49999 05 7412 150	Прочие межбюджетные трансферты, передаваемые бюджетам муниципальных районов (на обеспечение первичных мер пожарной безопасности)
284	890	2 02 49999 05 7418 150	Прочие межбюджетные трансферты, передаваемые бюджетам муниципальных районов (на поддержку физкультурно-спортивных клубов по месту жительства)
285	890	2 02 49999 05 7463 150	Прочие межбюджетные трансферты, передаваемые бюджетам муниципальных районов (на организацию (строительство) мест (площадок) накопления отходов потребления и приобретение контейнерного оборудования)
286	890	2 02 49999 05 7484 150	Прочие межбюджетные трансферты, передаваемые бюджетам муниципальных районов (на создание (реконструкцию) и капитальный ремонт культурно-досуговых учреждений в сельской местности)
287	890	2 02 49999 05 7508 150	Прочие межбюджетные трансферты, передаваемые бюджетам муниципальных районов (на содержание автомобильных дорог общего пользования местного значения)
288	890	2 02 49999 05 7555 150	Прочие межбюджетные трансферты, передаваемые бюджетам муниципальных районов (на организацию и проведение акрицидных обработок мест массового отдыха населения)
289	890	2 02 49999 05 7596 150	Прочие межбюджетные трансферты, передаваемые бюджетам муниципальных районов (на финансовое обеспечение (возмещение) затрат теплоснабжающих и энергосбытовых организаций, осуществляющих производство и (или) реализацию тепловой и электрической энергии, возникших вследствие разницы между фактической стоимостью топлива и стоимостью топлива, учтенной в тарифах на тепловую и электрическую энергию на 2022 год)
290	890	2 02 49999 05 7641 150	Прочие межбюджетные трансферты, передаваемые бюджетам муниципальных районов (на осуществление расходов, направленных на реализацию мероприятий по поддержке местных инициатив)
291	890	2 02 49999 05 7666 150	Прочие межбюджетные трансферты, передаваемые бюджетам муниципальных районов (на благоустройство кладбищ в рамках подпрограммы «Поддержка муниципальных проектов по благоустройству территорий и повышению активности населения в решении вопросов местного значения»)
292	890	2 02 49999 05 7745 150	Прочие межбюджетные трансферты, передаваемые бюджетам муниципальных районов (за содействие развитию налогового потенциала)
293	890	2 02 49999 05 7749 150	Прочие межбюджетные трансферты, передаваемые бюджетам муниципальных районов (на реализацию проектов по решению вопросов местного значения, осуществляемых непосредственно населением на территории населенного пункта)
294	890	2 02 49999 05 7845 150	Прочие межбюджетные трансферты, передаваемые бюджетам муниципальных районов (на устройство плоскостных спортивных сооружений в сельской местности)

295	890	2 02 49999 05 9711 150	Прочие межбюджетные трансферты, передаваемые бюджетам муниципальных районов (на софинансирования расходов обязательств, возникающих при реализации мероприятий по капитальному ремонту тепловых сетей)
296	890	2 08 05000 05 0000 150	Перечисления из бюджетов муниципальных районов (в бюджеты муниципальных районов) для осуществления возврата (зачета) излишне уплаченных или излишне взысканных сумм налогов, сборов и иных платежей, а также сумм процентов за несвоевременное осуществление такого возврата и процентов, начисленных на излишне взысканные суммы
297	890	2 08 10000 05 0000 150	Перечисления из бюджетов муниципальных районов (в бюджеты муниципальных районов) для осуществления взыскания
298	890	2 18 35118 05 0000 150	Доходы бюджетов муниципальных районов от возврата остатков субвенций на осуществление первичного воинского учета органами местного самоуправления поселений, муниципальных и городских округов из бюджетов поселений
299	890	2 18 60010 05 0000 150	Доходы бюджетов муниципальных районов от возврата прочих остатков субсидий, субвенций и иных межбюджетных трансфертов, имеющих целевое назначение, прошлых лет из бюджетов поселений
300	890	2 18 60010 05 7514 150	Доходы бюджетов муниципальных районов от возврата прочих остатков субсидий, субвенций и иных межбюджетных трансфертов, имеющих целевое назначение, прошлых лет из бюджетов поселений (на выполнение государственных полномочий по созданию и обеспечению деятельности административных комиссий)
301	890	2 18 60010 05 7412 150	Доходы бюджетов муниципальных районов от возврата прочих остатков субсидий, субвенций и иных межбюджетных трансфертов, имеющих целевое назначение, прошлых лет из бюджетов поселений (на обеспечение первичных мер пожарной безопасности)
302	890	2 18 60010 05 7508 150	Доходы бюджетов муниципальных районов от возврата прочих остатков субсидий, субвенций и иных межбюджетных трансфертов, имеющих целевое назначение, прошлых лет из бюджетов поселений (на содержание автомобильных дорог общего пользования местного значения)
303	890	2 18 60010 05 7745 150	Доходы бюджетов муниципальных районов от возврата прочих остатков субсидий, субвенций и иных межбюджетных трансфертов, имеющих целевое назначение, прошлых лет из бюджетов поселений (за содействие развитию налогового потенциала)
304	890	2 18 60010 05 9961 150	Доходы бюджетов муниципальных районов от возврата прочих остатков субсидий, субвенций и иных межбюджетных трансфертов, имеющих целевое назначение, прошлых лет из бюджетов поселений (на реализацию мероприятий по трудовому воспитанию несовершеннолетних)
305	890	2 18 60010 05 9930 150	Доходы бюджетов муниципальных районов от возврата прочих остатков субсидий, субвенций и иных межбюджетных трансфертов, имеющих целевое назначение, прошлых лет из бюджетов поселений (на содержание автомобильных дорог общего пользования местного значения из районного бюджета)
306	890	2 19 25304 05 0000 150	Возврат остатков субсидий на организацию бесплатного горячего питания обучающихся, получающих начальное общее образование в государственных и муниципальных образовательных организациях, из бюджетов муниципальных районов
307	890	2 19 35118 05 0000 150	Возврат остатков субвенций на осуществление первичного воинского учета органами местного самоуправления поселений, муниципальных и городских округов из бюджетов муниципальных районов
308	890	2 19 60010 05 9012 150	Возврат прочих остатков субсидий, субвенций и иных межбюджетных трансфертов, имеющих целевое назначение, прошлых лет из бюджетов муниципальных районов (за счет средств регионального бюджета)
309	890	2 19 60010 05 9911 150	Возврат прочих остатков субсидий, субвенций и иных межбюджетных трансфертов, имеющих целевое назначение, прошлых лет из бюджетов муниципальных районов (на осуществление части полномочий по решению вопросов местного значения в соответствии с заключенными соглашениями)
310	890	2 19 60010 05 9912 150	Возврат прочих остатков субсидий, субвенций и иных межбюджетных трансфертов, имеющих целевое назначение, прошлых лет из бюджетов муниципальных районов (на осуществление части полномочий по решению вопросов местного значения в соответствии с заключенными соглашениями за счет краевого бюджета)



## АДМИНИСТРАЦИЯ БОГУЧАНСКОГО РАЙОНА

### ПО С Т А Н О В Л Е Н И Е

22.11.2023

с. Богучаны

№ 1191-п

#### О создании Муниципальной экстренной психологической службы на территории муниципального образования Богучанский район

В соответствии с Федеральным законом от 06.10.2003 N 131-ФЗ «Об общих принципах организации местного самоуправления в Российской Федерации», Федеральным законом от 24.06.1999 № 120-ФЗ «Об основах системы профилактики безнадзорности и правонарушений несовершеннолетних», Федеральным Законом от 29.12.2012 г. № 273-ФЗ « Об образовании в Российской Федерации», Письмо Минпросвещения России от 30.05.2022 N ДГ-1349/07 "О направлении Концепции и плана" (вместе с "Концепцией развития психологической службы в системе общего образования и среднего профессионального образования в Российской Федерации на период до 2025 года", "Планом мероприятий на 2022 - 2025 годы по реализации Концепции развития психологической службы в системе общего

образования и среднего профессионального образования в Российской Федерации на период до 2025 года"), , руководствуясь ст.7, 8, 40, 43, 47, Устава Богучанского района Красноярского края,

**ПОСТАНОВЛЯЮ:**

1. Создать Муниципальную экстренную психологическую службу на территории муниципального образования Богучанский район.
2. Утвердить состав Муниципальной экстренной психологической службы на территории муниципального образования Богучанский район согласно приложению 1.
3. Утвердить Положение о Муниципальной экстренной психологической службы на территории муниципального образования Богучанский район согласно приложению 2.
4. Контроль за исполнением настоящего постановления возложить на заместителя главы Богучанского района по социальным вопросам И.М Брюханова.
5. Постановление вступает в силу со дня, следующего за днём официального опубликования в Официальном вестнике.
6. Постановление подлежит размещению на официальном сайте управления образования администрации Богучанского района (<http://www.boguo.ru>).

Глава Богучанского района

А.С. Медведев

Приложение 1  
к постановлению администрации Богучанского района  
от 22.11.2023 № 1191-п

**СОСТАВ МУНИЦИПАЛЬНОЙ ЭКСТРЕННОЙ ПСИХОЛОГИЧЕСКОЙ  
СЛУЖБЫ БОГУЧАНСКОГО РАЙОНА (МЭПС)**

1.	Брюханов Иван Маркович	заместитель Главы Богучанского района по социальным вопросам , председатель
2.	Капленко Нина Александровна	начальник управления образования администрации Богучанского района, заместитель председателя
3.	Брюханова Ирина Владимировна	специалист обеспечивающий деятельность КДН и ЗП администрации Богучанского района, секретарь
Члены муниципальной экстренной психологической службы:		
4.	Дудина Елена Васильевна	педагог – психолог, муниципального казённого образовательного учреждения Богучанской школы № 1 им. К.И. Безруких ( по согласованию)
5.	Пупышева Ирина Ояросовна	учитель математики, МКОУ Богучанская школа № 3 Представитель Уполномоченного по правам ребенка в Красноярском крае по Богучанскому району (по согласованию)
6.	Бондаренко Мери Николаевна	ведущий специалист по защите прав детей, отдела опеки и попечительства управления образования администрации Богучанского района (по согласованию)
7.	Буданова Елена Александровна	педагог-психолог, краевого государственного бюджетного профессионального образовательного учреждения «Приангарский политехнический техникум» (по согласованию)
8.	Дурнова Анна Витальевна	психолог, краевого государственного бюджетного учреждения социального обслуживания «КЦСОН Богучанский» ( по согласованию )
9.	Жуйко Елена Сергеевна	педагог – психолог, краевого государственного бюджетного общеобразовательного учреждения «Тасжнинская школа-интернат» (по согласованию)
10.	Безруких Анна Евгеньевна	детский психиатр, краевого государственного бюджетного учреждения здравоохранения «Богучанская районная больница» ( по согласованию)

Приложение 2  
к постановлению администрации Богучанского района  
от 28.11.2023 № 1191-п

**ПОЛОЖЕНИЕ  
О МУНИЦИПАЛЬНОЙ ЭКСТРЕННОЙ ПСИХОЛОГИЧЕСКОЙ  
СЛУЖБЕ НА ТЕРРИТОРИИ МУНИЦИПАЛЬНОГО ОБРАЗОВАНИЯ БОГУЧАНСКИЙ РАЙОН**

**1. Общие положения**

1.1. Настоящее Положение определяет порядок формирования и деятельность Муниципальной экстренной психологической службе на территории муниципального образования Богучанский район (далее - МЭПС).

1.2. МЭПС в своей деятельности руководствуется Конституцией Российской Федерации, федеральными конституционными законами, федеральными законами, актами Президента Российской Федерации, Правительства Российской Федерации, законами и иными нормативными правовыми актами

Красноярского края, актами муниципального образования Богучанский район, а также настоящим Положением.

1.3. Настоящее Положение распространяется на деятельность МЭПС в следующих кризисных ситуациях:

- смерть ребенка в результате противоестественных причин (суицидальное, противоправное поведение);
- проявления социально опасного поведения, угрожающего жизни и здоровью окружающих (агрессивное поведение детей, появления травли (буллинга), преследования одного обучающегося другим (другими));
- организация событий, направленных на выражение агрессии, ненависти, различных видов угроз и т.д. с участием большого количества несовершеннолетних;
- общественный резонанс вследствие активного освещения в СМИ;
- иные кризисные ситуации, угрожающие благополучию несовершеннолетних, в том числе в образовательной среде (по решению муниципальной экстренной психологической службы Богучанского района).

1.4. В целях повышения эффективности оказания кризисной психологической помощи детям, проживающим на территории Богучанского района, и профилактики посткризисных нарушений организуется межведомственное взаимодействие.

## **2. Основные понятия, используемые в настоящем Положении**

2.1. **Неотложная психологическая помощь** - целостная система мероприятий, направленных на регуляцию актуального психологического, психофизического состояния и негативных эмоциональных переживаний в условиях кризисной ситуации, снижение рисков возникновения массовых негативных реакций и профилактику эмоционального неблагополучия. Неотложная психологическая помощь может включать в себя использование специальных методов психологического воздействия непосредственно на пострадавшего ребенка, а также его ближайшее окружение.

2.2. **Кризисная ситуация** – обстоятельства, угрожающие или субъективно воспринимаемые человеком как угрожающие жизни, здоровью, личностной целостности, благополучию, которые невозможно игнорировать, разрешить в короткое время либо разрешить привычным способом.

2.3. **Кризисная ситуация в образовательной среде** – обстоятельства, связанные с субъектами образовательных отношений, вызывающие резко негативные эмоциональные реакции, неблагоприятный эмоциональный фон в образовательных организациях, блокирующие возможность эффективной организации образовательного процесса, субъективного благополучия ребенка. Причины кризисных ситуаций могут быть следующие:

- *внешние*: события, происходящие вне образовательной организации, влияющие на определенный круг участников образовательного процесса (смерть обучающихся, угроза жизни обучающимся, внешнее деструктивное воздействие на ребенка);
- *внутренние*: негативные события внутри образовательного учреждения (проявления агрессии, насилия, травли, девиантного и противоправного поведения, преследование одного обучающегося другим (другими), вооруженные нападения).

2.4. **Муниципальная психологическая служба** – психологическая служба, созданная в муниципальном образовании для оказания психологической помощи проживающим на территории детям.

2.5. **Система психологической помощи в кризисной ситуации в образовательной среде** - это система мер оказания психологической помощи в зависимости от кризисных ситуаций, в которые попали участники образовательного процесса, и их причин.

2.6. **Посткризисная психологическая помощь** - целостная система мероприятий, направленная на преодоление возникших отдаленных негативных психологических последствий у круга пострадавших лиц в условиях кризисной ситуации после завершения работ по оказанию экстренной психологической помощи.

## **3. Цель, задачи, деятельность и функция МЭПС**

3.1. Основными целями деятельности МЭПС являются:

- оказание неотложной психологической помощи;
- планирование дальнейшего сопровождения с учетом ресурсов разных ведомств и организаций.

3.2. Основные задачи деятельности муниципальной экстренной психологической службы Богучанского района: снижение интенсивности острых психологических реакций на стресс у пострадавших обучающихся, а также у их ближайшего окружения, оптимизация их актуальности психологического состояния;

- снижение риска возникновения массовых негативных реакций;
- профилактика возникновения у детей, их родителей, педагогов, ближайшего окружения отдаленных психических последствий в результате воздействия травмирующих событий;

– внесение предложений органами системы профилактики по планированию и организации мероприятий с участием пострадавших детей, а также их ближайшего окружения, с учетом социально-психологического риска.

### 3.3. Виды деятельности МЭПС:

– непосредственное оказание неотложной психологической помощи детям, проживающим на территории Богучанского района, их окружению в кризисных ситуациях;

– оказание помощи образовательным и иным организациям в планировании работы по психолого-педагогическому сопровождению детей и их окружения в кризисной ситуации и в посткризисный период с учетом специфики конкретной ситуации;

– обеспечение консультативной поддержки в рамках посткризисной психологической помощи пострадавшим детям и их окружению в кризисной ситуации;

– осуществление организационно-методической и супервизорской деятельности в целях повышения эффективности деятельности муниципальной психологической службы, психологических служб образовательных организаций;

– содействие внутриведомственному и межведомственному взаимодействию при оказании неотложной психологической помощи детям, их родителям и педагогам в кризисной ситуации.

### 3.4. Основные принципы деятельности МЭПС:

– принцип законности;

– принцип распределения сфер ответственности;

– принцип комплексности;

– принцип индивидуального подхода.

### 3.5. Функции муниципальной экстренной психологической службы Богучанского района:

– *практическая*: непосредственное оказание неотложной психологической и (при необходимости) иной помощи детям, их родителям и педагогам в кризисной ситуации;

– *координационная*: обеспечение связей и взаимодействия с иными органами и организациями, способными обеспечить помощь и поддержку в кризисной ситуации.

## 4. Состав и полномочия состава МЭПС

4.1. Муниципальная экстренная психологическая служба функционирует на территории Богучанского района. Оказание неотложной психологической помощи осуществляется на основе межведомственного взаимодействия.

4.2. Для оказания психологической помощи правовым актом Главы Богучанского района утверждается состав МЭПС из числа участников межведомственного взаимодействия

– управления образования администрации Богучанского района;

– образовательных учреждений Богучанского района, в том числе учреждений дополнительного образования детей на территории Богучанского района;

– территориальной психолого-медико-педагогической комиссии Богучанского района;

– органов и учреждений социального обслуживания населения Богучанского района;

– органов и учреждений здравоохранения Богучанского района.

4.2.1. К участию в муниципальной экстренной психологической службе Богучанского района могут привлекаться сотрудники комиссии по делам несовершеннолетних и защите их прав администрации Богучанского района, отделов администрации Богучанского района, органов внутренних дел Богучанского района, органов и учреждений социального обслуживания населения Богучанского района, органов и учреждений спорта и молодежной политики Богучанского района.

4.3. Участники межведомственного взаимодействия обеспечивают соблюдение установленных законодательством Российской Федерации требований о защите персональных данных и врачебной тайне.

4.4. МЭПС состоит из председателя, заместителя председателя, секретаря и иных членов экстренной психологической службы.

4.4.1. Муниципальную экстренную психологическую службу Богучанского района возглавляет **Председатель муниципальной психологической службы.**

#### 4.4.2. **Заместитель председателя муниципальной психологической службы:**

– координация деятельности межведомственного взаимодействия между необходимыми в конкретный момент ведомствами и организациями;

– привлечение специалистов разных профилей, необходимых для экспертизы и консультирования в случае возникновения критической ситуации, в том числе с использованием дистанционных технологий;

– взаимодействие с муниципальной психологической службой, психологической службой образовательных организаций по вопросам оказания неотложной психологической помощи;

– координация оказания посткризисной психологической помощи с участием отдельных членов комиссии муниципальной экстренной психологической службы.

#### 4.4.3. **Секретарь муниципальной психологической службы:**

– регистрация обращений за получением неотложной психологической помощи;

-сбор и систематизация данных, необходимых для оказания неотложной психологической помощи в кризисной ситуации.

4.4.4. Полномочия иных членов экстренной психологической службы:

**а) педагоги-психологи муниципальной экстренной психологической службы:**

- оказание групповой и индивидуальной неотложной психоклонической помощи пострадавшим детям , а также их окружению, в кризисной ситуации;

- обеспечение методического сопровождения муниципальной психологической службы, психологической службы образовательной организации при оказании посткризисной психологической помощи и по выстраиванию профилактической деятельности;

- оказание консультативной поддержки ( в том числе в дистанционном формате родителей(законных представителей) , педагогических работников в посткризисный период.

**б) психолог краевого государственного бюджетного учреждения социального обслуживания « КЦСОН Богучанский» (по согласованию):**

- организация работы с семьями, в том числе находящимися в социально опасном положении, в рамках организации посткризисной психологической помощи;

- координация в случае опасной ситуации (угроза жизни и здоровья несовершеннолетних) или необходимости психолого-педагогической помощи несовершеннолетних для направления в учреждения социальной реабилитации.

**в) детский психиатр краевого государственного бюджетного учреждения здравоохранения «Богучанская районная больница» ( по согласованию):**

- при работе с детьми с признаками суицидального поведения организация необходимой медицинской помощи;

- выявление признаков необходимости получения медицинской помощи;

- обеспечение консультативной поддержки (в том числе в дистанционном формате родителей (законных представителей для обращения в медицинские организации.

## **5. Порядок деятельности муниципальной экстренной психологической службы Богучанского района**

5.1. Конкретный перечень мероприятий неотложной психологической помощи, перечень задействованных специалистов муниципальной экстренной психологической службы Богучанского района , а также формат оказания помощи (-очно, дистанционно) определяет муниципальная экстренная психологическая служба Богучанского района с учетом конкретной кризисной ситуации.

5.2. В случае возникновения кризисной ситуации в образовательной среде администрация образовательной организации совместно со специалистами психологической службы образовательной организации проводят анализ ситуации, возможностей оказания неотложной психологической помощи.

5.3. В случае возникновения кризисной ситуации ,указанных в п.1.3. Положения, а также иных кризисных ситуаций, возможности для решения которых в образовательной организации отсутствуют, формируется письменный запрос в муниципальную экстренную психологическую службу Богучанского района.

5.4. Муниципальная экстренная психологическая служба Богучанского района после получения обращения в случае возникновения кризисной ситуации:

### **1. на подготовительном этапе:**

- проясняет особенности кризисной ситуации, в том числе уже предпринятые меры по оказанию помощи (при наличии) , определяет круг пострадавших;

- определяет объем необходимой помощи и, соответственно, ориентировочную продолжительность работы;

- определяет вид своей деятельности , который возможен с учетом территориальных ресурсов и предпочтителен для организации в данной кризисной ситуации (выезд специалистов, дистанционная помощь пострадавшим);

- оповещение членов муниципальной экстренной психологической службы Богучанского района , организует оперативное совмещение , в том числе , в онлайн- формате для решения о выезде , определения состава выездной бригады;

- устанавливает взаимодействие с руководством образовательной организации, администрацией населенного пункта, на территории которого возникла кризисная ситуация.

Члены муниципальной экстренной психологической службы Богучанского района на основании собранных данных готовят первичный план работы с участниками кризисной ситуации .

**2. на основном этапе** реализуется на базе образовательной или иной организации в -очном либо дистанционном формате:

- оказание неотложной психологической помощи непосредственным участникам кризисной ситуации. В том числе индивидуальное и групповое консультирование пострадавших в кризисной ситуации лиц;

- совещание с администрацией образовательной организации, специалистами, обеспечивающими дальнейшее оказание психологической помощи, в ходе которой делается оценка ситуации на месте



происшествия, определение дальнейших действий с учетом возможностей межведомственного взаимодействия, привлечение иных органов и организаций системы профилактики;

- осуществляется планирование дальнейшей посткризисной психологической помощи пострадавшим участникам ситуации, ближайшего окружения, а также мероприятия по поддержке иных участников кризисной ситуации с указанием направлений и форм деятельности, сроков реализации;

- консультирование специалистов, обеспечивающих дальнейшее оказание неотложной психологической помощи;

- информирование детей, их родителей (законных представителей), педагогов и иных лиц, не включенных в ближайший круг пострадавших, о возможности обращения за психологической помощью на краевом уровне (специалисты «Детского телефона доверия», центр семьи, центров психолого-педагогической, медицинской и социальной помощи, консультативные службы и т.д.);

- при необходимости передача сведений в органы защищающие права детей.

### **3. на заключительном этапе:**

- формируется протокол проделанной работы с результатами деятельности;

- осуществляется методическое сопровождение, супервизия специалистов психологической службы образовательных и иных организаций по оказанию посткризисной психологической помощи в дистанционном формате.

Протокол подписывается всем составом МЭПС и хранится у секретаря муниципальной экстренной психологической службы.

5.5. Психологическая служба образовательных учреждений обеспечивает оказание неотложной и посткризисной психологической помощи в соответствии с направлениями, определяющими муниципальной экстренной психологической службой Богучанского района, в том числе организуется консультативный пункт для пострадавших участников кризисной ситуации, ближайшего к ним окружения, реализуются собрания с заинтересованными лицами, информируются дети и их родители (законные представители) о возможности получения психологической помощи.

5.6. Психологическая служба образовательных организаций обеспечивает проведения постоянных мероприятий и медицинских исследований, тестов и других процедур, направленных на выявление состояния пострадавших из числа детей, а также их окружения, для мониторинга результативности оказания психологической помощи. При необходимости формируется запрос на дополнительное обучение сотрудников, привлекаемых к оказанию неотложной психологической помощи, консультативную и методическую помощь специалистов муниципальной экстренной психологической службы Богучанского района.

5.7. Муниципальная экстренная психологическая служба Богучанского района обеспечивает сопровождение психологической службы образовательной организации по оказанию посткризисной психологической помощи до завершения кризисной ситуации, по итогам которой организуется проведение итогового совещания в дистанционном формате по анализу оказания психологической помощи и профилактике возникновения кризисных ситуаций в дальнейшем.

5.8. При рассмотрении кризисной ситуации в рамках деятельности комиссии по делам несовершеннолетних и защите их прав администрации Богучанского района муниципальная экстренная психологическая служба Богучанского района может рекомендовать направление психологического сопровождения для обеспечения эффективной профилактической деятельности.

## **6. Ожидаемые результаты работы муниципальной экстренной психологической службы Богучанского района в кризисных ситуациях**

6.1. Деятельность муниципальной экстренной психологической службы Богучанского района в конкретной кризисной ситуации является эффективной при достижении следующих результатов:

- урегулирование ситуации, предотвращения возникновения сходных реакций у других людей;

- адаптивное поведение и стабильное эмоциональное состояние всех участников кризисной ситуации;

- обеспеченность всех нуждающихся доступными пролонгированными формами психологической помощи, способствующим их эффективной реадaptации к условиям обучения и жизнедеятельности.



АДМИНИСТРАЦИЯ БОГУЧАНСКОГО РАЙОНА  
ПОСТАНОВЛЕНИЕ

22.11.2023

с. Богучаны

№ 1193- п

Об утверждении Устава Муниципального казённого общеобразовательного учреждения Невонской школы  
в новой редакции

В целях приведения правовых актов администрации Богучанского района в соответствие с действующим законодательством, в соответствии с Федеральным законом от 29.12.2012 №273-ФЗ "Об образовании в Российской Федерации", постановлением администрации Богучанского района от 31.12.2010 №1837-п «Об утверждении Положения о создании, реорганизации, изменения типа и ликвидации районных муниципальных учреждений, а также утверждении уставов районных муниципальных учреждений и внесения в них изменений», на основании ст. ст.7, 40, 43, 47 Устава Богучанского района Красноярского края,

**ПОСТАНОВЛЯЮ:**

1. Утвердить Устав Муниципального казённого общеобразовательного учреждения Невонской школы в новой редакции согласно приложению 1.
2. Директору Муниципального казённого общеобразовательного учреждения Невонской школы выступить заявителем для государственной регистрации изменений, внесенных в учредительный документ юридического лица, в регистрирующий орган в установленный законом срок.
3. Признать утратившим силу постановление администрации Богучанского района от 18.01.2016 № 23-п «Об утверждении Устава Муниципального казённого общеобразовательного учреждения Невонской школы»
4. Контроль за исполнением настоящего постановления возложить на заместителя Главы Богучанского района по социальным вопросам И.М. Брюханова.
5. Настоящее постановление вступает в силу со дня, следующего за днем официального опубликования в Официальном вестнике Богучанского района.

Исполняющий обязанности  
Главы Богучанского района

В.М. Любим



**АДМИНИСТРАЦИЯ БОГУЧАНСКОГО РАЙОНА  
ПОСТАНОВЛЕНИЕ**

22.11.2023

с. Богучаны

№ 1194 - п

О внесении изменений в Устав Муниципального казённого дошкольного образовательного учреждения детский сад «Елочка» п. Невонка, утвержденного постановлением администрации Богучанского района от 01.03.2019г №187-п

В целях приведения и упорядочения адресного хозяйства на территории МО Богучанский район, в соответствие с Правилами присвоения, изменения и аннулирования адресов, утвержденных Постановлением Правительства РФ от 19.11.2014 №1221, руководствуясь п.21 ч.1 ст. 14, ч.4 ст.43 Федерального закона от 06.10.2003 № 131-ФЗ "Об общих принципах организации местного самоуправления в Российской Федерации", постановлением администрации Богучанского района от 31.12.2010 №1837-п «Об утверждении Положения о создании, реорганизации, изменения типа и ликвидации районных муниципальных учреждений, а также утверждении уставов районных муниципальных учреждений и внесении в них изменений», на основании ст. ст.7, 43, 47 Устава Богучанского района Красноярского края,

**ПОСТАНОВЛЯЮ:**

1. Внести изменения в Устав Муниципального казённого дошкольного образовательного учреждения детский сад «Елочка» п. Невонка, утвержденного постановлением администрации Богучанского района от 01.03.2019г №187-п, а именно пункт 1.6 изложить в новой редакции:  
«Место нахождения Учреждения (фактический адрес совпадает с юридическим адресом): 663461, Россия, Красноярский край, муниципальный район Богучанский, сельское поселение Невонский сельсовет, поселок Невонка, ул. Октябрьская, здание 6 строение 1».

2. Заведующую Муниципального казённого дошкольного образовательного учреждения детский сад «Елочка» п.Невонка И.В.Курьязову наделить полномочиями быть заявителем государственной регистрации изменений вносимых в Устав Муниципального казённого дошкольного образовательного учреждения детский сад «Елочка» п. Невонка, с правом подписи заявления о государственной регистрации и получении необходимым документов в регистрирующий орган.

3. Заведующей Муниципального казённого дошкольного образовательного учреждения детский сад «Елочка» п. Невонка выступить заявителем для государственной регистрации изменений, внесенных в учредительный документ юридического лица, в регистрирующий орган в установленный законом срок.

4. Контроль за исполнением настоящего постановления возложить на заместителя Главы Богучанского района по социальным вопросам И.М. Брюханова.

5. Настоящее постановление вступает в силу со дня, следующего за днем официального опубликования в Официальном вестнике Богучанского района.

Исполняющий обязанности  
Главы Богучанского района

В.М.Любим



АДМИНИСТРАЦИЯ БОГУЧАНСКОГО РАЙОНА  
ПОСТАНОВЛЕНИЕ

23.11.2023

с. Богучаны

№ 1202-п

О внесении изменений в постановление Администрации Богучанского района от 22.10.2018 № 1084 «Об организации работы районной комиссии по предупреждению и ликвидации чрезвычайных ситуаций и обеспечению пожарной безопасности»

В соответствии с Федеральным законом от 21.12.1994 N 68-ФЗ «О защите населения и территории от чрезвычайных ситуаций природного и техногенного характера», Федеральным законом от 06.10.2003 N 131-ФЗ «Об общих принципах организации местного самоуправления в Российской Федерации», постановлением Правительства РФ от 30.12.2003 N 794 «О единой государственной системе предупреждения и ликвидации чрезвычайных ситуаций», руководствуясь статьями 7,8,43,47 Устава Богучанского района Красноярского края,

ПОСТАНОВЛЯЮ:

1. Внести изменения в постановление Администрации Богучанского района от 22.10.2018 № 1084 «Об организации работы районной комиссии по предупреждению и ликвидации чрезвычайных ситуаций и обеспечению пожарной безопасности» (далее – Постановление) следующего содержания:

пункт 4 Положения о районной комиссии по предупреждению и ликвидации чрезвычайных ситуаций и обеспечению пожарной безопасности изложить в следующей редакции:

«4. Основными задачами районной КЧС и ПБ являются:

разработка предложений по реализации государственной политики в области предупреждения и ликвидации чрезвычайных ситуаций и обеспечения пожарной безопасности;

координация деятельности органов управления и сил районного звена РСЧС при ликвидации чрезвычайных ситуаций;

обеспечение взаимодействия органов местного самоуправления района, сельсоветов и организаций, расположенных на территории района, при проведении мероприятий по ликвидации последствий чрезвычайных ситуаций;

рассмотрение вопросов о привлечении сил и средств гражданской обороны к организации и проведению мероприятий по предотвращению и ликвидации чрезвычайных ситуаций в порядке, установленном федеральным законом;

рассмотрение вопросов об организации оповещения и информирования населения о чрезвычайных ситуациях».

2. Контроль за исполнением настоящего постановления возложить на исполняющего обязанности заместителя Главы Богучанского района по вопросам развития лесопромышленного комплекса, охране окружающей среды и пожарной безопасности С.И. Нохрина.

3. Опубликовать настоящее постановление в Официальном вестнике Богучанского района и разместить на официальном сайте муниципального образования Богучанский район.

4. Постановление вступает в силу со дня подписания.



**АДМИНИСТРАЦИЯ БОГУЧАНСКОГО РАЙОНА  
ПОСТАНОВЛЕНИЕ**

23.11. 2023 г

с. Богучаны

№ 1210-п

О внесении изменений в муниципальную программу «Развитие образования Богучанского района», утвержденную постановлением администрации Богучанского района от 01.11.2013 № 1390-п

В соответствии со статьей 179 Бюджетного кодекса РФ, постановлением администрации Богучанского района от 17.07.2013 № 849-п «Об утверждении Порядка принятия решений о разработке муниципальных программ Богучанского района, их формировании и реализации», статьями 7, 8, 47 Устава Богучанского района Красноярского края

**ПОСТАНОВЛЯЮ:**

1. Внести изменения в муниципальную программу «Развитие образования Богучанского района», утвержденную постановлением администрации Богучанского района от 01.11.2013 № 1390-п, следующего содержания:

1.1 Приложение к постановлению муниципальной программы «Развитие образования читать в новой редакции согласно приложению к настоящему постановлению

2. Контроль за исполнением настоящего постановления возложить на заместителя Главы Богучанского района по социальным вопросам И.М. Брюханова.

3. Постановление вступает в силу после опубликования в Официальном вестнике Богучанского района.

И. о. Главы Богучанского района

В.М. Любим

Приложение № 1  
к постановлению  
Администрации Богучанского района  
от 23.11. 2023г. № 1210-п

Приложение  
к постановлению администрации  
Богучанского района  
от « 01 » «11» 2013 г. № 1390-п

**Муниципальная программа  
«Развитие образования Богучанского района»**

**1. Паспорт муниципальной программы «Развитие образования  
Богучанского района»**

Наименование муниципальной программы	Муниципальная программа «Развитие образования Богучанского района» (далее – муниципальная программа).
Основания для разработки муниципальной программы	Статья 179 Бюджетного кодекса Российской Федерации; Постановление администрации Богучанского района от 17.07.2013 № 849-п «Об утверждении Порядка принятия решений о разработке муниципальных программ Богучанского района, их формировании и реализации».
Ответственный исполнитель	Управление образования администрации Богучанского района Красноярского края
Соисполнители программы	- Управление социальной защиты населения администрации Богучанского района (2014 год); - Администрация Богучанского района (до 2022 года включительно); - МКУ «Муниципальная служба заказчика» (до 2023 года включительно); - Управление муниципальной собственностью Богучанского района (до 2022 года включительно).
Перечень подпрограмм и отдельных мероприятий муниципальной программы	Подпрограмма 1 «Развитие дошкольного, общего и дополнительного образования детей»; Подпрограмма 2 «Господдержка детей-сирот, расширение практики применения семейных форм воспитания»; Подпрограмма 3 «Обеспечение реализации муниципальной программы и прочие мероприятия в области образования».
Цели муниципальной программы	Обеспечение высокого качества образования, соответствующего потребностям граждан и перспективным задачам развития экономики Богучанского района; государственная поддержка детей-сирот, детей, оставшихся без попечения родителей, отдыха и

Задачи муниципальной программы	<p>оздоровление детей в летний период</p> <p>1. Создание в системе дошкольного, общего и дополнительного образования равных возможностей для современного качественного образования, позитивной социализации детей и отдыха, оздоровления детей в летний период;</p> <p>2. Развитие семейных форм воспитания детей-сирот и детей, оставшихся без попечения родителей, оказание государственной поддержки детям-сиротам и детям, оставшимся без попечения родителей, а также лицам из их числа;</p> <p>3. Создание условий для эффективного управления отраслью.</p>
Сроки реализации муниципальной программы	2014 – 2030 годы без деления на этапы
Перечень целевых показателей на долгосрочный период	<p>Целевые показатели:</p> <p>Удельный вес численности населения в возрасте 5-18 лет, охваченного образованием, в общей численности населения в возрасте 5-18 лет, к 2030 году составит 95% ;</p> <p>Отношение численности детей в возрасте 3–7 лет, которым предоставлена возможность получать услуги дошкольного образования, к численности детей в возрасте от 3 до 7 лет, скорректированной на численность детей в возрасте от 5 до 7 лет, обучающихся в школе, проживающих на территории Богучанского района (с учетом групп кратковременного пребывания), к 2030 году составит 95,00%;</p> <p>Доля муниципальных общеобразовательных организаций, соответствующих современным требованиям обучения, в общем количестве муниципальных общеобразовательных организаций* к 2030 году составит 95,0 %.</p> <p>Значения целевых показателей на долгосрочный период представлены в приложении № 2 к паспорту муниципальной программы.</p>
Ресурсное обеспечение муниципальной программы, в том числе в разбивке по всем источникам финансирования по годам реализации	<p>Объем финансирования программы составит 18 964 016 914 ,03 рублей, в том числе:</p> <p>по годам реализации:</p> <p>2014 год – 966 349 952,03 рублей;</p> <p>2015 год – 1 263 347 537,68 рублей;</p> <p>2016 год – 1 415 218 208,05 рублей;</p> <p>2017 год – 1 253 802 575,90 рублей;</p> <p>2018 год – 1 247 221 261,28 рублей;</p> <p>2019 год – 1 297 859 524,37 рублей;</p> <p>2020 год – 1 338 705 667,08 рублей;</p> <p>2021 год – 1 485 420 845,54 рублей;</p> <p>2022 год – 1 741 019 212,30 рублей;</p> <p>2023 год – 1 858 362 055,80 рублей;</p> <p>2024 год - 1 720 877 100,00 рублей;</p> <p>2025 год – 1 698 882 236,00 рублей;</p> <p>2026 год - 1 676 950 738,00 рублей</p> <p>1. Из них:</p> <p>2. средства федерального бюджета – 342 582 644,41 рублей</p> <p>по годам реализации:</p> <p>2014 год – 0,00 рублей;</p> <p>2015 год – 2 776 000,00 рублей;</p> <p>2016 год – 3 930 480,00 рублей;</p> <p>2017 год – 1 756 553,31 рублей;</p> <p>3. 2018 год – 0,00 рублей;</p> <p>4. 2019 год – 0,00 рублей;</p> <p>5. 2020 год – 30 606 809,48 рублей;</p> <p>6. 2021 год – 69 220 177,77 рублей;</p> <p>7. 2022 год – 70 054 906,43 рублей;</p> <p>8. 2023 год – 84 739 317,42 рублей;</p> <p>9. 2024 год – 38 163 600,00 рублей;</p> <p>10. 2025 год – 31 621 100,00 рублей;</p> <p>2026 год – 9 713 700,00 рублей</p> <p>11. средства краевого бюджета – 10 082 285 731,13 рублей, в том числе:</p> <p>12. 2014 год – 483 846 584,30 рублей;</p> <p>13. 2015 год – 535 450 930,00 рублей;</p> <p>2016 год – 680 574 732,00 рублей;</p> <p>2017 год – 675 115 927,06 рублей;</p> <p>2018 год – 708 871 707,81 рублей;</p> <p>2019 год – 734 466 211,60 рублей;</p> <p>2020 год – 746 979 242,13 рублей;</p> <p>14. 2021 год – 789 560 753,67 рублей;</p> <p>15. 2022 год – 972 780 527,12 рублей;</p> <p>16. 2023 год – 971 893 115,44 рублей;</p> <p>17. 2024 год – 934 973 200,00 рублей;</p> <p>18. 2025 год - 923 886 400,00 рублей;</p> <p>2026 год – 923 886 400,00 рублей</p> <p>средства бюджета муниципального образования – 8 011 197 695,91 рублей</p> <p>в том числе:</p> <p>19. 2014 год – 457 495 487,73 рублей;</p> <p>20. 2015 год – 569 835 903,37 рублей;</p> <p>2016 год – 452 235 423,93 рублей;</p> <p>2017 год – 571 799 079,75 рублей;</p> <p>2018 год – 530 129 318,37 рублей;</p> <p>2019 год – 558 838 109,39 рублей;</p> <p>2020 год – 556 807 331,47 рублей;</p> <p>2021 год – 621 250 249,70 рублей;</p> <p>2022 год – 673 249 991,75 рублей;</p> <p>2023 год – 791 991 126,45 рублей;</p> <p>2024 год – 745 440 300,00 рублей;</p> <p>2025 год - 741 074 736,00 рублей;</p> <p>2026 год – 741 050 638,00 рублей.</p> <p>Внебюджетные источники – 527 950 842,58 рублей</p> <p>в том числе:</p> <p>в 2014 год – 25 007 880,00 рублей;</p> <p>21. в 2015 год – 155 284 704,31 рублей;</p> <p>в 2016 год – 278 477 572,12 рублей;</p> <p>в 2017 год - 5 131 015,78 рублей;</p>

	в 2018 год - 8 220 235,10 рублей; в 2019 год - 4 555 203,38 рублей; в 2020 год - 4 312 284,00 рублей; в 2021 год - 5 389 664,40 рублей; в 2022 год - 24 933 787,00 рублей; в 2023 год - 9 738 496,49 рублей; в 2024 год - 2 300 000,00 рублей; в 2025 год - 2 300 000,00 рублей; в 2026 год - 2 300 000,00 рублей
Перечень объектов капитального строительства	Объекты капитального строительства в приложении № 3 к паспорту муниципальной программы.

## 2. Характеристика текущего состояния в сфере образования Богучанского района, основные показатели социально-экономического развития Богучанского района и анализ социальных, финансово-экономических и прочих рисков реализации муниципальной программы

Программа «Развитие образования Богучанского района» (далее Программа) определяет стратегические цели и задачи развития системы муниципального образования. В рамках реализации приоритетных направлений развития образования главной целью совершенствования муниципальной системы образования является обеспечение условий для удовлетворения потребностей граждан в общедоступном качественном образовании, свободного функционирования и развития системы образования в районе, а также достижение высокого стандарта качества содержания и технологий образования.

Предлагаемая к реализации Программа ориентирована на наиболее эффективное решение проблем в муниципальном образовании, которые в ближайшее время могут оказать значительное воздействие на процессы модернизации образования в Богучанском районе. Проектно-целевой подход реализации Программы позволит обеспечить интенсивное развитие системы образования в районе по всем направлениям за счет внедрения новых перспективных разработок, выполнения поисковых экспериментальных проектов, а также проектов по мониторингу и сопровождению процессов их внедрения в практику.

Действие Федерального закона «Об образовании в Российской Федерации» достаточно динамично определило порядок принятия и введения в действие подзаконных нормативных правовых актов, направленных на обеспечение правового механизма реализации указанного Федерального закона. В связи с произошедшими и продолжающимися кардинальными изменениями законодательства в сфере образования, возникает необходимость корректировки реализованной Программы развития образования на 2018-2021 годы, обеспечить преемственность программных мероприятий Программы на 2023-2026 годы, которые соответствуют новым требованиям и тенденциям.

Муниципальная система образования Богучанского района имеет в своем составе: 22 общеобразовательных учреждений, 29 дошкольных образовательных учреждений, 1 структурное подразделение МКОУ Нижнетерянской школы, 2 учреждения дополнительного образования детей, 1 оздоровительный лагерь.

Все общеобразовательные организации имеют бессрочные лицензии, свидетельства об аккредитации. Дошкольные образовательные учреждения имеют лицензии, в том числе на осуществление медицинской деятельности.

В образовательных организациях района обучается более 5000 школьников, в организациях дополнительного образования 4508 обучающихся, 1930 воспитанника посещают детский сад, на базе детского оздоровительного лагеря ежегодно отдыхает 160 детей школьного возраста.

В последние годы наблюдается тенденция к уменьшению количества детей дошкольного возраста. Количество мест в дошкольных учреждениях достаточно для приема детей, поэтому в дошкольных образовательных организациях Богучанского района отсутствует очередность.

Дошкольные образовательные организации укомплектованы педагогическими кадрами: педагогических работников 216 человек. Все педагогические работники имеют соответствующее образование. С высшим образованием – 63 воспитателя (26,6%), со средним профессиональным образованием – 174 (73,4%). Работникам дошкольных образовательных организаций создаются все условия для повышения квалификации, все проходят своевременно курсовую переподготовку, в том числе и по введению ФГОС.

В дошкольных образовательных учреждениях создаются условия, обеспечивающие безопасность и комфорт детей, использование новых технологий обучения, а также современная прозрачная для потребителей информационная среда управления и оценки качества. Для этого проводится модернизация образовательной сети, внедрен ФГОС дошкольного общего образования.

В целях охраны и укрепления здоровья детей имеются медицинские кабинеты, изоляторы. Функционируют музыкальные и физкультурные залы. Учреждения соответствуют требованиям охраны труда и обеспечения безопасности жизнедеятельности воспитанников и сотрудников, пожарной безопасности, санитарно-гигиеническим нормам. В соответствии с целями и задачами дошкольные учреждения используют современные формы и методы организации образовательного процесса. Коллективы дошкольных организаций работают над созданием комфортных условий, способствующих полному и свободному гармоническому развитию каждого ребенка в соответствии с его возрастными, индивидуальными потребностями и эмоциональным благополучием.

В целях обеспечения качества управления процессом подготовки к обновлению образовательной системы на уровне дошкольного образования с 2014 года в детских садах района введен федеральный государственный образовательный стандарт дошкольного образования. Все локальные акты приведены в соответствие с действующим законодательством, воспитатели прошли курсовую подготовку по переходу на новые стандарты.

Для решения задач совершенствования материально-технической базы дошкольных образовательных организаций в соответствии с современными требованиями и повышения безопасности зданий были выделены средства из муниципального бюджета на частичные ремонты зданий, на закупку и установку технологического оборудования в пищеблоки, установку систем видеонаблюдения.

В системе общего образования на протяжении последних лет сохраняется тенденция к уменьшению детей школьного возраста. Демографическая ситуация продолжает оставаться серьезным фактором, влияющим на развитие образования в районе.

Мерами социальной поддержки обучающихся является бесплатная перевозка детей в общеобразовательные учреждения и обратно, которая осуществляется 8 школьными автобусами, обеспечивающими 9 маршрутов.

Одним из важнейших вопросов, которому уделяется большое внимание – организация питания. В образовательных учреждениях функционирует 22 школьных столовых. 100% учащихся получают горячее питание.

Управлением образования администрации Богучанского района проведены ряд совещаний с руководителями общеобразовательных учреждений, направленных на решение проблемы качественного и полноценного питания в школах, связанной с укреплением здоровья детей в период обучения и формированием навыков здорового образа жизни. Для информирования общественности по вопросам организации питания учащихся на сайтах общеобразовательных организаций создан раздел «Организация питания в образовательной организации».

Приоритетным направлением деятельности системы образования является обеспечение доступности и качества образования лиц с ограниченными возможностями здоровья и инвалидностью. В районе приняты меры для обеспечения качественным доступным образованием: создана частичная доступность; работает территориальная психолого-медико-педагогическая комиссия, осуществляющая комплексное психолого-медико-педагогическое обследование детей для определения их специальных образовательных потребностей и необходимых условий для обеспечения развития, получения образования адаптации и интеграции в социум.

С 1 сентября 2016 года был введен Федеральный государственный образовательный стандарт начального общего образования (далее - ФГОС НОО) обучающихся с ограниченными возможностями здоровья и умственной отсталостью.

В образовательных учреждениях района в 90 классах обучаются 121 ребенок с ОВЗ, из них 42 ребенка инвалида, 39 из которых обучаются на дому в соответствии с медицинскими справками, 102 ребенка с ОВЗ обучаются в инклюзивных классах на базе МКОУ Богучанской школы № 1 имени К.И. Безруких, МКОУ Октябрьской средней школы № 9, МКОУ Чуноярской средней школы № 13, МКОУ Пинчугской школы, МКОУ Красногорьевской школы.

Функционирование и развитие системы образования Богучанского района, её успехи напрямую зависят от ресурсного обеспечения, важнейшей составляющей которого являются кадры.

В образовательных организациях в настоящее время работают всего с учётом технического персонала 1037 из них педагогические работники 507. работников. Качественная характеристика педагогов общеобразовательных учреждений по уровню образования представляет следующую картину:

- высшее образование – 74,3 %;
- среднее специальное образование – 24,6 %.

48 учителей имеет высшую квалификационную категорию, что составляет 11,1% от общего количества педагогических работников школ.

204 учителя имеют 1 квалификационную категорию, что составляет 46,9 % от общего количества педагогических работников школ.

Образовательным организациям района требуется приток молодых специалистов. Доля учителей до 30 лет составляет 12,4%. Значительную долю 43,9% составляют учителя в возрасте от 50 до 65 лет. Основными причинами, по которым молодые специалисты не возвращаются работать в сельские школы – это социальные: отсутствие жилья и невозможность его приобретения, удаленность от городов, первоначальная низкая заработная плата.

Значительная доля учителей имеют стаж работы от 20 и более (52,2% от общего числа педагогических работников).

Повышение заработной платы педагогов стало одной из целей реализуемых проектов модернизации региональных систем общего образования. По данным мониторинга среднемесячная заработная плата педагогических работников общеобразовательных учреждений Богучанского района составляет более 70 000,00 рублей.

В целях сохранения достигнутых показателей по общеобразовательным учреждениям района продолжается ведение систематической работы по повышению качества образования:

- проведение методических семинаров для руководителей школ, их заместителей по вопросам контроля качества образования;
- проведение круглых столов с педагогическими работниками по вопросам проведения итоговой аттестации в форме единого государственного экзамена (далее – ЕГЭ) и государственного выпускного экзамена (далее – ГВЭ);
- разработка индивидуальных планов работы с обучающимися (выпускниками) учителей обязательных предметов ЕГЭ;
- проведение классными руководителями информационной и разъяснительной работы для обучающихся и их родителей;
- проведение контрольных мероприятий в форме мониторинга по оценке качества образования обучающихся на разных ступенях образования.

В связи с введением новых Федеральных государственных образовательных стандартов, требований Закона об образовании постепенно обновляется фонд учебной литературы.

Общеобразовательные школы Богучанского района укомплектованы учебниками на 100%.

Кроме того, в текущем году продолжается выплата вознаграждений за выполнение функций классного руководителя, педагогическим работникам общеобразовательных учреждений из федерального бюджета.

Достичь высокого уровня и качества образования возможно лишь путём комплексных, системных преобразований в государственной системе образования, направленных на построение целостного и эффективного образовательного пространства, в котором обеспечивается доступность качественного образования для всех слоев населения, эффективность использования имеющихся образовательных ресурсов.

Концепция модернизации образования в Богучанском районе определяет в качестве основного приоритета развития отрасли обеспечение доступности качественного образования при условии эффективного использования ресурсов.

В районе ведется целенаправленная работа по внедрению в систему общего образования новых организационно-экономических механизмов, обеспечивающих эффективное использование имеющихся ресурсов и повышению качества общего образования.

Одним из основных стимулов школы к развитию, который ставит её в условия, когда объём финансирования учреждения зависит от эффективности организации учебной деятельности и качества предоставляемых образовательных услуг, является нормативное подушевое финансирование. Данный принцип применяется для общеобразовательных учреждений.

Проведенная работа по модернизации финансово-экономической модели позволила предпринять меры по решению следующих задач:

- учреждениям образования предоставлена финансовая самостоятельность, что позволяет обеспечить эффективное использование предоставленных в их распоряжение средств;
- использование новых экономических механизмов привело к изменению эффективности функционирования сети.

В рамках муниципального бюджета финансирование потребностей образовательных учреждений растет в соответствии с меняющимися требованиями к совершенствованию материальной базы образовательных учреждений. Бюджет образования неизменно стремится к увеличению.

Приводится в соответствие требованиям пожарной безопасности состояние образовательных учреждений, но стареющие здания школ требуют ремонта, обновления коммуникаций, изменения подходов к использованию ресурсов.

С каждым годом улучшается материально-техническая база общеобразовательных учреждений: обновляется спортивный инвентарь для оснащения спортзалов и оборудование, мебель, мультимедийное оборудование. Все образовательные учреждения имеют стабильное подключение к интернету. Это дает возможность иметь доступ к единым базам знаний, единым системам образовательных ресурсов, электронным и сетевым библиотекам. Ведется работа по использованию электронных дневников, совершенствуется автоматизированная система управления.

Доля муниципальных общеобразовательных учреждений, соответствующих современным требованиям обучения, в общем количестве муниципальных общеобразовательных учреждений составляет в отчетном периоде 87,5%. Из имеющихся в районе 22 общеобразовательных учреждений 21 учреждение соответствуют современным требованиям обучения.

В утвержденных федеральных государственных образовательных стандартах начального общего и основного общего образования как обязательный компонент обучения присутствует дополнительное образование.

Произошли качественные изменения в системе воспитательной деятельности. Наибольшее развитие получила система гражданско-патриотического воспитания учащихся: развитие ученического самоуправления, социально-значимой деятельности детей.

Дополнительное образование в Богучанском районе является неотъемлемой частью системы общего образования. В настоящее время в системе дополнительного образования функционирует 2 учреждения – муниципальное бюджетное образовательное учреждение дополнительного образования детей «Центр Роста»



(далее - МБОУ ДОД «Центр роста»), муниципальное бюджетное образовательное учреждение дополнительного образования «Спортивная школа», в которых занимаются более 2500 несовершеннолетних, преимущественно в возрасте от 5 до 18 лет.

Распоряжением Правительства Российской Федерации от 29 мая 2015 г. N 996-р утверждена Стратегия развития воспитания в Российской Федерации на период до 2025 года и план мероприятий по реализации в 2016 - 2020 годах Стратегии, утвержденный 12 марта 2016 г. № 423-р, согласно которой приоритетной задачей Российской Федерации в сфере воспитания детей является развитие высоконравственной личности, разделяющей российские традиционные духовные ценности, обладающей актуальными знаниями и умениями, способной реализовать свой потенциал в условиях современного общества, готовой к мирному созиданию и защите Родины.

Актуальность дополнительного образования для детей связана еще и с тем, что на протяжении последних лет наблюдается негативная тенденция ухудшения здоровья детей и подростков, половина которых имеет хронические заболевания, причем недостаток двигательной активности провоцирует у них болезни сердечнососудистой и костно-мышечной систем. Все больше обостряются проблемы курения, пьянства, употребления наркотических средств.

Исключительные возможности для сохранения и укрепления здоровья, развития кругозора, формирования чувства патриотизма открывает туризм, в организации которого происходят положительные перемены. Туристско-краеведческое направление, охватывает своим влиянием свыше 60 детей.

В рамках реализации мероприятий федерального и регионального проектов «Успех каждого ребенка» национального проекта «Образование» Богучанский район принимает активное участие в процессе развития целевой модели региональной системы дополнительного образования на территории Красноярского края.

Выполнены целевые показатели по охвату детей в возрасте от 5 до 18 лет дополнительным образованием:

плановое значение – 60%, фактический показатель- 73,04 %.

По данным АИС «Навигатор», освоение дополнительных предпрофессиональных и общеразвивающих программ в области искусств прошли 835 обучающихся Богучанского района, общеобразовательных общеразвивающих программ дополнительного образования детей – 4508.

Исключительные возможности для сохранения и укрепления здоровья, развития кругозора, формирования чувства патриотизма открывает туризм, в организации которого происходят положительные перемены. Туристско-краеведческое направление, охватывает своим влиянием свыше 60 детей.

Самыми массовыми и популярными в системе дополнительного образования является спортивное и художественно-эстетическое направление. В настоящее время на базе учреждений дополнительного образования действует 23 творческих объединения художественно-эстетической ориентации, где занимается 607 обучающихся, и 3 объединения спортивной направленности с численностью 66 человек.

Вопросам подготовки и организации летнего отдыха детей традиционно уделяется серьезное внимание. В каникулярный период, летом 2021 года, на условиях межведомственного сотрудничества был реализован План летнего образовательного отдыха и досуговой занятости детей Богучанского района.

При комплектовании смены первоочередным правом пользовались обучающиеся из категории малообеспеченных, многодетных семей, детей, попавших в трудную жизненную ситуацию.

В лагерях дневного пребывания детей отдохнули 1788 обучающихся, из них 273 - из семей, находящихся в ТЖС, 30 детей-сирот, 66 несовершеннолетних, состоящих на различных видах профилактического учета.

160 человек гостеприимно принял ДОЛ «Березка».

219 ребят работали в трудовых отрядах старшеклассников.

Целью летней оздоровительной кампании является организация безопасного отдыха и оздоровления обучающихся в период летних каникул, укрепление физического, психического, нравственного здоровья детей, увеличение количества оздоровленных детей, через организованные формы отдыха.

Дети были обеспечены полноценным питанием с добавлением витаминов.

Каждым педагогическим коллективом образовательных учреждений были разработаны и утверждены воспитательно-оздоровительные программы, в которые включены мероприятия по отдыху и оздоровлению детей, мероприятия по профилактике дорожно-транспортного травматизма, профилактике применения психоактивных веществ несовершеннолетними, а также мероприятия, ориентирующие на здоровый образ жизни, профилактику безнадзорности и правонарушений, пожарной безопасности.

Программы летних оздоровительных учреждений направлены на создание условий для социального, культурного самоопределения, творческой самореализации личности ребенка. Реализация программ осуществлялась через различные виды деятельности. Ежедневно проводились спортивные мероприятия, развитию творческих способностей способствовала работа творческих мастерских, конкурсные мероприятия; организация развлекательных игровых упражнений, фестивалей, конкурсов; объединения по интересам; конкурс рисунков; интеллектуальные игры.

В системе образования Богучанского района сохраняются проблемы, без решения которых невозможно дальнейшее динамичное развитие:

- сохраняется проблема перевода всех учащихся общеобразовательных школ в первую смену

обучения.

- реализация новых образовательных стандартов требует совершенствования инфраструктуры образовательных учреждений, системы отбора и сопровождения талантливых детей. Финансирование участия школьников в конкурсах и мероприятиях разного уровня, предусмотренных Программой позволит увеличить количество детей, участвующих в этих мероприятиях

22. - сохраняется острая потребность проведения текущих ремонтов зданий, где располагаются образовательные организации. Мероприятия по текущему ремонту позволят снизить количество предписаний контролирующих органов, а также улучшить материально-техническое состояние образовательных организаций. Это позволит увеличить долю школьников обучающихся в условиях соответствующих требованиям Федерального государственного образовательного стандарта.

Для достижения цели и решения задач муниципальной программой, требуется объединение усилий всех органов управления и самоуправления в сфере образования, расширение практики привлечения внебюджетных источников финансирования и заключение партнерских взаимоотношений с коммерческими и некоммерческими организациями.

Реализация мероприятий муниципальной программы позволит решать перечисленные проблемы и тем самым обеспечивать устойчивое развитие системы образования района, повышать доступность качественного образования всем слоям населения независимо от социального статуса, уровня развития и здоровья. основополагающим в решении проблемы организации отдыха и занятости детей является ее понимание как социально значимой проблемы, в центре которой находится личность ребенка, его будущее, судьба новых поколений.

Среди приоритетных направлений деятельности управления образования можно выделить:

1. Повышение качества оказания образовательных услуг:

1.1. повышение качества образования выпускников по образовательным программам среднего общего образования;

1.2. повышение качества образования выпускников по образовательным программам основного общего образования.

1.3. усиление контроля за деятельностью общеобразовательных учреждений по подготовке выпускников к государственной итоговой аттестации.

2. Создание условий для обучения учащихся с ограниченными возможностями здоровья.

3. Подготовка образовательных учреждений к реализации ФГОС ООО в штатном режиме.

4. Повышение эффективности работы по обеспечению безопасности образовательной среды.

5. Создание условий для обеспечения психолого-педагогической помощи обучающимся, испытывающим трудности в освоении основных образовательных программ, развитии и социальной адаптации.

6. Создание эффективной системы выявления и развития одаренных детей.

7. Создание современной здоровьесберегающей среды для обучения детей с ограниченными возможностями здоровья.

Комплексный подход к развитию образования в рамках единой программы и реализации мероприятий с использованием программно-целевого метода позволят увеличить охват программными мероприятиями проблемного направления и повысить эффективность использования бюджетных средств.

3. Приоритеты и цели социально-экономического развития в сфере образования Богучанского района, описание основных целей и задач программы, прогноз развития в сфере образования Богучанского района

В качестве приоритетных целей социально-экономического развития района можно обозначить:

-организацию взаимодействия образовательных учреждений дошкольного, начального и среднего (полного) общего, среднего профессионального и дополнительного образования и единой направленности системы образования в районе на удовлетворение нужд экономики;

-модернизацию образовательной среды в соответствии с федеральными образовательными стандартами (ФГОС);

-создание системы выявления, развития и поддержки одаренных детей и талантливой молодежи;

-модернизацию системы профессиональной ориентации;

-модернизацию системы повышения квалификации и переподготовки педагогических работников образовательных и дошкольных учреждений;

-создание и модернизация безбарьерной среды для детей с ограниченными возможностями здоровья при получении образовательных услуг;

-построение системы оценки качества образования.

Реализация программы обеспечит всем жителям района доступность качественного образования, соответствующего требованиям федеральных государственных стандартов и условиям социально-экономического развития района.

Результат реализации муниципальной программы, ее эффективность и результативность представляется следующими целевыми индикаторами:

1. «Удельный вес численности населения в возрасте 5-18 лет, охваченного образованием, в общей численности населения в возрасте 5-18 лет», к 2030 году составит 95,0 %.

2. «Отношение численности детей в возрасте 3–7 лет, которым предоставлена возможность получать услуги дошкольного образования, к численности детей в возрасте от 3 до 7 лет, скорректированной на численность детей в возрасте от 5 до 7 лет, обучающихся в школе, проживающих на территории Богучанского района (с учетом групп кратковременного пребывания)», к 2030 году составит 95,0 %;

3. «Доля муниципальных общеобразовательных организаций, соответствующих современным требованиям обучения, в общем количестве муниципальных общеобразовательных организаций» к 2030 году составит 95,0 %.

Сведения о целевых индикаторах на долгосрочный период представлены в приложении № 2 к паспорту муниципальной программы «Развитие образования Богучанского района».

#### 4. Механизм реализации отдельных мероприятий муниципальной программы

Решение задач муниципальной программы достигается реализацией трех подпрограмм, реализация отдельных мероприятий муниципальной программой не предусмотрено.

5. Прогноз конечных результатов муниципальной программы, характеризующих целевое состояние (изменение состояния) уровня и качества жизни населения, социальной сферы, экономики, степени реализации других общественно значимых интересов и потребностей в сфере образования Богучанского района

Своевременная и в полном объеме реализация муниципальной программы позволит:  
повысить удовлетворенность населения качеством образовательных услуг;  
повысить привлекательность педагогической профессии и уровень квалификации преподавательских кадров;  
ликвидировать очереди на зачисление детей в дошкольные образовательные организации;  
создать условия, соответствующие требованиям федеральных государственных образовательных стандартов во всех общеобразовательных организациях;  
обеспечить охват не менее 50,0 процентов детей в возрасте 5-18 лет программами дополнительного образования.

#### 6. Перечень подпрограмм с указанием сроков их реализации и ожидаемых результатов

В рамках муниципальной программы в период с 2023 по 2026 годы будут реализованы три подпрограммы, которые призваны обеспечить достижение цели муниципальной программы и решение программных задач:

1. «Развитие дошкольного, общего и дополнительного образования детей»;
2. «Государственная поддержка детей сирот, расширение практики применения семейных форм воспитания»;
3. «Обеспечение реализации муниципальной программы и прочие мероприятия в области образования».

Для каждой подпрограммы сформулированы цели, задачи, показатели результативности, определены их значения и механизмы реализации (приложения №№ 5 - 7 к муниципальной программе).

В ходе реализации подпрограмм будут выполнены следующие показатели, в том числе по подпрограмме 1 «Развитие дошкольного, общего и дополнительного образования детей»:

обеспеченность детей дошкольного возраста местами в дошкольных образовательных учреждениях к 2026 году составит 95%;

удельный вес воспитанников дошкольных образовательных организаций, расположенных на территории Богучанского района, обучающихся по программам, соответствующим требованиям стандартов дошкольного образования, в общей численности воспитанников дошкольных образовательных организаций, расположенных на территории Богучанского района к 2026 году составит 100 %;

доля муниципальных образовательных организаций, реализующих программы общего образования, здания которых находятся в аварийном состоянии или требуют капитального ремонта, в общей численности муниципальных образовательных организаций, реализующих программы общего образования, к 2026 году составит 22%;

доля муниципальных образовательных организаций, реализующих программы общего образования, имеющих физкультурный зал, в общей численности муниципальных образовательных организаций, реализующих программы общего образования к 2026 году составит 95,0 %;

доля обучающихся в муниципальных общеобразовательных организациях, занимающихся во вторую (третью) смену, в общей численности обучающихся в муниципальных общеобразовательных организаций к 2026 году составит 10,0 %;

доля базовых образовательных учреждений (обеспечивающих совместное обучение инвалидов и лиц, не имеющих нарушений) в общем количестве образовательных учреждений, реализующих программы общего образования к 2026 году составит 20,0 %;

охват детей в возрасте 5–18 лет программами дополнительного образования (удельный вес численности детей, получающих услуги дополнительного образования, в общей численности детей в возрасте 5–18 лет) к 2026 году составит 75,0 %;

удельный вес численности обучающихся по программам общего образования, участвующих в олимпиадах и конкурсах различного уровня, в общей численности обучающихся по программам общего образования к 2026 году составит 85,0 %;

доля оздоровленных детей школьного возраста к 2026 году составит 90,0 %;

Ожидаемые результаты реализации задач подпрограммы к 2026 году:

Более 1930 детей получают услуги дошкольного образования;

204 семьям выплачивается компенсация части родительской платы за содержание ребенка в МКДОУ;

Открыты новые здания дошкольных образовательных учреждений в п. Таежный, МКДОУ детский сад «Теремок» и МКДОУ детский сад «Солнышко», очередность детей от 3-х до 7 лет в п. Таежном отсутствует;

приведение ДОУ в соответствие требованиям правил пожарной безопасности, санитарным нормам и правилам улучшат условия пребывания детей в ДОУ;

ежегодно более 5000 учащихся получают услуги общего образования;

100% детей в образовательных учреждениях будут обеспечены горячим питанием;

ежегодно школьники Богучанского района получают услуги общего образования;

улучшение качества образования;

создание условий для обеспечения энергосбережения и повышения энергетической эффективности в образовательных учреждениях Богучанского района, а также наиболее комфортных условий для обучения школьников;

образовательные учреждения улучшат условия для ведения образовательной деятельности;

повысится качество образования через развитие профильного обучения, подготовка обучающихся в Роснефтьклассов обеспечит необходимое количество специалистов для района и края;

формирование у детей навыков и привычек правильного поведения на дорогах, предупреждение детского травматизма на дорогах;

4508 детей получают услуги по дополнительному образованию;

выявление одаренных детей на территории Богучанского района;

40 лучших выпускников получают премию «Главы района»;

приобретение оборудования дает возможность обучающимся сдавать нормы ГТО;

включение школьников района в состав сборных края обеспечивает дополнительные средства на материально-техническое оснащение учреждений дополнительного образования;

приобретение оборудования и проведение мастер-классов для одаренных детей;

улучшение условий для организации учебно-тренировочного процесса;

1788 школьников получают полноценный отдых в лагерях с дневным пребыванием детей;

240 детей будут отправлены к месту отдыха и оздоровления;

организован отдых и оздоровление в летний период в загородном лагере для 160 человек ежегодно;

категории работников будет выплачена дополнительная заработная плата;

создание условий для отдыха, оздоровления, занятости детей и подростков и укрепления материально-технической базы детского оздоровительного лагеря "Березка".

По подпрограмме «Государственная поддержка детей – сирот, расширение практики применения семейных форм воспитания:

количество детей, оставшихся без попечения родителей, к 2026 году составит 230 человек;

доля детей, оставшихся без попечения родителей, переданных не родственникам (в приемные семьи, на усыновление (удочерение), под опеку (попечительство), охваченных другими формами семейного устройства (семейные детские дома, патронатные семьи), находящихся в муниципальных учреждениях всех типов, к 2026 году составит 31,0 %;

Ожидаемые результаты реализации мероприятий подпрограммы:

выявление детей-сирот и детей, оставшихся без попечения родителей, проведению обследования условий их жизни;

Обеспечение детей-сирот и детей, оставшихся без попечения родителей, лиц из числа детей-сирот и детей, оставшихся без попечения родителей Богучанского района жилыми помещениями. Данный показатель осуществляется до 2022 года включительно.

Осуществление контроля за условиями жизни подопечных детей, детей, переданных в приемную семью;

По подпрограмме «Обеспечение реализации муниципальной программы и прочие мероприятия в области образования»:

уровень исполнения бюджета к 2026 году составит 98 %;  
уровень удовлетворенности жителей Богучанского района качеством предоставления муниципальных услуг в сфере образования к 2026 году составит 80 %;  
соблюдение сроков предоставления годовой отчетности к 2026 году составит 3 балла.  
Улучшение внешнего вида объекта и прилегающей к ней территории -100% (до 2023 года).  
Ожидаемые результаты реализации мероприятий подпрограммы к 2026 году:  
позволит проводить анализ действующей системы образования Богучанского района;  
осуществлять экономический анализ деятельности управления образования и подведомственных муниципальных учреждений;  
планировать соответствующие расходы бюджета, составлять обоснования бюджетных ассигнований;  
приведение внешнего вида объекта и прилегающей к нему территории.

7. Основные меры правового регулирования в сфере образования Богучанского района, направленные на достижение цели и (или) конечных результатов программы, с обоснованием основных положений и сроков принятия необходимых нормативных правовых актов

Основные меры правового регулирования в сфере образования Богучанского района, направленные на достижение цели и (или) конечных результатов программы, приведены в приложении № 1 к муниципальной программе.

8. Информация о распределении планируемых расходов по отдельным мероприятиям программы, подпрограммам с указанием главных распорядителей средств районного бюджета, а также по годам реализации программы

Финансирование муниципальной программы осуществляется за счет бюджетных ассигнований бюджета района, внебюджетных источников, а также субсидий и субвенций из средств федерального и краевого бюджета.

Муниципальная программа состоит из подпрограмм, информация о распределении планируемых расходов по подпрограммам с указанием главных распорядителей средств районного бюджета, а также по годам реализации муниципальной программы приведены в приложении № 2 к настоящей муниципальной программе.

9. Информация об объеме бюджетных ассигнований, направленных на реализацию научной, научно-технической и инновационной деятельности

В планируемом периоде не предусмотрено финансирование, направленное на реализацию научной, научно-технической и инновационной деятельности.

10. Информация о ресурсном обеспечении и прогнозной оценке расходов на реализацию целей муниципальной программы с учетом источников финансирования, а также перечень реализуемых мероприятий

Информация о ресурсном обеспечении и прогнозной оценке расходов на реализацию целей муниципальной программы с учетом источников финансирования приведена в приложении № 3 к настоящей муниципальной программе.

На финансирование отдельных мероприятий программы могут быть привлечены средства федерального, краевого бюджетов при участии управления образования в конкурсах по отбору муниципальных программ для предоставления субсидий бюджетам муниципальных образований Красноярского края в целях финансирования мероприятий программы согласно Государственной программе «Развитие образования».

11. Прогноз сводных показателей муниципальных заданий, в случае оказания муниципальными учреждениями муниципальных услуг юридическим и (или) физическим лицом, выполнения работ прогноз сводных показателей муниципальных заданий представляется по муниципальным учреждениям, в отношении которых ответственный исполнитель (соисполнитель) программы осуществляет функции и полномочия учредителей.

Оказание муниципальных услуг, включенных в муниципальные задания по данной программе предусмотрено приложением №4 к программе.

Основные меры правового регулирования в соответствующей сфере, направленные на достижение цели и (или) конечных результатов программы

№ п/п	Наименование нормативного правового акта	Предмет регулирования, основное содержание	Срок принятия (год, квартал)
1.	Федеральный закон «Об образовании в Российской Федерации»	1. Предметом регулирования настоящего Федерального закона являются общественные отношения, возникающие в сфере образования в связи с реализацией права на образование, обеспечением государственных гарантий прав и свобод человека в сфере образования и созданием условий для реализации права на образование. 2. Устанавливает правовые, организационные и экономические основы образования в РФ, основные принципы государственной политики РФ в сфере образования, общие правила функционирования системы образования и осуществления образовательной деятельности, определяет правовое положение участников отношений в сфере образования	21.12.2012г.

Приложение № 1  
к Паспорту муниципальной программы  
"Развитие образования Богучанского района"

Цели, задачи, показатели результативности (показатели развития отрасли, вида экономической деятельности)

№ п/п	Целевые показатели, задачи, показатели результативности	Единица измерения	Вес показателя результативности	Источник информации	2011 год	2023 год	2024 год	2025 год	2026 год
Цель: Обеспечение высокого качества образования, соответствующего потребностям граждан и перспективным задачам развития экономики Богучанского района, государственная поддержка детей-сирот, детей, оставшихся без попечения родителей, отдых и оздоровление детей в летний период.									
1	Удельный вес численности населения в возрасте 5-18 лет, охваченного образованием, в общей численности населения в возрасте 5-18 лет	%	X	Гос. стат. отчетность		95,0	95,0	95,0	95,0
2	Отношение численности детей в возрасте 3–7 лет, которым предоставлена возможность получать услуги дошкольного образования, к численности детей в возрасте от 3 до 7 лет, скорректированной на численность детей в возрасте от 5 до 7 лет, обучающихся в школе, проживающих на территории Богучанского района (с учетом групп кратковременного пребывания)	%	X	Ведомственная отчетность		95,0	95,0	95,0	95,0
3	Доля муниципальных общеобразовательных организаций, соответствующих современным требованиям обучения, в общем количестве муниципальных общеобразовательных организаций.	%	X	Ведомственная отчетность		95,0	95,0	95,0	95,0
Задача 1.Создание в системе дошкольного, общего и дополнительного образования равных возможностей для современного качественного образования, позитивной социализации детей и отдыха, оздоровления детей в летний период.									
Подпрограмма 1 «Развитие дошкольного, общего и дополнительного образования детей»									
1. Обеспечить доступность дошкольного образования, соответствующего единому стандарту качества дошкольного образования.									
1.1.1	Обеспеченность детей дошкольного возраста местами в дошкольных образовательных учреждениях	%	0,15	Ведомственная отчетность		95,0	95,0	95,0	95,0
1.1.2	Удельный вес воспитанников дошкольных образовательных организаций, расположенных на территории Богучанского района, обучающихся по программам, соответствующим требованиям стандартов дошкольного образования, в общей численности воспитанников дошкольных образовательных организаций, расположенных на территории Богучанского района	%	0,07	Ведомственная отчетность	-	100,0	100,0	100,0	100,0
2. Обеспечить условия и качество обучения, соответствующие федеральным государственным стандартам начального общего, основного общего, среднего общего образования.									
1.2.1	Доля государственных (муниципальных) образовательных организаций, реализующих программы общего образования, здания которых находятся в аварийном состоянии или требуют капитального ремонта, в общей численности государственных (муниципальных) образовательных организаций, реализующих программы общего образования	%	0,1	Гос. стат. отчетность		22,0	22,0	22,0	22,0
1.2.2	Доля государственных (муниципальных) образовательных организаций, реализующих программы общего образования, имеющих физкультурный зал, в общей численности государственных (муниципальных)	%	0,13	Гос. стат. отчетность		95,0	95,0	95,0	95,0

	образовательных организаций, реализующих программы общего образования								
1.2.3	Доля обучающихся в муниципальных общеобразовательных организациях, занимающих во вторую (третью) смену, в общей численности обучающихся в муниципальных общеобразовательных организаций	%	0,04	Гос. стат. отчетность		10,0	10,0	10,0	10,0
1.2.4	Доля базовых образовательных учреждений (обеспечивающих совместное обучение инвалидов и лиц, не имеющих нарушений) в общем количестве образовательных учреждений, реализующих программы общего образования	%	0,1	Ведомственная отчетность		20,0	20,0	20,0	20,0
3. Содействовать выявлению и поддержке одаренных детей.									
1.3.1	Охват детей в возрасте 5–18 лет программами дополнительного образования (удельный вес численности детей, получающих услуги дополнительного образования, в общей численности детей в возрасте 5–18 лет)	%	0,07	Ведомственная отчетность		63,0	70,0	75,0	75,0
1.3.2	Удельный вес численности обучающихся по программам общего образования, участвующих в олимпиадах и конкурсах различного уровня, в общей численности обучающихся по программам общего образования	%	0,04	Ведомственная отчетность		82,0	84,0	85,0	85,0
4. Обеспечить безопасный, качественный отдых и оздоровление детей.									
1.4.1	Доля оздоровленных детей школьного возраста	%	0,07	Ведомственная отчетность		90,0	90,0	90,0	90,0
Задача 3 Развитие семейных форм воспитания детей-сирот и детей, оставшихся без попечения родителей, оказание государственной поддержки детям-сиротам и детям, оставшимся без попечения родителей, а также лицам из их числа									
Подпрограмма 2 «Государственная поддержка детей сирот, расширение практики применения семейных форм воспитания»									
3.1.1	Количество детей, оставшихся без попечения родителей	чел.	0,07	Ведомственная отчетность		250	250	250	230
3.1.2	Доля детей, оставшихся без попечения родителей, переданных неродственникам (в приемные семьи, на усыновление (удочерение), под опеку (попечительство), охваченных другими формами семейного устройства (семейные детские дома, патронатные семьи), находящихся в муниципальных учреждениях всех типов	%	0,07	Гос. стат. отчетность		31,0	31,0	31,0	31,0
Задача 2. Создание условий для эффективного управления отраслью									
Подпрограмма 3 «Обеспечение реализации муниципальной программы и прочие мероприятия в области образования»									
4.1.1	Уровень исполнения бюджета	%	0,04	годовой отчет об исполнении бюджета		не менее 98	не менее 98	не менее 98	не менее 98
4.1.2	Уровень удовлетворенности жителей Богучанского района качеством предоставления услуг в сфере образования	%	0,04	результаты социологического опроса		не менее 80	не менее 80	не менее 80	не менее 80
4.1.3	Соблюдение сроков предоставления годовой бюджетной отчетности	балл	X	Финансовое управление администрации Богучанского района		не менее 3	не менее 3	не менее 3	не менее 3
4.1.4	Улучшение внешнего вида объекта и прилегающей к нему территории	%	0,01	Ведомственная отчетность		100	-	-	-

\*муниципальная общеобразовательная организация считается соответствующей современным требованиям обучения, при условии наличия в ней 80% современных условий обучения.

Приложение № 2  
к муниципальной программе  
"Развитие образования Богучанского района"

Распределение планируемых расходов за счет средств районного бюджета по мероприятиям и подпрограммам муниципальной программы "Развитие образования Богучанского района"

Статус (муниципальная программа, подпрограмма)	Наименование программы, подпрограммы	Наименование ГРБС	ГРБС	Расходы по годам (руб.)				
				2023 год	2024 год	2025 год	2026 год	Итого на период
Муниципальная программа	«Развитие образования Богучанского района»	всего расходное обязательство по программе в том числе по ГРБС:	X	1 858 362 055,80	1 720 877 100,00	1 698 882 236,00	1 676 950 738,00	6 955 072 129,80
		Управление образования администрации Богучанского района	875	1 853 210 495,80	1 720 877 100,00	1 698 882 236,00	1 676 950 738,00	6 949 920 569,80
		МКУ "Муниципальная служба заказчика"	830	5 151 560,00	0,00	0,00	0,00	5 151 560,00

Подпрограмма 1	«Развитие дошкольного, общего и дополнительного образования детей»	всего расходное обязательство по подпрограмме в том числе по ГРБС:	X	1 734 848 384,89	1 606 885 972,00	1 584 891 108,00	1 562 959 610,00	6 489 585 074,89
		МКУ "Муниципальная служба заказчика"	830	5 151 560,00	0,00	0,00	0,00	5 151 560,00
		Управление образования администрации Богучанского района	875	1 729 696 824,89	1 606 885 972,00	1 584 891 108,00	1 562 959 610,00	6 484 433 514,89
Подпрограмма 2	«Государственная поддержка детей сирот, расширение практики применения семейных форм воспитания»	всего расходное обязательство по подпрограмме в том числе по ГРБС:	875	7 879 600,00	8 762 800,00	8 762 800,00	8 762 800,00	34 168 000,00
		Управление образования администрации Богучанского района	875	7 879 600,00	8 762 800,00	8 762 800,00	8 762 800,00	34 168 000,00
Подпрограмма 3	«Обеспечение реализации муниципальной программы и прочие мероприятия в области образования»	всего расходное обязательство по подпрограмме в том числе по ГРБС:	875	115 634 070,91	105 228 328,00	105 228 328,00	105 228 328,00	431 319 054,91
		Управление образования администрации Богучанского района	875	115 634 070,91	105 228 328,00	105 228 328,00	105 228 328,00	431 319 054,91

Приложение № 2  
к паспорту муниципальной программы  
«Развитие образования Богучанского района»

Значение целевых показателей на долгосрочный период

№ п/п	Цели, целевые показатели	Единица измерения	Год предшествующий реализации программы	Годы реализации муниципальной программы													годы до конца реализации программы в пятилетнем интервале	
				2014 год	2015 год	2016 год	2017 год	2018 год	2019 год	2020 год	2021 год	2022 год	2023 год	2024 год	2025 год	2026 год	2027 год	2030 год
				5	6	7	8	9	10	11	12	13	14	15	16	17		
Цель: обеспечение высокого качества образования, соответствующего потребностям граждан и перспективным задачам развития экономики Богучанского района государственная поддержка детей-сирот, детей, оставшихся без попечения родителей, отдых и оздоровление детей в летний период																		
1	Удельный вес численности населения в возрасте 5-18 лет, охваченного образованием, в общей численности населения в возрасте 5-18 лет	%	98,20	92,00	92,10	92,20	92,20	92,20	92,20	92,20	95,00	95,00	95,00	95,00	95,00	95,00	95,00	95,00
2	Отношение численности детей в возрасте 3-7 лет, которым предоставлена возможность получать услуги	%	83,1	87,1	87,1	87,1	88,0	88,0	88,0	88,0	88,0	90,0	90,0	95,0	95,0	95,0	95,0	95,0



	дошкольного образования, к численности детей в возрасте от 3 до 7 лет, скорректированной на численность детей в возрасте от 5 до 7 лет, обучающихся в школе, проживающих на территории Красноярского края (с учетом групп кратковременного пребывания)																	
3	Доля государственных (муниципальных) общеобразовательных организаций, соответствующих современным требованиям обучения, в общем количестве государственных (муниципальных) общеобразовательных организаций	%	70,73	73,76	84,62	84,62	84,62	88,00	88,00	88,00	95,00	95,00	95,00	95,00	95,00	95,00	95,00	95,00

Приложение № 3  
к муниципальной программе  
«Развитие образования Богучанского района»

Ресурсное обеспечение и прогнозная оценка расходов на реализацию целей муниципальной программы Богучанского района с учетом источников финансирования, в том числе по уровням бюджетной системы

Статус	Наименование муниципальной программы, подпрограммы муниципальной программы	Источник финансирования	Расходы по годам (руб.)					Итого на период
			2023 год	2024 год	2025 год	2026 год		
Муниципальная программа	«Развитие образования Богучанского района»	Всего	1 858 362 055,80	1 720 877 100,00	1 698 882 236,00	1 676 950 738,00	6 955 072 129,80	
		в том числе:						
		федеральный бюджет	84 739 317,42	38 163 600,00	31 621 100,00	9 713 700,00	164 237 717,42	
		краевой бюджет	971 893 115,44	934 973 200,00	923 886 400,00	923 886 400,00	3 754 639 115,44	
		внебюджетные источники	9 738 496,49	2 300 000,00	2 300 000,00	2 300 000,00	16 638 496,49	
		бюджеты муниципальных образований	791 991 126,45	745 440 300,00	741 074 736,00	741 050 638,00	3 019 556 800,45	
Подпрограмма 1	«Развитие дошкольного, общего и дополнительного образования детей»	юридические лица	0,00	0,00	0,00	0,00	0,00	
		Всего	1 734 848 384,89	1 606 885 972,00	1 584 891 108,00	1 562 959 610,00	6 489 585 074,89	
		в том числе:						
		федеральный бюджет	84 739 317,42	38 163 600,00	31 621 100,00	9 713 700,00	164 237 717,42	
		краевой бюджет	956 642 045,44	926 210 400,00	915 123 600,00	915 123 600,00	3 713 099 645,44	
		внебюджетные источники	8 838 496,49	2 300 000,00	2 300 000,00	2 300 000,00	15 738 496,49	
Подпрограмма 2	«Государственная поддержка детей сирот,	бюджеты муниципальных образований	684 628 525,54	640 211 972,00	635 846 408,00	635 822 310,00	2 596 509 215,54	
		юридические лица	0,00	0,00	0,00		0,00	
		Всего	7 879 600,00	8 762 800,00	8 762 800,00	8 762 800,00	34 168 000,00	
		в том числе:						
		федеральный бюджет	0,00	0,00	0,00	0,00	0,00	

	расширение практики применения семейных форм воспитания»	краевой бюджет	7 879 600,00	8 762 800,00	8 762 800,00	8 762 800,00	34 168 000,00
		внебюджетные источники	0,00	0,00	0,00	0,00	0,00
		бюджеты муниципальных образований	0,00	0,00	0,00	0,00	0,00
		юрídические лица	0,00	0,00	0,00	0,00	0,00
		Всего	115 634 070,91	105 228 328,00	105 228 328,00	105 228 328,00	431 319 054,91
Подпрограмма 3	«Обеспечение реализации муниципальной программы и прочие мероприятия в области образования»	в том числе:					
		федеральный бюджет	0,00	0,00	0,00	0,00	0,00
		краевой бюджет	7 371 470,00	0,00	0,00	0,00	7 371 470,00
		внебюджетные источники	900 000,00	0,00	0,00	0,00	900 000,00
		бюджеты муниципальных образований	107 362 600,91	105 228 328,00	105 228 328,00	105 228 328,00	423 047 584,91
		юрídические лица	0,00	0,00	0,00	0,00	0,00

Приложение № 4  
к муниципальной программе "Развитие образования Богучанского района"

Наименование услуги, (работы)	Значение показателя объема услуги (работы)				Расходы на оказание (выполнение) муниципальной услуги (работы) по годам в рублях			
	2023 год	2024 год	2025 год	2026 год	2023 год	2024 год	2025 год	2026 год
Подпрограмма 1. «Развитие дошкольного, общего и дополнительного образования детей»								
Наименование услуги и ее содержание: организация предоставления дополнительного образования детей								
Число лиц, прошедших спортивную подготовку	353	649	649	649	27203546,80	27931042,00	27931042,00	27931042,00
Количество человеко-час	81900	0	0	0				
Количество мероприятий	51	41	41	41				
Количество участников мероприятий	2000	2000	2000	2000				
Количество человеко-час	195336	189360	189360	189360	35352964,29	31741262,00	31741262,00	31741262,00
Количество мероприятий	23	23	23	23				
Количество участников мероприятий	1600	1600	1600	1600				
Количество детей	160	160	160	160				
Наименование услуги и ее содержание: организация безопасного, качественного отдыха и оздоровления детей								
Количество детодней	3360	3360	3360	3360	10 507 465,51	10 140 270,00	10 140 270,00	10140270,00
Количество детей	160	160	160	160				

Приложение № 3 к паспорту  
муниципальной программы  
«Развитие образования Богучанского  
района»

Перечень объектов капитального строительства (за счет всех источников финансирования)

№ п/п	Наименование объекта с указанием мощности и годов строительства *	Остаток стоимости строительства в ценах контракта**	Объем капитальных вложений, рублей				
			текущий финансовый год	очередной финансовый год	первый год планового периода	второй год планового периода	по годам до ввода объекта
Подпрограмма 1 Развитие дошкольного, общего и дополнительного образования детей							
Объект 1.							
	Главный распорядитель						
	в том числе:						
	федеральный бюджет						
	краевой бюджет						
	районный бюджет						
	бюджеты муниципальных образований						
	внебюджетные источники						
	бюджеты муниципальных образований						
	внебюджетные источники						

(\*) – указывается подпрограмма, и (или) муниципальная программа (федеральный и краевой бюджет и районный бюджет), которой предусмотрено строительство объекта

(\*\*) - по вновь начинаемым объектам – ориентировочная стоимость объекта

Приложение № 5  
к муниципальной программе «Развитие образования  
Богучанского района»

Подпрограмма 1 «Развитие дошкольного, общего и дополнительного образования детей»

1. Паспорт подпрограммы

Наименование подпрограммы	Развитие дошкольного, общего и дополнительного образования детей (далее – подпрограмма)
Наименование муниципальной программы, в рамках которой реализуется подпрограмма	«Развитие образования Богучанского района»
Муниципальный заказчик- координатор подпрограммы	Управление образования администрации Богучанского района
Исполнитель подпрограммы, главный распорядитель бюджетных средств	Управление образования администрации Богучанского района; МКУ «Муниципальная служба заказчика» ( до 2023 года включительно);
Цель и задачи подпрограммы	Цель: создание в системе дошкольного, общего и дополнительного образования равных возможностей для современного качественного образования, позитивной социализации детей, отдыха и оздоровления детей в летний период. Задачи: 1. Обеспечить доступность дошкольного образования, соответствующего единому стандарту качества дошкольного образования; 2. Обеспечить условия и качество обучения, соответствующие федеральным государственным стандартам начального общего, основного общего, среднего общего образования; 3. Содействовать выявлению и поддержке одаренных детей; 4. Обеспечить безопасный, качественный отдых и оздоровление детей.
Показатели результативности подпрограммы	Показатели результативности подпрограммы представлены в приложении № 1 подпрограммы 1.
Объемы и источники финансирования подпрограммы	Подпрограмма финансируется за счет средств федерального бюджета, средств краевого бюджета, районного бюджета и внебюджетных источников. Объем финансирования подпрограммы составит 6 489 585 074,89 рублей; в том числе по годам: 2023 год – 1 734 848 384,89 рублей в том числе за счет средств: федерального бюджета 84 739 317,42 рублей; краевого бюджета – 956 642 045,44 рублей; районного бюджета – 684 628 525,54 рублей; внебюджетных источников – 8 838 496,49 рублей. 2024 год – 1 606 885 972,00 рублей в том числе за счет средств: федерального бюджета – 38 163 600,00 рублей; краевого бюджета – 926 210 400,00 рублей; районного бюджета – 640 211 972,00 рублей; внебюджетных источников – 2 300 000,00 рублей. 2025 год – 1 584 891 108,00 рублей в том числе за счет средств: федерального бюджета – 31 621 100,00 рублей; краевого бюджета – 915 123 600,00 рублей; районного бюджета – 635 846 408,00 рублей; внебюджетных источников – 2 300 000,00 рублей; 2026 год – 1 562 959 610,00 рублей федерального бюджета – 9 713 700,00 рублей; краевого бюджета – 915 123 600,00 рублей; районного бюджета – 635 822 310,00 рублей; внебюджетных источников – 2 300 000,00 рублей;
Сроки реализации подпрограммы	2023-2026 годы
Система организации контроля за исполнением подпрограммы	Контроль за ходом реализации программы осуществляют: управление образования администрации Богучанского района; финансовое управление администрации Богучанского района.

2. Основные разделы подпрограммы

2.1. Постановка проблемы и обоснование необходимости разработки подпрограммы

Сфера действия подпрограммы 1 охватывает систему муниципальных образовательных учреждений расположенных на территории Богучанского района и устанавливает меры реализации образовательной политики в области образования.

Целью подпрограммы является обеспечение доступности современного качественного дошкольного, общего образования, соответствующего требованиям инновационного социально-экономического развития района.

Система образования Богучанского района включает в себя образовательные учреждения, позволяющие удовлетворить образовательные запросы различных групп населения:

- 29 дошкольных образовательных учреждений;
- 22 общеобразовательные школы (одно структурное подразделение МКОУ Нижнетерянская школа);
- 2 учреждения дополнительного образования;
- 1 детский оздоровительный лагерь.

В предстоящие годы продолжится повышение эффективности системы образования Богучанского района.

Дошкольное образование

В системе дошкольного образования по состоянию на стабильно функционирует 29 казенных дошкольных образовательных учреждений и 1 структурное подразделение МКОУ Нижнетерянской школы.

По состоянию на 01.01.2021 в Богучанском районе проживает 3082 детей в возрасте от 0 до 8 лет без учета обучающихся в общеобразовательных учреждениях района. Общее количество мест в учреждениях, реализующих программы дошкольного образования -2676, посещают дошкольные образовательные учреждения 1930 детей, средний уровень укомплектованности детских садов составляет 72,1 %.

В последние годы наблюдается тенденция к уменьшению количества детей дошкольного возраста. Количество мест в дошкольных учреждениях достаточно для приема детей, поэтому в дошкольных образовательных организациях Богучанского района отсутствует очередность.

С открытием новых зданий в п. Таежный: МКДОУ детский сад «Теремок» и МКДОУ детский сад «Солнышко» решен вопрос с очередностью детей в возрасте от 3-х лет.

В Богучанском районе охват детей в возрасте от 2 до 8 лет услугами дошкольных образовательных учреждений составляет 69,8%.

Охват детей в возрасте от 3 до 8 лет, получающих дошкольную образовательную услугу, составляет 62,62%.

С 2014 года в Богучанском районе введено дополнительно мест: МКДОУ д/сад «Светлячок» с. Карабула – 20 мест, МКДОУ д/сад «Солнышко» п. Октябрьский – 40 мест, МКДОУ д/сад «Солнышко» п. Пинчуга – 20 мест открыт новый детский сад в п. Ангарский на 190 мест, в п. Таежный – 2 детских сана на 500 мест.

В настоящее время в Российской Федерации осуществляется модернизация системы дошкольного образования: вносятся изменения в основные нормативные документы, регламентирующие деятельность дошкольных организаций (порядок приема на обучение по образовательным программам дошкольного образования).

В каждом дошкольном образовательном учреждении приняты образовательные программы дошкольного образования, которые разработаны и реализуются в соответствии с федеральными государственными стандартами дошкольного образования и с учетом примерной основной образовательной программы дошкольного образования.

Образовательные программы дошкольного образования направлены:

- на создание развивающей образовательной среды, которая представляет собой систему условий социализации и индивидуализации детей.

- на создание условий развития ребенка, открывающих возможности для его позитивной социализации, его личностного развития, развития инициативы и творческих способностей на основе сотрудничества со взрослыми и сверстниками и соответствующим возрасту видам деятельности.

С целью оказания всесторонней помощи детям, не посещающим дошкольное образовательное учреждение, обеспечения равных стартовых возможностей при поступлении в школу, оказания консультативной помощи родителям (законным представителям) по различным вопросам воспитания, обучения и развития ребёнка дошкольного возраста, на территории нашего района с 2019 года в двадцати двух дошкольных образовательных учреждениях работают консультационные пункты, в которых оказывается помощь родителям, имеющим детей до 3 лет и не посещающих дошкольное учреждение.

В дошкольных образовательных учреждениях создаются условия обеспечивающие безопасность и комфорт детей, использование новых технологий обучения, а также современная прозрачная для потребления информационная среда управления и оценки качества.

В целях охраны и укрепления здоровья детей имеются медицинский кабинеты и изоляторы. Функционируют музыкальные и физкультурные залы. Учреждения соответствуют требованиям охраны труда и обеспечения безопасности жизнедеятельности воспитанников и сотрудников, пожарной безопасности, санитарно-гигиеническим нормам. В соответствии с целями и задачами дошкольные учреждения используют современные формы и методы организации образовательного процесса.

Коллективы дошкольных организаций работают над созданием комфортных условий, способствующих полному и свободному гармоническому развитию каждого ребенка в соответствии с его возрастными, индивидуальными потребностями и эмоциональным благополучием.

Наряду с достижениями имеется и ряд проблем:

Не решена проблема предоставления услуг дошкольного образования детям с ограниченными возможностями здоровья. Растет количество воспитанников, которым по заключению психолого-медико-педагогической комиссии рекомендована организация процесса по адаптированной основной образовательной программе в группах компенсирующей направленности. Проблема не решается на протяжении нескольких лет, так как во многих дошкольных организациях отсутствуют специалисты данных направлений деятельности.

Одним из важнейших вопросов, которому уделяется пристальное внимание – организация питания в детских садах. Здоровье каждого человека закладывается в самом раннем возрасте. Именно питание должно обеспечить растущий организм ребенка энергией и основными пищевыми веществами. В целом структура питания в дошкольных организациях характеризуется как удовлетворительная.

Для решения задач совершенствования материально-технической базы дошкольных образовательных организаций в соответствии с современными требованиями были выделяются денежные средства из муниципального бюджета на ремонты отопительной системы, ремонт путей эвакуации, замена оконных блоков, ремонты кровли, приобретается технологическое оборудование для пищеблоков.

Все дошкольные учреждения подключены к сети Интернет, используют электронную почту для оптимизации документооборота. Но до сих пор в некоторых организациях скорость Интернет невысокая, связь ненадежная.

## Общее образование

Система образования Богучанского района на 01.01.2024 года составит 22 – общеобразовательные школы.

Численность обучающихся в общеобразовательных учреждениях: 2020 год - 5504, 2021 год - 5432, 2022 год- 5341, 2023 год - 5339, 2024 год – 2112 учеников.

Деятельность общеобразовательных организаций направлена на решение задач повышения качества образования в рамках реализации ФГОС общего образования, развития инновационного потенциала школ, внедрения современных технологий воспитания и обучения, создания условий для обеспечения реализации права на образование граждан с ограниченными возможностями здоровья, развития новых форм работы с одаренными детьми.

Благодаря реализации мероприятий по развитию современной инфраструктуры образования доля общеобразовательных организаций, соответствующих современным требованиям обучения увеличилась до 87,5%. Все школы имеют лицензии на ведение образовательной деятельности, аккредитованы.

Внедрение стандартов – новый этап в развитии общего образования. Это обязывает педагогическое сообщество удовлетворить запросы каждого ребенка, помочь ему найти себя в будущем, стать самостоятельным, творческим и уверенным в себе. Эта задача решается не только на уроках, но и в рамках осуществления внеурочной деятельности.

Большое внимание уделяется использованию инновационных технологий, открывающих новые возможности для воспитания и обучения, развития инициативы, творческой активности и самостоятельности ребенка. Инновационная деятельность получила новый виток в муниципальном образовательном пространстве. Она затронула все стороны функционирования образовательных отношений и носит комплексный характер. В соответствии с национальным проектом «Образование», одним из направлений которого является «Современная школа» в Богучанском районе, как и во всем Красноярском крае, с целью создания и функционирования центров образования естественно-научной и технологической направленностей реализуется мероприятие по обновлению материально-технической базы для реализации основных и дополнительных общеобразовательных программ по следующим предметам: физика, химия, биология и технология, получившее название «Точки роста». Всего с 2020 года в Богучанском районе открыты «Точки роста» на базе 13 школ. В 2024 году ожидается открытие еще в четырех учреждениях.

Финансовые средства данного мероприятия направлены на приобретение мебели и оборудования, часть направлена на реконструкцию помещений общеобразовательных организаций, в которых будут расположены «Точки роста», в соответствии с требованиями типового дизайн-проекта и зонирования, по предметным областям.

В связи с отсутствием школ в отдельных населенных пунктах, в муниципальном районе обеспечивается подвоз учащихся от места жительства к школе и обратно. Для осуществления подвоза на 9 маршрутах задействовано 8 школьных автобусов. Автобусный парк общеобразовательных организаций обновляется. Так, за последние пять лет за счет средств краевого бюджета в район поступило 5 школьных автобусов, 3 - ПАЗа (МКОУ Октябрьская средняя школа № 9, МКОУ Чуноярская средняя школа № 13, МКОУ Богучанская средняя школа № 4) и два ГАЗ (МКОУ Красногорьевская школа и МКОУ Артюгинская школа). С достижением срока эксплуатации школьных автобусов более 10 лет в 2022 году были заменены 2 школьных автобуса.

Во всех школах района осуществляется предпрофильная подготовка учащихся 9-х классов. Предпрофильная подготовка учащихся осуществляется в основном через сетевую модель, в которую входят учреждения дополнительного образования, учебные заведения среднего и высшего профессионального образования, расположенных на территории Красноярского края.

Ведется работа по повышению качества инклюзивного образования, в том числе с использованием дистанционных технологий, сопровождения детей с ограниченными возможностями здоровья в целях предоставления им возможности освоения программы общего образования независимо от возраста, состояния здоровья.

Важной составляющей повышения качества образования является наличие в образовательных организациях квалифицированных педагогических кадров. Анализ кадрового обеспечения образовательных организаций муниципального района говорит о положительной динамике основных показателей, характеризующих кадровый состав отрасли.

Педагог является основным звеном, влияющим на позитивные изменения в системе образования. Главным профессиональным качеством, которое педагог должен постоянно демонстрировать своим

ученикам, становится умение обучаться, изменяться сообразно требованиям современного общества и государства.

Целенаправленная работа по направлению на переобучение педагогических работников, ведущих предметы не по профилю полученного образования, позволила существенно снизить количество таких педагогов.

В целях выявления педагогов, активно внедряющих инновационные технологии в свою педагогическую деятельность, в Богучанском районе проводятся конкурсы профессионального мастерства: «Учитель года», «Сердце отдаю детям». Педагоги района достойно представляют свой опыт работы на конкурсах профессионального мастерства краевого уровня.

В образовательных организациях муниципального района проводятся мероприятия по созданию информационно-образовательной среды, обновлению фондов учебного оборудования.

Во всех школах имеется доступ к сети Интернет, функционируют локальные вычислительные сети. Ежегодно за счет средств муниципального и краевого бюджетов приобретается компьютерное и периферийное оборудование.

В общеобразовательных организациях созданы условия для реализации образовательных программ с применением электронного обучения и дистанционных образовательных технологий, используется система Мобильная Электронная Школа. С 2020 года реализуется дистанционное обучение с использованием сетевого образовательного ресурса Российская Электронная Школа.

В целях реализации плана мероприятий по созданию электронной системы учета контингента обучающихся, а также регулярного ведения электронных журналов и электронных дневников, в общеобразовательных организациях муниципального района организована работа в информационно-образовательной системе «Элжур».

В рамках мероприятий по созданию и развитию региональной системы оценки качества образования в муниципальном районе выстроена система проведения государственной итоговой аттестации выпускников (далее - ГИА) общеобразовательных организаций.

На базе 9 ОУ организованы пункты проведения единого государственного экзамена, в 15 школах проводились экзамены для обучающихся 9 классов.

В 2023 году из 194 выпускников (231 – 11 класс, 1 – 12 класс) получили аттестаты 189 выпускников (97, 4 %) (в 2022 году из 232 – 227 человек, 2021 – из 267 – 250 чел., в 2020 – из 290 - 290 чел.). По результатам года аттестат о среднем общем образовании на «4» и «5» получили 97 человек, что составляет 50,0 % от общего количества выпускников (в 2021/22 – 85 чел./36,63%; 2020/21 – 165 чел./50,56 %; в 2019/20 – 131 чел./ 45 %, в 2018/19 – 119 чел./ 41,9 %).

Девять выпускников в 2023 год (4,76 % от общего количества) награждены медалями «За особые успехи в учении».

Для получения аттестатов выпускники сдают ЕГЭ по двум основным предметам: русскому языку и математике (базового или профильного уровня).

Результаты ЕГЭ по русскому языку показывают достаточно хорошую подготовку многих выпускников, но в общем, по району уменьшилось на 6%.

Количество сдававших математику становится выше на 9% по сравнению с прошлым годом.

В образовательных организациях муниципального района созданы условия для выявления и развития творческих способностей учащихся, социальной поддержки талантливых и одаренных детей. В учреждениях образования действует система организации проектно-исследовательской работы на уроках и во внеурочное время, проведения различных олимпиад, конкурсов (очная и дистанционные формы), спортивных соревнований, проводятся школьные и районные научно-практические и краеведческие конференции. Организована работа научных обществ учащихся по направлениям: экологическое, естественно-научное, краеведческое, гуманитарное, общественно-научное, социально-психологическое, технологическое, историческое, гражданско-патриотическое.

С целью поощрения одаренных учащихся ежегодно проводятся приемы Главой Богучанского района, вручение ежегодной премии главы муниципального района «Лучшим выпускникам общеобразовательных школ», выплачивается стипендия 12 лучшим ученикам Богучанского района.

Ежегодно в начале года стартует Всероссийская олимпиада школьников.

Всероссийская олимпиада начинается со школьного этапа, целью которого является охват обучающихся и повышение интереса к научной деятельности.

На региональный этап были приглашены трое учащихся из МКОУ Богучанской школы № 2. Корешков Никита 10 класс стал призером регионального этапа олимпиады, учитель – Смолина Любовь Михайловна. Мы поздравляем учителя и Богучанскую школу № 2 с таким достижением!

Для учащихся начальных классов проводится олимпиада по русскому языку, математике, окружающему миру, английскому языку.

Всего в Олимпиаде приняли участие 206 обучающихся из 22 ОУ.

Ведется работа по совершенствованию системы дополнительного образования детей, воспитательной работы в образовательных организациях, созданы условия для творческого и физического развития обучающихся по основным направлениям деятельности.

Педагоги успешно проводят занятия по экологии, истории родного края, занимаются патриотическим воспитанием и спортом, работают объединения технической и спортивно-технической направленности. В кружках и спортивных секциях образовательных организаций дополнительным образованием охвачено 83,6 % детей и подростков в возрасте от 5 до 18 лет. Педагогами дополнительного образования реализуется 61 модифицированная и

В ходе реализации одного из приоритетных направлений развития общего образования в каждой общеобразовательной школе были созданы и функционируют управляющие советы, обладающие комплексом управленческих полномочий. Школа стала более открытой для родителей и общественности муниципалитета.

С 2014 учебного года все обучающиеся с первого по одиннадцатый класс общеобразовательных учреждений района обеспечены необходимыми бесплатными учебниками.

В целях создания условий для регулярных занятий физической культурой и спортом в общеобразовательных учреждениях за счет средств краевого бюджета созданы школьные спортивные клубы. общеобразовательных школ приобрели спортивный инвентарь и оборудование. Доля муниципальных образовательных учреждений, реализующих программы общего образования, имеющих физкультурный зал, в общей численности муниципальных образовательных учреждений, реализующих программы общего образования составляет 92,0%. Вместе с тем одной из наиболее острых проблем для системы образования остается высокий уровень изношенности спортивных залов, несоответствие современным требованиям, либо отсутствие инфраструктуры для массовых занятий физической культурой и спортом в образовательных учреждениях района.

Вопросы сохранения здоровья школьников решаются совместно с органами здравоохранения. Обеспечение гарантированного и качественного питания обучающихся во всех образовательных учреждениях – одна из основных составляющих формирования здоровья детей. Во всех школах организовано полноценное горячее питание школьников. Бесплатно питаются все обучающиеся 1-4 классов.

100% образовательных учреждений оборудованы системами автоматической пожарной сигнализации, оповещения о пожаре, тревожной сигнализации, пожарным водоснабжением. Пути эвакуации и планы эвакуации людей при пожаре приведены в соответствие с установленными нормами.

Принимаются меры по созданию условий антитеррористической безопасности. В целях обеспечения противодействия терроризму, создание безопасных условий обучения, воспитания обучающихся, их содержания в соответствии с установленными нормами общеобразовательные организации оснащаются системами видеонаблюдения и турникетами. Так с 2022 года из краевого бюджета выделяется субсидия на проведение мероприятий по обеспечению антитеррористической защищенности объектов образования.

Основные фонды образовательных учреждений Богучанского района (здание, сооружение, оборудование и инженерные коммуникации) характеризуются высокой степенью изношенности. Недостаточно финансируются мероприятия, направленные на повышение инженерной безопасности образовательных учреждений.

Обеспечение жизнедеятельности образовательных учреждений может быть достигнуто проведением единой муниципальной политики, системой единых мер ресурсного и организационного характера.

В 2014 году завершено строительство МКОУ Пинчугской СОШ № 8.

В 2015-2016 годах проведен капитальный ремонт МКОУ Новохайской СОШ, аварийность здания снята.

В 2022 году открылось новое здание МКОУ Таежнинской школы № 7.

#### Дополнительное образование детей

Учреждения дополнительного образования вносят существенный вклад в развитие творческих способностей детей, удовлетворение их индивидуальных потребностей в интеллектуальном, нравственном и физическом совершенствовании, формирование культуры здорового и безопасного образа жизни, укреплении здоровья, организацию занятости детей в свободное время. Дополнительное образование обеспечивает их адаптацию к жизни в обществе, профессиональную ориентацию, а также выявление и поддержку детей, проявивших выдающиеся способности.

В системе образования Богучанского района по состоянию на 01.01.2021 года действует 2 учреждения дополнительного образования детей, в том числе:

муниципальное бюджетное образовательное учреждение дополнительного образования детей «Центр роста», муниципальное бюджетное образовательное учреждение дополнительного образования «Спортивная школа».

В рамках реализации мероприятий федерального и регионального проектов «Успех каждого ребенка» национального проекта «Образование» Богучанский район принимает активное участие в процессе развития целевой модели региональной системы дополнительного образования на территории Красноярского края.

С 2021 года нами выполняются целевые показатели по охвату детей в возрасте от 5 до 18 лет дополнительным образованием:

плановое значение – 60%, фактический показатель- 73%.

По данным АИС «Навигатор», освоение дополнительных предпрофессиональных и общеразвивающих программ в области искусств прошли 997 детей района, общеобразовательных общеразвивающих программ дополнительного образования детей – 2328 человек.

Наш район входит в число муниципалитетов Красноярского края, которые выполнили план по вручению сертификатов персонифицированного финансирования дополнительного образования детей.

На базе общеобразовательных школ создано 23 физкультурно-спортивных клуба, в которых занимаются 3064 школьника.

В Богучанском районе систематизирована система включения школьников и учащейся молодежи в спортивно-массовые мероприятия, участниками которых ежегодно становятся свыше 400 школьников, в том числе с ограниченными возможностями здоровья,

#### Выявление и поддержка одаренных детей

Актуальность направления работы с одаренными детьми обозначена в распоряжении Минпросвещения России от 21.06.2021 № Р-126 «Об утверждении ведомственной целевой программы «Развитие дополнительного образования детей, выявление и поддержка лиц, проявивших выдающиеся способности»»

В районе планомерно ведется работа по выявлению, поддержке, развитию и социализации одаренных детей. Традиционными формами в работе с талантливыми и одаренными детьми в районе остаются предметные олимпиады, конкурсы, исследовательская и проектная деятельность, Конкурсы, конференции, соревнования являются важной характеристикой роста и развития детей. Цель конкурсного движения – повышение самооценки детей, уверенности в своих силах, удовлетворение познавательных, художественно-эстетических потребностей.

В целях развития исследовательской культуры и познавательных интересов школьников, выявления и поддержки одаренных детей Богучанского района проводится муниципальный этап краевого молодежного форума «Научно-технический потенциал Сибири».

Традиционно проводится районная Олимпиада по социально-бытовой ориентировке «Мир вокруг нас» среди образовательных учреждений Богучанского района, реализующих адаптированные общеобразовательные программы для детей с нарушением интеллекта.

В районе сложилась определенная система выявления и стимулирования талантливой молодежи, достигшей значительных результатов в общественной, учебной, творческой и проектной деятельности. На муниципальном уровне ежегодно определяются обучающиеся на соискание муниципальной стипендии Главы района. Ежегодно 12 талантливых детей становятся стипендиатами муниципального уровня, которым ежемесячно выплачивается стипендия в размере 1300,00 рублей каждому.

В рамках подпрограммы решаются следующие задачи:

Предоставить учащимся возможность проявления своих способностей в различных областях деятельности, создать банк их данных в каждом образовательном учреждении и в районе;

Обеспечить реализацию поддержки талантливых детей через научные общества учащихся (НОУ), конкурсы, олимпиады, работу общественных организаций, фестивали, проектную деятельность и т.п.;

Продолжить работу по охвату детей начальной школы научно-исследовательской деятельностью (НИД) до 3%;

Увеличить долю участников районной научно-исследовательской конференции (НИК) до 2, 5 %;

Способствовать увеличению количества учителей, работающих с талантливыми детьми.

Проводимые для детей и учащейся молодежи мероприятия: предметные олимпиады, спортивные соревнования, творческие конкурсы, научные конференции и др., позволили охватить более 80,2 % школьников района, среди которых обозначились высокомотивированные школьники, способные к результативному участию в конкурсных мероприятиях на краевом уровне.

#### Отдых и оздоровление детей в летний период

Организация отдыха, оздоровления детей и подростков в настоящее время продолжает являться одной из наиболее значимых социальных проблем.

В ходе подготовки к летней оздоровительной кампании решаются такие задачи:

обеспечение доступности оздоровления и отдыха для детей, оказавшихся в трудной жизненной ситуации;

создание и совершенствование безопасных условий оздоровления и отдыха детей;

развитие активных экономических форм оздоровления, отдыха и занятости детей и подростков;

организация деятельности лагерей дневного пребывания на базе общеобразовательных организаций, обеспечивающих программ работы с детьми, предусматривающих полноценное питание, пребывание на свежем воздухе, проведение физкультурных, оздоровительных, культурно-массовых мероприятий.



В летний период на условиях межведомственного сотрудничества реализуется План летнего образовательного отдыха и занятости детей Богучанского района.

А базе 22 общеобразовательных организаций были открыты лагеря с дневным пребыванием детей, продолжительностью смены 21 день с охватом обучающихся - 1788, из них 273 ребенка - из семей, находящихся в трудной жизненной ситуации, 30 детей-сирот, 66 несовершеннолетних, состоящих на различных видах профилактического учета.

Лагеря дневного пребывания по-прежнему остаются наиболее доступной и массовой формой отдыха и оздоровления так как их деятельность направлена на создание комфортной воспитательной среды, способствующей развитию творческих, интеллектуальных способностей детей, сохранение и укрепление здоровья детей, социально-экономическую поддержку малообеспеченных, многодетных, опекунских и неблагополучных семей.

160 человек гостеприимно принял ДОЛ «Березка».

219 ребят работали в трудовых отрядах старшеклассников.

Педагогами Центра роста, Таежнинской №7, БСШ№1, Октябрьской школ, было разработано и реализовано 33 летних краткосрочных дополнительных общеобразовательных программы, которые успешно освоили 915 обучающихся.

## 2.2. Основная цель, задачи и сроки выполнения подпрограммы, показатели результативности

Целью подпрограммы является: создание в системе дошкольного, общего и дополнительного образования равных возможностей для современного качественного образования, позитивной социализации детей, отдыха и оздоровления детей в летний период.

Задачи:

Обеспечить доступность дошкольного образования, соответствующего единому стандарту качества дошкольного образования.

Данная задача направлена на сохранение и укрепление здоровья воспитанников, посещающих дошкольные образовательные учреждения района, обеспечение условий безопасности жизнедеятельности, условия формирования здоровьесберегающей среды дошкольных образовательных учреждений, внедрение эффективных механизмов управления качеством дошкольного образования.

Обеспечить условия и качество обучения, соответствующие федеральным государственным стандартам начального общего, основного общего, среднего общего образования;

Данная задача направлена на развитие личности и приобретение в процессе освоения основных общеобразовательных программ знаний, умений, навыков и формирование компетенции, необходимых для жизни человека в обществе. Для удовлетворения запросов населения в получении качественных услуг общего образования и доступности услуг в сфере общего образования детей осуществляется подготовка обучающихся, выражающая степень соответствия федеральным государственным образовательным стандартам.

Содействовать выявлению и поддержке одаренных детей;

Обеспечить безопасный, качественный отдых и оздоровление детей.

Данные задачи направлены на формирование и развитие творческих способностей детей, удовлетворение их индивидуальных потребностей в интеллектуальном, нравственном и физическом совершенствовании, укрепление здоровья, а также организации их свободного времени.

Сроки реализации подпрограммы 2023-2026 годы.

Показатели результативности подпрограммы представлены в приложении 1 к подпрограмме.

## 2.3. Механизмы реализации подпрограммы

Подпрограмма 1 на 2023 - 2026 годы сформирована в пределах ассигнований с учетом всех резервов для функционирования и развития муниципальной системы образования.

Перечень мероприятий подпрограммы с указанием объемов средств на их реализацию и ожидаемых результатов приведен в приложении № 2 «Перечень мероприятий подпрограммы «Развитие дошкольного, общего и дополнительного образования детей».

Каждое мероприятие носит комплексный характер и представляет собой совокупность взаимосвязанных действий по достижению ожидаемых результатов муниципальной программы.

На решение задачи 1 «Обеспечить доступность дошкольного образования, соответствующего единому стандарту качества дошкольного образования» настоящей подпрограммы направлены следующие мероприятия:

Мероприятие пункт 1.1 осуществляет обеспечение деятельности образовательного процесса, обеспечение безопасности и охраны здоровья обучающихся в дошкольных образовательных организациях, а также повышение профессиональной компетенции педагогических работников в сфере дошкольного образования.

Мероприятия пунктов 1.2-1.5. включают в себя: обеспечение персоналом, не связанным с образовательно-воспитательным процессом, обеспечивающим присмотр, уход, оздоровление ребенка; обеспечение материально-техническими средствами, не связанными с образовательно-воспитательным процессом, обеспечение питанием воспитанников в соответствии с нормами питания детей в дошкольных учреждениях; предоставление детям дошкольного возраста помещений, отвечающих установленным санитарным и иным правилам и нормам; обеспечение содержания и ремонта предоставленных зданий и иных помещений в соответствии со стандартами качества, обеспечение помещений услугами тепло-, электро- и водоснабжения, услугами водоотведения; ремонт и материально-техническое оснащение зданий муниципальных образовательных учреждений.

Для решения задачи 2 «Обеспечить условия и качество обучения, соответствующие федеральным государственным стандартам начального общего, основного общего, среднего общего образования» направлены следующие мероприятия.

Мероприятие пункта 2.1-2.2 включает обеспечение деятельности по реализации образовательных программ при получении общего образования в общеобразовательных учреждениях, приобретение учебных пособий, средств обучения.

Мероприятие 2.3 субвенция бюджетам муниципальных образований края на реализацию закона края от 27.12.2005 № 17-4377 «О наделении органов местного самоуправления муниципальных районов, муниципальных округов и городских округов края государственными полномочиями по обеспечению питанием обучающихся в муниципальных и частных общеобразовательных организациях по имеющим государственную аккредитацию основным общеобразовательным программам, без взимания платы» направлено на обеспечение обучающихся учреждений дифференцированными по своей энергетической ценности рационами питания в зависимости от возраста (6-11 лет и 12-18 лет), поддержку и развитие различных форм популяризации основ здорового питания.

Для получения справки на обеспечение питанием детей, обучающихся в муниципальных образовательных учреждениях, без взимания платы заявителю необходимо предоставить в образовательную организацию следующие документы:

- документы, удостоверяющие личность гражданина и членов его семьи;
- документы о доходах семьи за три месяца, предшествующих месяцу обращения;
- трудовую книжку, если заявитель либо трудоспособный член его семьи не работает;
- справка с места жительства заявителя и членов его семьи.

Мероприятия 2.4 – 2.6 включает в себя: предоставление обучающимся помещений, отвечающих санитарным и иным правилам и нормам, обеспечение содержания и ремонта предоставленных помещений; обеспечение помещениями услугами тепло-, электро- и водоснабжения, услугами водоотведения; материально-техническое оснащение.

Мероприятие 2.7 направлено на повышение качества социальной инфраструктуры МКОУ Богучанской школы № 2.

Мероприятие 2.8 обеспечивает деятельность советников директоров по воспитанию и взаимодействию с детскими общественными объединениями в общеобразовательных организациях.

Для решения задачи 3 «Содействовать выявлению и поддержке одаренных детей» направлены следующие мероприятия.

Мероприятия 3.1-3.4 включают обеспечение деятельности по организации обучения по программам дополнительного образования в учреждениях дополнительного образования, а также комплекс мер по содержанию зданий, обеспечению учебными, учебно-наглядными пособиями, техническими средствами обучения, расходными материалами; выявление и развитие молодых талантов, участие воспитанников конкурсах и соревнованиях различной направленности на разных уровнях.

Для решения задачи 4 «Обеспечить безопасный, качественный отдых и оздоровление детей» направлены следующие мероприятия.

Мероприятия 4.1.- 4.2 включают в себя: предоставление условий для отдыха, оздоровление детей, обеспечение питанием, в соответствии с нормами питания детей; обеспечение материально-техническими средствами; обеспечение содержания и ремонта предоставленных зданий и иных помещений.

Источниками финансирования мероприятий пунктов 4.1-4.2 являются субсидии краевого бюджета и районный бюджет. Субсидии предоставляются на основании соглашения о предоставлении субсидии, заключенного между министерством образования и науки Красноярского края и администрацией Богучанского района.

Главным распорядителем бюджетных средств являются: управление образования администрации Богучанского района; муниципальное казенное учреждение «Муниципальная служба заказчика» (до 2023 года включительно).

Контроль за целевым и эффективным использованием средств, предусмотренных на реализацию мероприятий подпрограммы, осуществляются управление образования администрации Богучанского района и финансовое управление администрации Богучанского района.

## 2.4. Управление подпрограммой и контроль за ходом ее выполнения

Управление подпрограммой и контроль за ходом ее выполнения осуществляется в соответствии с Порядком принятия решений о разработке муниципальных программ Богучанского района, их формировании и реализации, утвержденного постановлением администрации Богучанского района от 17.07.2013 № 849-п.

Ответственным за подготовку и представление отчетных данных является управление образования администрации Богучанского района.

## 2.5. Оценка социально-экономической эффективности

Оценка социально-экономической эффективности проводится управлением образования администрации Богучанского района.

Обязательным условием эффективности программы является успешное выполнение показателей результативности подпрограммы, а также мероприятий в установленные сроки.

В ходе реализации подпрограммы будут выполнены следующие показатели, в том числе:

обеспеченность детей дошкольного возраста местами в дошкольных образовательных учреждениях к 2026 году составит 95,0 %;

удельный вес воспитанников дошкольных образовательных организаций, расположенных на территории Богучанского района, обучающихся по программам, соответствующим требованиям стандартов дошкольного образования, в общей численности воспитанников дошкольных образовательных организаций, расположенных на территории Богучанского района к 2026 году составит 100,0%;

доля муниципальных образовательных организаций, реализующих программы общего образования, здания которых находятся в аварийном состоянии или требуют капитального ремонта, в общей численности муниципальных образовательных организаций, реализующих программы общего образования к 2026 году составит 22,0 %;

доля муниципальных образовательных организаций, реализующих программы общего образования, имеющих физкультурный зал, в общей численности муниципальных образовательных организаций, реализующих программы общего образования к 2026 году составит 95,0 %;

доля обучающихся в муниципальных общеобразовательных организациях, занимающихся во вторую (третью) смену, в общей численности обучающихся в муниципальных общеобразовательных организаций к 2026 году составит 10,0%;

доля базовых образовательных учреждений (обеспечивающих совместное обучение инвалидов и лиц, не имеющих нарушений) в общем количестве образовательных учреждений, реализующих программы общего образования к 2026 году составит 20 %;

охват детей в возрасте 5–18 лет программами дополнительного образования (удельный вес численности детей, получающих услуги дополнительного образования, в общей численности детей в возрасте 5–18 лет) к 2026 году составит 75,0 %;

удельный вес численности обучающихся по программам общего образования, участвующих в олимпиадах и конкурсах различного уровня, в общей численности обучающихся по программам общего образования к 2026 году составит 85,0 %;

доля оздоровленных детей школьного возраста к 2026 году составит 90,0 %.

## 2.6. Мероприятия подпрограммы

Перечень основных мероприятий подпрограммы представлен в приложении № 2 к подпрограмме 1.

## 2.7. Обоснование финансовых, материальных и трудовых затрат (ресурсное обеспечение подпрограммы)

Ресурсное обеспечение подпрограммы представлено в Приложении № 2 к подпрограмме 1

В процессе реализации подпрограммы 1 возможна корректировка финансирования и привлечение средств по отдельным мероприятиям.

Приложение № 1  
к подпрограмме 1 "Развитие дошкольного,  
общего и дополнительного образования"

Перечень показателей результативности подпрограммы «Развитие дошкольного, общего и дополнительного образования детей»

№ п/п	Цели, задачи, показатели результативности	Единица измерения	2023 год	2024 год	2025 год	2026 год
Цель: создание в системе дошкольного, общего и дополнительного образования равных возможностей для современного качественного образования, позитивной социализации детей, отдыха и оздоровления детей в летний период.						

Задача 1. Обеспечить доступность дошкольного образования, соответствующего единому стандарту качества дошкольного образования						
1.1	Обеспеченность детей дошкольного возраста местами в дошкольных образовательных учреждениях	%	95,0	95,0	95,0	95,0
1.2	Удельный вес воспитанников дошкольных образовательных организаций, расположенных на территории Богучанского района, обучающихся по программам, соответствующим требованиям стандартов дошкольного образования, в общей численности воспитанников дошкольных образовательных организаций, расположенных на территории Богучанского района	%	100,0	100,0	100,0	100,0
Задача 2. Обеспечить условия и качество обучения, соответствующие федеральным государственным стандартам начального общего, основного общего, среднего общего образования.						
2.1	Доля муниципальных образовательных организаций, реализующих программы общего образования, здания которых находятся в аварийном состоянии или требуют капитального ремонта, в общей численности муниципальных образовательных организаций, реализующих программы общего образования	%	22,0	22,0	22,0	22,0
2.2	Доля муниципальных образовательных организаций, реализующих программы общего образования, имеющих физкультурный зал, в общей численности муниципальных образовательных организаций, реализующих программы общего образования	%	95,0	95,0	95,0	95,0
2.3	Доля обучающихся в муниципальных общеобразовательных организациях, занимающихся во вторую (третью) смену, в общей численности обучающихся в муниципальных общеобразовательных организациях	%	10,0	10,0	10,0	10,0
2.4	Доля базовых образовательных учреждений (обеспечивающих совместное обучение инвалидов и лиц, имеющих нарушения) в общем количестве образовательных учреждений, реализующих программы общего образования	%	20,0	20,0	20,0	20,0
Задача 3. Содействовать выявлению и поддержке одаренных детей.						
3.1	Охват детей в возрасте 5–18 лет программами дополнительного образования (удельный вес численности детей, получающих услуги дополнительного образования, в общей численности детей в возрасте 5–18 лет)	%	63,0	70,0	75,0	75,0
3.2	Удельный вес численности обучающихся по программам общего образования, участвующих в олимпиадах и конкурсах различного уровня, в общей численности обучающихся по программам общего образования	%	82,0	84,0	85,0	85,0
Задача 4. Обеспечить безопасный, качественный отдых и оздоровление детей.						
4.1	Доля оздоровленных детей школьного возраста	%	90,0	90,0	90,0	90,0

Приложение № 2  
к подпрограмме 1 «Развитие дошкольного,  
общего и дополнительного образования детей»

**Перечень мероприятий подпрограммы с указанием объема средств на их реализацию и ожидаемых результатов**

№ п/п	Наименование программы, подпрограммы	ГРБС	Код бюджетной классификации			Расходы по годам реализации подпрограммы (руб.)					Ожидаемый результат от реализации подпрограммы (в натуральном выражении)
			ГРБС	РзПр	ЦСР	2023 год	2024 год	2025 год	2026 год	Итого на период	
Цель: создание в системе дошкольного, общего и дополнительного образования равных возможностей для современного качественного образования, позитивной социализации детей и оздоровления детей в летний период											
Задача № 1 Обеспечить доступность дошкольного образования, соответствующего единому стандарту качества дошкольного образования											
1.1.1	Реализация основных общеобразовательных программ дошкольного образования	Управление образования администрации Богучанского района	87 5 01	07 01	011007 5880	147 438 000,00	148 105 900,00	148 105 900,00	148 105 900,00	591 755 700,00	
			87 5 01	07 01	011007 4080	118 119 350,80	118 840 400,00	118 840 400,00	118 840 400,00	474 640 550,80	
			87 5 01	07 01	011002 7241	3 695 076,00	0,00	0,00		3 695 076,00	
			87 5 01	07 01	011002 7242	765 000,00	0,00	0,00		765 000,00	
1.1.2	Создание условий для предоставления общедоступного и бесплатного дошкольного образования, содержание детей присмотр и уход	Управление образования администрации Богучанского района	87 5 01	07 01	011004 0010	57 025 708,84	57 900 565,00	57 900 565,00	57 900 565,00	230 727 403,84	Получат услуги дошкольного образования 1930 детей
			87 5 01	07 01	011004 1010	86 563 840,00	66 843 378,00	66 843 378,00	66 843 378,00	287 093 974,00	
			87 5 01	07 01	011004 7010	702 348,37	1 005 000,00	1 005 000,00	1 005 000,00	3 717 348,37	
			87 5 01	07 01	011004 Ф000	536 951,00	0,00	0,00	0,00	536 951,00	
			87 5 01	07 01	011004 Э010	13 838 413,61	16 300 144,00	16 300 144,00	16 300 144,00	62 738 845,61	
			87 5 01	07 01	011004 Г010	55 279 846,64	56 724 800,00	56 724 800,00	56 724 800,00	225 454 246,64	
			87 5 01	07 01	011004 П010	47 535 000,00	49 911 000,00	49 911 000,00	49 911 000,00	197 268	

			87 5	07 01	011004 M010	1 549 732,95	2 204 582,00	2 204 582,00	2 204 582,00	8 163 478,95	000,00
1.1 3	Присмотр и уход за детьми-инвалидами, детьми - сиротами, и детьми оставшимися без попечения родителей, а также дети с туберкулезной интоксикацией. Меры поддержки членам семей мобилизованных граждан	Управление образования администрации Богучанского района	87 5	07 01	011000 8530	500 000,00	0,00	0,00	0,00	500 000,00	Без взимания родительской платы в муниципальных дошкольных образовательных учреждениях будет содержаться более 52 ребенка (21 детей - инвалидов, 9 опекаемых детей, 22 ребенка из семей участников СВО)
1.1 4	Выплата компенсации части родительской платы за содержание детей в МКДОУ за счет средств краевого бюджета и расходы на доставку	Управление образования администрации Богучанского района	87 5	10 04	011007 5560	1 582 400,00	2 194 600,00	2 194 600,00	2 194 600,00	8 166 200,00	Социальная поддержка семей, имеющих детей дошкольного возраста, посещающих дошкольные организации
1.1 5	Мероприятия по обеспечению текущей деятельности по реализации общеобразовательных программ дошкольного образования детей	Управление образования администрации Богучанского района	87 5	07 01	01100S 5820	0,00	6 036 000,00	6 036 000,00	6 036 000,00	18 108 000,00	Создание комфортных, безопасных условий для обучения детей в ДОУ
			87 5	07 01	01100S 5820		603 600,00	603 600,00	603 600,00	1 810 800,00	
			87 5	07 01	011007 7450	1 080 810,00	0,00	0,00	0,00	1 080 810,00	
			87 5	07 01	011008 3010	4 400 000,49	0,00	0,00	0,00	4 400 000,49	
			87 5	07 01	011004 3010	290,00	0,00	0,00	0,00	290,00	
Итого по задаче 1						541 500 768,70	527 620 369,00	527 620 369,00	527 620 369,00	2 124 361 875,70	
Задача № 2. Обеспечить условия и качество обучения, соответствующие федеральным государственным стандартам начального общего, основного общего, среднего общего образования											
1.2 1	Реализация мероприятий по обеспечению текущей учебной деятельности основных общеобразовательных программ общего образования	Управление образования администрации Богучанского района	87 5	07 02	011007 5640	457 039 933,42	463 299 570,00	454 035 770,00	454 035 770,00	1 828 411 043,42	Создание условий для получения качественного образования детей. Ежегодно учащиеся общеобразовательных организаций Богучанского района получают услуги общего образования.
			87 5	07 02	011007 4090	111 898 100,00	113 533 000,00	113 533 000,00	113 533 000,00	452 497 100,00	
			87 5	07 02	011002 7241	7 681 924,00	0,00	0,00	0,00	7 681 924,00	
			87 5	07 02	011002 7242	1 022 300,00	0,00	0,00	0,00	1 022 300,00	
			87 5	07 02	011005 3030	47 106 400,00	0,00	0,00	0,00	47 106 400,00	
1.2 2	Мероприятия по обеспечению текущей деятельности по реализации общеобразовательных программ дополнительного образования	Управление образования администрации Богучанского района	87 5	07 03	011007 5640	20 979 000,00	21 186 030,00	21 186 030,00	21 186 030,00	84 537 090,00	Создание условий для получения качественного дополнительного образования в общеобразовательных организациях

1.2.3.	детей. Обеспечение питанием обучающихся в муниципальных общеобразовательных организациях без взимания платы. Обеспечение обучающихся по образовательным программам начального общего образования бесплатным горячим питанием, предусматривающим наличие горячего блюда, не считая горячего напитка.		87	10	01100							Школьники из малоимущих и многодетных семей, находящиеся в трудной жизненной ситуации, дети с ОВЗ, дети участников СВО имеют возможность получать бесплатное питание. Учащиеся 1-4 классов обеспечены бесплатным горячим питанием
			5	03	L3040	23 513 921,60	31 414 400,00	31 621 100,00	9 713 700,00	96 263 121,60		
			87	10	01100	9 604 278,40	0,00	0,00		9 604 278,40		
			5	03	L3040					113 177,36		
			87	07	011000	412 000,00	0,00	0,00		412 000,00		
87	10	011007	17 987 300,00	24 526 900,00	24 526 900,00	24 526 900,00	24 526 900,00	91 568 000,00				
5	03	5660										
1.2.4.	Мероприятия по обеспечению текущей учебной деятельности по реализации общеобразовательных программ. Обеспечение санитарно-эпидемиологических требований к организации образовательного процесса и материально-техническое оснащение процесса.	Управление образования администрации Богучанского района	87	07	011004	90 194 247,92	83 038 955,00	78 922 955,00	78 922 955,00	331 079 112,92	Создание комфортных, безопасных условий для обучения учащихся, охрана здоровья школьников	
			5	02	0020							
			87	07	011004	119 354 060,00	99 004 080,00	99 004 080,00	99 004 080,00	416 366 300,00		
			5	02	1020							
			87	07	011004	824 179,23	1 230 000,00	1 230 000,00	1 230 000,00	4 514 179,23		
			5	02	7020							
			87	07	011004	1 019 356,95	0,00	0,00		1 019 356,95		
			5	02	Ф000							
			87	07	011004	13 806 433,22	15 068 000,00	15 068 000,00	15 068 000,00	59 010 433,22		
			5	02	Э020							
			87	07	011004	111 881 458,43	111 193 656,00	111 193 656,00	111 193 656,00	445 462 426,43		
5	02	Г020										
87	07	011004	1 716 857,33	2 344 390,00	2 344 390,00	2 344 390,00	8 750 027,33					
5	02	М020										
87	07	011004	5 644 871,00	8 050 000,00	8 050 000,00	8 050 000,00	29 794 871,00					
5	02	П020										
87	07	011008	7 150 000,00	0,00	0,00		7 150 000,00					
5	02	0010										
87	07	01100S	5 634 700,00	0,00	0,00		5 634 700,00					
5	02	8400										
87	07	01100S	338 795,68	0,00	0,00		338 795,68					
5	02	8400										
1.2.5.	Развитие творческого потенциала талантливых школьников и педагогов в муниципальных учреждениях Богучанского района. Привлечение и закрепление молодых специалистов	Управление образования администрации Богучанского района	87	07	011008	713 986,81	809 000,00	809 000,00	809 000,00	3 140 986,81	Создание качественных условий для эффективного обучения учащихся. Содействие закреплению молодых специалистов в школах Богучанского района. Создание "Точек роста"	
			5	02	0020							
			87	07	011008	65 011,20	0,00	0,00		65 011,20		
			5	03	0020							
			87	07	011008	40 000,00	50 000,00	50 000,00	50 000,00	190 000,00		
			5	02	П020							
			87	07	011008	112 988,80	220 000,00	220 000,00	220 000,00	772 988,80		
5	09	0020										
87	07	011E1	13 163 001,86	6 749 200,00	0,00	0,00	19 912 201,86					
5	02	51720										
87	07	011E1	692 798,14	-	0,00	0,00	692 798,14					
5	02	51720										
87	07	011E1	140 000,00	67 492,00	0,00	0,00	207 492,00					
5	02	51720										
1.2.6.	Комплекс мер по содержанию	Управление образования	87	07	01100S	6 692 600,00	0,00	0,00	6 692 600,00	Создание условий для обучения		
5	02	5210										

	помещений, отвечающих санитарным и иным правилам и нормам, обеспечение содержания и ремонта предоставленных помещений	ния администрации Богучанского района	87	07	01100S	68 000,00	0,00	0,00	68 000,00	учащихся, охрана здоровья школьников. Устранение предписаний надзорных органов	
			5	02	5210						
			87	07	01100S	8 982 500,00	9 115 000,00	7 292 000,00	7 292 000,00		32 681 500,00
			5	02	5630						
			87	07	01100S	90 800,00	911 500,00	729 200,00	729 200,00		2 460 700,00
			5	02	5630						
			87	07	01100S	3 123 400,00	0,00	0,00			3 123 400,00
5	02	4700									
87	07	01100S	164 390,00	0,00	0,00		164 390,00				
5	02	4700									
87	07	01100S	4 055 070,64	0,00	0,00		4 055 070,64				
5	02	5590									
87	07	01100S	213 425,00	0,00	0,00		213 425,00				
5	02	5590									
1.2.7	Благотворительные пожертвования на повышение качества социальной инфраструктуры МКОУ Богучанской школы № 2	Управление образования администрации Богучанского района	87	07	011004	4 438 206,00	2 300 000,00	2 300 000,00	2 300 000,00	11 338 206,00	Повышение качества образования через профильное обучение, подготовка обучающихся в Роснефтьклассах обеспечит необходимое количество специалистов для района и края
1.2.8	На обеспечение деятельности советников директора по воспитанию и взаимодействию с детскими общественными объединениями в общеобразовательных организациях в рамках подпрограммы "Развитие дошкольного, общего и дополнительного образования детей" муниципальной программы "Развитие образования Богучанского района"	Управление образования администрации Богучанского района	87	07	011EB	955 993,96	0,00	0,00	0,00	955 993,96	На обеспечение деятельности советников директора по воспитанию и взаимодействию с детскими общественными объединениями
				5	02	51790	50 316,04	0,00	0,00	0,00	
Итого по задаче 2						1 098 605 756,99	994 145 729,00	972 150 865,00	950 219 367,00	4 015 121 717,99	
Задача № 3. Содействовать выявлению и поддержке одаренных детей											
1.3.1	Мероприятия по обеспечению текущей деятельности по реализации образовательных программ дополнительного образования	Управление образования администрации Богучанского района	87	11	011004	3 128 888,76	0,00	0,00	0,00	3 128 888,76	Создание условий для получения качественного дополнительного образования
			5	03	0030						
			87	11	011004	0,00	3 200 000,00	3 200 000,00	3 200 000,00	9 600 000,00	
			5	03	0030						
			87	07	011004	14 311 439,16	0,00	0,00	0,00	14 311 439,16	
			5	03	0031						
			87	11	011004	0,00	18 023 200,00	18 023 200,00	18 023 200,00	54 069 600,00	
5	03	0031									
87	07	011004	5 146 431,00	7 219 490,00	7 219 490,00	7 219 490,00	26 804 901,00				
5	03	0031									
87	07	011004	1 054 500,00	1 002 200,00	1 002 200,00	1 002 200,00	4 061 100,00				
5	03	0030									
87	11	011004	0,00	1 225 000,00	1 225 000,00	1 225 000,00	3 675				

	детей.		5	03	0033						000,00	
			87	07	01100S						3 394	
			5	03	5680	3 394 688,00	0,00	0,00	0,00	0,00	688,00	
			87	07	01100S	34 311,00	0,00	0,00	0,00	0,00	34	
			5	03	5680						311,00	
			87	07	011004	1 225 000,00	0,00	0,00	0,00	0,00	1 225	
			5	03	0033						000,00	
			87	07	011004	3 962 000,00	0,00	0,00	0,00	0,00	3 962	
			5	03	1030						000,00	
			87	11	011004	0,00	3 330 000,00	3 330 000,00	3 330 000,00	3 330 000,00	9 990	
			5	03	1030						000,00	
			87	07	011004	6 751 000,00	3 348 000,00	3 348 000,00	3 348 000,00	3 348 000,00	16 795	
			5	03	1030						000,00	
			87	07	011002	824 490,00	0,00	0,00	0,00	0,00	824	
			5	03	7240						490,00	
			87	07	011002	331 610,00	0,00	0,00	0,00	0,00	331	
			5	03	7240						610,00	
			87	07	011002	154 412,00	0,00	0,00	0,00	0,00	154	
			5	03	7242						412,00	
			87	07	011002	128 288,00	0,00	0,00	0,00	0,00	128	
			5	03	7242						288,00	
			87	11	011004	1 898 354,90	0,00	0,00	0,00	0,00	1 898	
			5	01	0031						354,90	
			87	11	011004	0,00	1 908 480,00	1 908 480,00	1 908 480,00	1 908 480,00	5 725	
			5	03	Г030						440,00	
			87	11	011004	0,00	160 000,00	160 000,00	160 000,00	160 000,00	480	
			5	03	Э030						000,00	
			87	07	011004	134 422,00	0,00	0,00	0,00	0,00	134	
			5	03	Э030						422,00	
			87	07	011004	176 735,00	170 000,00	170 000,00	170 000,00	170 000,00	686	
			5	03	Э030						735,00	
			87	07	011004	1 534 064,63	1 555 912,00	1 555 912,00	1 555 912,00	1 555 912,00	6 201	
			5	03	Г030						800,63	
			87	07	011004	2 003 655,21	0,00	0,00	0,00	0,00	2 003	
			5	03	Г030						655,21	
			87	07	011004	23 263,66	27 660,00	27 660,00	27 660,00	27 660,00	106	
			5	03	М030						243,66	
			87	11	011004	0,00	19 362,00	19 362,00	19 362,00	19 362,00	58	
			5	03	М030						086,00	
			87	07	011004	14 888,77	0,00	0,00	0,00	0,00	14	
			5	03	М030						888,77	
			87	11	011004	230 000,00	0,00	0,00	0,00	0,00	230	
			5	03	7030						000,00	
			87	11	011004	0,00	350 000,00	350 000,00	350 000,00	350 000,00	1 050	
			5	03	7030						000,00	
			87	07	011004	250 000,00	270 000,00	270 000,00	270 000,00	270 000,00	1 060	
			5	03	7030						000,00	
			87	11	011004	0,00	65 000,00	65 000,00	65 000,00	65 000,00	195	
			5	03	5030						000,00	
			87	07	011004	65 000,00	0,00	0,00	0,00	0,00	65	
			5	03	5030						000,00	
1.3	Обеспечение функционирования модели персонального финансового финансирования дополнительного образования детей	Управление образования администрации Богучанского района	87	07	011004	17 497 350,00	18 418 000,00	18 418 000,00	18 418 000,00	18 418 000,00	72 751	Предоставление сертификатов в дополнительного образования с возможностью использования в рамках системы персонального финансового финансирования дополнительного образования детей
.2			5	03	2030						350,00	
1.3	Выплата ежемесячной стипендии одаренным детям	Управление образования администрации Богучанского района	87	07	011008	187 200,00	187 200,00	187 200,00	187 200,00	187 200,00	748	Выявление и поддержка одаренных детей на территории Богучанского района.
.3			5	02	0040						800,00	
1.3	Выплата премии лучшим выпускникам района	Управление образования администрации Богучанского района	87	07	011008	86 000,00	86 000,00	86 000,00	86 000,00	86 000,00	344	
.4			5	02	0020						000,00	
Итого по задаче 3						64 547 992,09	60 565 504,00	60 565 504,00	60 565 504,00	246 244	504,09	
Задача № 4. Обеспечить безопасный, качественный отдых и оздоровление детей												
1.4	Организация	Управление	87	07	011007	11 858 300,00	12 648 100,00	12 648 100,00	12 648 100,00	49 802	Повышение	



1.1	оздоровительных мероприятий с дневным пребыванием детей в образовательных учреждениях в летний период и на базе МБУ ДОЛ "Березка" с круглосуточным пребыванием детей.	ние образования администрации Богучанского района	5	07	6490					600,00	эффективности воспитательной работы с детьми.
			87	07	011007					21 217	
			5	07	6490	5 106 200,00	5 370 300,00	5 370 300,00	5 370 300,00	100,00	
			87	07	011008	1 320 741,60	1 656 000,00	1 656 000,00	1 656 000,00	6 288	
			5	07	0030					741,60	
			87	07	011008	1 265 000,00	1 265 000,00	1 265 000,00	1 265 000,00	5 060	
			5	07	0030					000,00	
87	07	011004	1 262 800,00	0,00	0,00		1 262				
5	07	П020					800,00				
87	07	01100S	282 800,00	404 200,00	404 200,00	404 200,00	1 495				
5	07	3970					400,00				
			87	07	01100S	300,00	500,00	500,00	500,00	1 800,00	
			5	07	3970						
1.4.2	Создание условий, обеспечивающих безопасную жизнедеятельность в оздоровительном лагере "Березка"	Управление образования администрации Богучанского района	87	07	011004	1 600 000,00	1 700 800,00	1 700 800,00	1 700 800,00	6 702	Безопасные условия жизнедеятельности в оздоровительном лагере, стабильное и эффективное функционирование. Улучшение материально-технической базы.
			5	07	0040					400,00	
			87	07	011004	1 760 000,00	1 035 000,00	1 035 000,00	1 035 000,00	4 865	
			5	07	1040					000,00	
			87	07	011004	47 601,00	20 000,00	20 000,00	20 000,00	107	
			5	07	Г040					601,00	
		87	07	011004	125 292,51	124 470,00	124 470,00	124 470,00	498		
5	07	М040					702,51				
87	07	011004	320 272,00	220 000,00	220 000,00	220 000,00	980				
5	07	Э040					272,00				
87	07	011004	93 000,00	110 000,00	110 000,00	110 000,00	423				
5	07	7040					000,00				
83	07	01100S	515 160,00	0,00	0,00		515				
0	07	5530					160,00				
83	07	01100S	4 636 400,00	0,00	0,00		4 636				
0	07	5530					400,00				
Итого по задаче 4						30	24	24	24	103 856	
						193 867,11	554 370,00	554 370,00	554 370,00	977,11	
Итого по подпрограмме						1 734	1 606	1 584	1 562	6 489	
						848 384,89	885 972,00	891 108,00	959 610,00	585 074,89	
в том числе											
федеральный бюджет						84 739 317,42	38 163 600,00	31 621 100,00	9 713 700,00	164 237	
										717,42	
краевой бюджет						956 642	926 210	915 123	915 123	3 713	
						045,44	400,00	600,00	600,00	099	
										645,44	
районный бюджет						684 628	640 211	635 846	635 822	2 596	
						525,54	972,00	408,00	310,00	509	
										215,54	
внебюджетные источники						8 838 496,49	2 300 000,00	2 300 000,00	2 300 000,00	15 738	
										496,49	

Приложение № 6  
к муниципальной программе  
«Развитие образования Богучанского  
района»

**Подпрограмма 2. «Государственная поддержка  
детей-сирот, расширение практики применения семейных форм воспитания»**

**1. Паспорт подпрограммы**

Наименование подпрограммы	Государственная поддержка детей-сирот, расширение практики применения семейных форм воспитания (далее – подпрограмма)
Наименование муниципальной программы, в рамках которой реализуется подпрограмма	«Развитие образования Богучанского района»
Муниципальный заказчик- координатор подпрограммы	Управление образования администрации Богучанского района
Исполнитель подпрограммы, главный распорядитель бюджетных средств	Управление образования администрации Богучанского района
Цель и задачи подпрограммы	Цель: Развитие семейных форм воспитания детей-сирот и детей, оставшихся без попечения родителей, оказание государственной поддержки детям-сиротам и детям, оставшимся без попечения родителей, а также лицам из их числа. Задача: Обеспечить реализацию мероприятий, направленных на развитие в Богучанском районе семейных форм воспитания детей-сирот и детей, оставшихся без попечения родителей.
Показатели результативности подпрограммы	Количество детей, оставшихся без попечения родителей, к 2026 году составит 230 человек; доля детей, оставшихся без попечения родителей, переданных не родственникам (в приемные семьи, на усыновление (удочерение), под опеку (попечительство), охваченных другими формами семейного устройства (семейные детские дома, патронатные семьи), находящихся в государственных (муниципальных) учреждениях всех типов к 2026 году составит -31,0 %.

Сроки реализации подпрограммы	2023 – 2026годы
Объемы и источники финансирования подпрограммы	Всего – 34 168 000,00 рублей за счет средств краевого бюджета в том числе – 2023 год – 7 879 600,00 рублей; 2024 год – 8 762 800,00 рублей; 2025 год – 8 762 800,00 рублей; 2026 год – 8 762 800,00 рублей.
Система организации контроля за исполнением подпрограммы	Контроль за ходом реализации программы осуществляют: управление образования администрации Богучанского района; Служба финансово-экономического контроля Красноярского края; Счетная палата Красноярского края.

## 2. Основные разделы подпрограммы

### 2.1. Постановка общерайонной проблемы и обоснование необходимости разработки подпрограммы

В Богучанском районе активно развиваются такие формы устройства детей-сирот и детей, оставшихся без попечения родителей, как опека.

По состоянию на 1 января 2022 года в Богучанском районе под опекой и попечительством – 238 детей, в приемных семьях – 50 детей, в 2023 году из 223детей под опекой находится 149 детей, под предварительной опекой – 8, в приемных семьях- 32 ребенка, усыновленных 34 ребенка.

Формой опеки, которой отдается в настоящее время предпочтение гражданами, является приемная семья. По состоянию на 01.01.2022 в приемных семьях воспитывались 32 ребенка, по сравнению с предыдущими годами, численность приемных семей уменьшилась. В основном в семьи принимаются дети дошкольного или младшего школьного возраста, не имеющие значительных отклонений по здоровью.

Развитию в области семейных форм жизнеустройства детей-сирот и детей, оставшихся без попечения родителей, способствует система мер материального стимулирования.

Проводится активное развитие различных форм семейного жизнеустройства детей, профилактическая работа с семьями, оказавшимися в трудной жизненной ситуации, работа с гражданами, желающими принять на воспитание в свою семью детей.

Вместе с тем в сфере опеки и попечительства, защиты прав и интересов детей, оставшихся без попечения родителей, по-прежнему остается актуальной задача по реализации права ребенка жить и воспитываться в семье. Для этого необходимы дальнейшее развитие системы профилактики социального сиротства с целью сохранения для ребенка кровной семьи, совершенствование системы профессионального сопровождения замещающих семей в период адаптации и на последующих этапах жизни ребенка, улучшения качества подготовки кандидата в замещающие родители с целью профилактики возврата детей из замещающих семей в организации интернатного типа.

Другим проблемным моментом остается недостаточное обеспечение детей-сирот и детей, оставшихся без попечения родителей жилыми помещениями.

В 2021-2022 годах в бюджете Богучанского района на приобретение жилых помещений для детей-сирот предусматривалось 18387552,28 рублей. В 2023-2026 годах приобретение жилых помещений подпрограммой не предусмотрено

Разработка данной подпрограммы обусловлена необходимостью разрешения вышеперечисленных проблем с целью реализации приоритетного права каждого ребенка жить и воспитываться в семье, упорядочить соблюдение мер социальной поддержки детей-сирот и детей, оставшихся без попечения родителей.

### 2.2. Основная цель, задачи и сроки выполнения подпрограммы, показатели результативности

Цель - развитие семейных форм воспитания детей-сирот и детей, оставшихся без попечения родителей, оказание государственной поддержки детям-сиротам и детям, оставшимся без попечения родителей, а также лицам из их числа.

Задача - обеспечить реализацию мероприятий, направленных на развитие в Богучанском районе семейных форм воспитания детей-сирот и детей, оставшихся без попечения родителей.

Данная задача направлена на осуществление деятельности по выявлению детей, оставшихся без попечения родителей, организацию социальной защиты детей-сирот и детей, оставшихся без попечения родителей, что представляет собой систему социальных, экономических, организационных и правовых мер, гарантированных органами государственной власти и органами местного самоуправления.

Срок выполнения подпрограммы: 2023-2026 годы.

Перечень показателей результативности подпрограммы представлен в приложении № 1 к подпрограмме.

### 2.3. Механизм реализации подпрограммы

Реализация подпрограммы осуществляется управлением образования администрации Богучанского района, муниципальными органами опеки и попечительства в соответствии с Законом Красноярского края от 20.12.2007 № 4-1089 «О наделении органов местного самоуправления муниципальных районов, муниципальных округов и городских округов края государственными полномочиями по организации и осуществлению деятельности по опеке и попечительству».

Источниками финансирования подпрограммы является краевой бюджет. Главным распорядителем бюджетных средств является управление образования администрации Богучанского района.

Финансирование мероприятий, предусмотренных подпрограммой, осуществляется согласно бюджетным заявкам от распорядителя бюджетных средств.

При поступлении средств на лицевой счет распорядителя, производятся кассовые расходы.

#### 2.4. Управление подпрограммой и контроль за ходом ее выполнения

Управление подпрограммой и контроль за ходом ее выполнения осуществляется в соответствии с Порядком принятия решений о разработке муниципальных программ Богучанского района, их формировании и реализации, утвержденного постановлением администрации Богучанского района от 17.07.2013 № 849-п.

Ответственным за подготовку и представление отчетных данных является управление образования администрации Богучанского района.

Контроль за целевым и эффективным расходованием средств, предусмотренных на реализацию мероприятий подпрограммы, осуществляют управление образования администрации Богучанского района, Служба финансово-экономического контроля Красноярского края; Счетная палата Красноярского края.

#### 2.5. Оценка социально-экономической эффективности

Оценка социально-экономической эффективности проводится управлением образования администрации Богучанского района.

Обязательным условием эффективности подпрограммы является успешное выполнение показателей результативности подпрограммы, а также мероприятий в установленные сроки.

В ходе реализации подпрограммы будут выполнены следующие показатели, в том числе:

количество детей, оставшихся без попечения родителей, к 2026 году составит 230 человек;

доля детей, оставшихся без попечения родителей, переданных не родственникам (в приемные семьи, на усыновление (удочерение), под опеку (попечительство), охваченных другими формами семейного устройства (семейные детские дома, патронатные семьи), находящихся в государственных (муниципальных) учреждениях всех типов к 2026 году составит 31,0 %.

#### 2.6. Мероприятия подпрограммы

Мероприятия подпрограммы представлены в приложении № 2 к подпрограмме.

#### 2.7. Обоснование финансовых, материальных и трудовых затрат (ресурсное обеспечение подпрограммы)

Финансовое обеспечение реализации подпрограммы осуществляется за счет средств из краевого бюджета.

Объемы и источники финансирования приведены в Приложении № 2 к настоящей подпрограмме.

Приложение № 1  
к подпрограмме 2 "Государственная поддержка детей сирот, расширение практики применения семейных форм воспитания"

#### Перечень показателей результативности подпрограммы 2 «Государственная поддержка детей сирот, расширение практики применения семейных форм воспитания»

№ п/п	Цель, задачи, показатели результативности	Единица измерения	Источник информации	2023 год	2024 год	2025 год	2026 год
Цель: развитие семейных форм воспитания детей-сирот и детей, оставшихся без попечения родителей, оказание государственной поддержки детям-сиротам и детям, оставшимся без попечения родителей, а также лицам из их числа.							
Задача: Обеспечение реализации мероприятий, направленных на развитие в Богучанском районе семейных форм воспитания детей-сирот и детей, оставшихся без попечения родителей.							
1.1	Количество детей, оставшихся без попечения родителей, - всего	чел.	Гос. стат. отчетность	250	250	250	230
1.2	Доля детей, оставшихся без попечения родителей, переданных неродственникам (в приемные семьи, на усыновление (удочерение), под опеку (попечительство), охваченных другими формами семейного устройства (семейные детские дома, патронатные семьи), находящихся в государственных	%	Ведомственная отчетность	31,0	31,0	31,0	31,0

Приложение 2  
к подпрограмме 2 «Господдержка детей сирот,  
расширение практики применения семейных форм воспитания»

Перечень мероприятий подпрограммы «Господдержка детей сирот, расширение практики применения семейных форм воспитания» с указанием объема средств на их реализацию и ожидаемых результатов

№ п/п	Наименование программы, подпрограммы	ГРБС	Код бюджетной классификации			Расходы по годам (руб.)					Ожидаемый результат от реализации подпрограммного мероприятия (в натуральном выражении)
			ГРБ С	Рз Пр	ЦСР	2023 год	2024 год	2025 год	2026 год	Итого на период	
Цель: развитие семейных форм воспитания детей-сирот и детей, оставшихся без попечения родителей, оказание государственной поддержки детям-сиротам и детям, оставшимся без попечения родителей, а также лицам из их числа											
Задача № 1. Обеспечить реализацию мероприятий, направленных на развитие в Богучанском районе семейных форм воспитания детей-сирот и детей, оставшихся без попечения родителей											
1.1	Предоставление субвенций бюджету муниципального образования на обеспечение деятельности специалистов по опеке и попечительству в отношении несовершеннолетних	Управление образования администрации Богучанского района	875	0709	0120075520	7 879 600,00	8 762 800,00	8 762 800,00	8 762 800,00	34 168 000,00	Обеспечена деятельность 7 специалистов в по опеке и попечительству в Богучанском районе
Всего по подпрограмме						7 879 600,00	8 762 800,00	8 762 800,00	8 762 800,00	34 168 000,00	
в том числе:											
Федеральный бюджет						0,00	0,00	0,00		0,00	
краевой бюджет						7 879 600,00	8 762 800,00	8 762 800,00	8 762 800,00	34 168 000,00	
районный бюджет						0,00	0,00	0,00		0,00	
внебюджетные источники						0,00	0,00	0,00		0,00	

Приложение № 7  
к муниципальной программе «Развитие образования  
Богучанского района»

Подпрограмма 3 «Обеспечение реализации муниципальной программы и прочие мероприятия в области образования»

1.Паспорт подпрограммы

Наименование подпрограммы	Обеспечение реализации муниципальной программы и прочие мероприятия в области образования (далее – подпрограмма)
Наименование муниципальной программы, в рамках которой реализуется подпрограмма	«Развитие образования Богучанского района»
Муниципальный заказчик-координатор подпрограммы	Управление образования администрации Богучанского района
Исполнитель подпрограммы, главный распорядитель бюджетных средств	Управление образования администрации Богучанского района
Цель и задачи подпрограммы	Цель: создание условий для эффективного, ответственного и прозрачного управления финансовыми ресурсами в рамках выполнения установленных функций, обеспечивающих деятельность образовательных учреждений. Задачи: 1. Организация деятельности управления образования, обеспечивающих деятельность образовательных учреждений, направленной на эффективное управление отраслью.
Показатели результативности подпрограммы	Уровень исполнения бюджета к 2026 году составит 98%; Уровень удовлетворенности жителей Богучанского района качеством предоставления муниципальных услуг в сфере образования к 2026 году составит 80%; Соблюдение сроков предоставления годовой отчетности к 2026 году составит 3 балла. Улучшение внешнего вида объекта и прилегающей к ней территории в 2023 году составит составило 100%.До 2023 года включительно)
Сроки реализации подпрограммы	2023 – 2026годы

Объемы и источники финансирования подпрограммы	Подпрограмма финансируется за счет средств краевого бюджета и районного бюджета. Объем финансирования подпрограммы составит: Всего – 431 319 054,91 рублей, в том числе: 2023 год– 115 634 070,91 рублей в том числе: краевой бюджет – 7 371 470,00 рублей; местный бюджет – 107 362 600,91 рублей; внебюджетные источники – 900 000,00рублей. 2024 год местный бюджет – 105 228 328,00 рублей; 2025 год местный бюджет – 105 228 328,00 рублей; 2026 год местный бюджет – 105 228 328,00 рублей
Система организации контроля за исполнением подпрограммы	Контроль за ходом реализации программы осуществляют: управление образования администрации Богучанского района; финансовое управление администрации Богучанского района; контрольно-счетная комиссия муниципального образования Богучанский район.

## 2. Основные разделы подпрограммы

### 2.1. Постановка проблемы и обоснование необходимости разработки подпрограммы

Подпрограмма направлена на осуществление координации деятельности подведомственных муниципальных учреждений. Сфера реализации подпрограммы охватывает: финансовое, хозяйственное и учебно-методическое обеспечение подведомственных учреждений образования; осуществление функций руководства и управления в сфере установленных полномочий.

Управление образования является структурным подразделением администрации Богучанского района, которое осуществляет полномочия в области образования и защиты прав несовершеннолетних на основании и во исполнение Конституции Российской Федерации, Федеральных законов и иных нормативных правовых актов Российской Федерации, законов края, правовых актов Губернатора края и Правительства края, муниципальных нормативных правовых актов и осуществляет функции по:

- 1) разработке нормативно-правовых актов в областях дошкольного, начального общего, основного общего, среднего (полного) общего образования, а также в сфере защиты прав и основных гарантий ребенка;
- 2) по оказанию муниципальных услуг, управлению и распоряжению муниципальной собственностью в областях дошкольного, начального общего, основного общего, среднего (полного) общего образования, дополнительного образования, а также в сфере защиты прав и основных гарантий ребенка.

К задачам управления образования относятся:

1. Создание правовых, организационных и иных гарантий сохранения и развития системы образования на территории Богучанского района.
2. Обеспечение государственных гарантий прав граждан на получение общедоступного и бесплатного дошкольного, начального общего, основного общего, среднего (полного) общего образования.
3. Создание условий для получения гражданами дополнительного образования.
4. Обеспечение социальной поддержки и социального обслуживания детей-сирот, детей, оставшихся без попечения родителей.
5. Обеспечение информирования граждан о состоянии образования.

Исполнение управлением образования функций главного распорядителя бюджетных средств налагает обязательства по организации эффективного финансового менеджмента.

### 2.2. Основная цель, задачи и сроки выполнения подпрограммы, показатели результативности

Целью подпрограммы является: создание условий для эффективного, ответственного и прозрачного управления финансовыми ресурсами в рамках выполнения установленных функций, обеспечивающих деятельность образовательных учреждений.

Задачи подпрограммы:

1. Организация деятельности управления образования, обеспечивающего деятельность образовательных учреждений, направленной на эффективное управление отраслью.

Срок выполнения программы: 2023-2026 годы.

Перечень показателей результативности подпрограммы представлен в приложении № 1 к подпрограмме.

### 2.3. Механизм реализации подпрограммы

Источниками финансирования подпрограммы являются средства краевого бюджета, средства местного бюджета, а также внебюджетные источники.

Главным распорядителем бюджетных средств является управление образования администрации Богучанского района.

Финансирование мероприятий, предусмотренных подпрограммой, осуществляется согласно бюджетным заявкам от распорядителя бюджетных средств.

При поступлении средств на лицевой счет распорядителя, производятся кассовые расходы.

## 2.4. Управление подпрограммой и контроль за ходом ее выполнения

Управление подпрограммой и контроль за ходом ее выполнения осуществляется в соответствии с Порядком принятия решений о разработке муниципальных программ Богучанского района, их формировании и реализации, утвержденного постановлением администрации Богучанского района от 17.07.2013 № 849-п.

Ответственным за подготовку и представление отчетных данных является управление образования администрации Богучанского района.

Контроль за целевым и эффективным расходованием средств бюджета, предусмотренных на реализацию мероприятий подпрограммы, осуществляется управлением образования администрации Богучанского района, финансовым управлением администрации Богучанского района, контрольно-счетной комиссией муниципального образования Богучанский район.

## 2.5. Оценка социально-экономической эффективности

Социально-экономическая эффективность реализации подпрограммы зависит от степени достижения ожидаемого конечного результата. Обязательным условием эффективности программы является успешное выполнение показателей результативности подпрограммы, а также мероприятий в установленные сроки.

В ходе реализации подпрограммы будут выполнены следующие показатели, в том числе:

уровень исполнения бюджета к 2026 году составит 98 %;

уровень удовлетворенности жителей Богучанского района качеством предоставления муниципальных услуг в сфере образования к 2026 году составит 80 %;

соблюдение сроков предоставления годовой отчетности к 2026 году составит 3 балла.

Улучшение внешнего вида объекта и прилегающей к ней территории к 2023 году составит 100% (до 2023 года включительно).

Подпрограмма позволит:

координировать деятельность подведомственных учреждений;

создание и поддержку образовательной сферы Богучанского района;

улучшение внешнего вида объекта и прилегающей к нему территории.

## 2.6. Мероприятия подпрограммы

Перечень мероприятий подпрограммы с указанием объемов финансирования представлены в приложении № 2 к подпрограмме.

Каждое мероприятие носит комплексный характер и представляет собой совокупность взаимосвязанных действий по достижению ожидаемых результатов муниципальной программы.

## 2.7. Обоснование финансовых, материальных и трудовых затрат (ресурсное обеспечение подпрограммы)

Финансовое обеспечение реализации подпрограммы осуществляется за счет средств краевого и местного бюджетов и внебюджетные источники.

Объемы и источники финансирования приведены в Приложении № 2 к настоящей подпрограмме.

Объем финансирования будет уточняться при формировании бюджета Богучанского района на соответствующие периоды исходя из возможностей бюджета района.

Приложение № 1  
к подпрограмме 3  
«Обеспечение реализации  
муниципальной программы и прочие мероприятия  
в области образования»

Показатели результативности программы «Обеспечение реализации муниципальной программы и прочие мероприятия в области образования»

№ п/п	Цели задачи и показатели результативности	Единица измерения	Источник информации	2023 год	2024 год	2025 год	2026 год
Цель: создание условий для эффективного, ответственного и прозрачного управления финансовыми ресурсами в рамках выполнения установленных функций, обеспечивающих деятельность образовательных учреждений							
Задача: организация деятельности управления образования, обеспечивающая деятельность образовательных учреждений, направленная на эффективное управление отраслью							
1	Уровень исполнения бюджета	%	Годовой отчет об исполнении бюджета	Не менее 98	Не менее 98	Не менее 98	Не менее 98

2	Уровень удовлетворенности жителей Богучанского района качеством предоставляемых услуг в сфере образования	%	Результаты социологического опроса	Не менее 80	Не менее 80	Не менее 80	Не менее 80
3	Соблюдение сроков предоставления годовой отчетности	балл	Годовой отчет об исполнении бюджета	Не менее 3	Не менее 3	Не менее 3	Не менее 3
4	Улучшение внешнего вида объекта и прилегающей к нему территории	%	Ведомственная отчетность	100%	-	-	-

Приложение № 2  
к подпрограмме  
"Обеспечение реализации муниципальной программы  
и прочие мероприятия в области образования"

Перечень мероприятий подпрограммы 3 "Обеспечение реализации муниципальной программы и прочие мероприятия в области образования" с указанием объема средств на их реализацию и ожидаемых результатов

Цели, задачи, мероприятия	ГРБС	Код бюджетной классификации			Расход по годам (руб.)					Ожидаемый результат от реализации подпрограммных мероприятий
		ГРБС	РзПР	ЦСР	2023 год	2024 год	2025 год	2026 год	Итого на период	
Цель: создание условий для эффективного, ответственного и прозрачного управления финансовыми ресурсами в рамках выполнения установленных функций, обеспечивающих деятельность образовательных учреждений										
Задача: Организация деятельности управления образования, обеспечивающая деятельность образовательных учреждений, направленной на эффективное управление отраслью										
Создание условий для реализации муниципальной политики в сфере образования	Управление образования администрации Богучанского района	875	0709	013004000	64 364 429,44	63 337 000,00	63 337 000,00	63 337 000,00	254 375 429,44	Обеспечение работы ПМПК, проведение военно-полевых сборов 11 классов образовательных организаций района, обеспечение деятельности МКУ ЦОДУО, транспортное обеспечение
		875	0709	0130027242	1 930 000,00	0,00	0,00		1 930 000,00	
		875	0709	0130027241	5 208 000,00	0,00	0,00		5 208 000,00	
		875	0709	0130040050	1 263 000,00	1 342 362,00	1 342 362,00	1 342 362,00	5 290 086,00	
		875	0709	0130041000	27 081 600,00	27 342 622,00	27 342 622,00	27 342 622,00	109 109 466,00	
		875	0709	0130047000	621 225,00	500 000,00	500 000,00	500 000,00	2 121 225,00	
		875	0709	013004Г000	107 204,88	114 544,00	114 544,00	114 544,00	450 836,88	
		875	0709	013004Э000	2 968 177,00	3 255 000,00	3 255 000,00	3 255 000,00	12 733 177,00	
		875	0707	0130080030	137 503,09	198 800,00	198 800,00	198 800,00	733 903,09	
		875	0707	013008П030	198 611,30	200 000,00	200 000,00	200 000,00	798 611,30	
		875	0709	013004Д000	1 158 300,00	0,00	0,00		1 158 300,00	
		875	0709	0130043000	900 000,00	0,00	0,00		900 000,00	
		Итого					105 938 050,71	96 290 328,00	96 290 328,00	
Мероприятия по изменению внешнего вида фасада здания по адресу: с. Богучаны, ул. Октябрьская, 108	Управление образования администрации Богучанского района	875	0709	013004000	984 542,00	0,00	0,00	0,00	984 542,00	Приведение внешнего вида фасада здания требованиям проекта по благоустройству с. Богучаны «Ангарские улочки. Атмосфера красоты и благоустройства»
		Итого					984 542,00	0,00	0,00	
Осуществление функций руководства и управления в сфере установленных полномочий	Управление образования администрации Богучанского района	875	0709	013006000	8 253 230,33	8 738 000,00	8 738 000,00	8 738 000,00	34 467 230,33	Создание и поддержка образовательной сферы Богучанского района
		875	0709	0130027242	233 470,00	0,00	0,00	0,00	233 470,00	
		875	0709	0130067000	117 581,20	200 000,00	200 000,00	200 000,00	717 581,20	
		875	0709	013006Ф000	107 196,67	0,00	0,00	0,00	107 196,67	
		Итого					8 711 478,20	8 938 000,00	8 938 000,00	
ВСЕГО					115 634 070,91	105 228 328,00	105 228 328,00	105 228 328,00	431 319 054,91	
в том числе:										

Внебюджетные источники	900 000,00	0,00	0,00	0,00	900 000,00
краевой бюджет	7 371 470,00	0,00	0,00	0,00	7 371 470,00
районный бюджет	107 362 600,91	105 228 328,00	105 228 328,00	105 228 328,00	423 047 584,91



**АДМИНИСТРАЦИЯ БОГУЧАНСКОГО РАЙОНА  
ПОСТАНОВЛЕНИЕ**

27.11. 2023г

с. Богучаны

№ 1212-п

О внесении изменений в постановление администрации Богучанского района от 20.01.2023 № 40-п «О предоставлении исполнителям коммунальных услуг субсидии на компенсацию части платы граждан за коммунальные услуги в 2023 году».

В соответствии с Законом Красноярского края от 01.12.2014 №7-2835 «Об отдельных мерах по обеспечению ограничения платы граждан за коммунальные услуги», Законом Красноярского края от 01.12.2014 №7-2839 «О наделении органов местного самоуправления городских округов и муниципальных районов края отдельными государственными полномочиями Красноярского края по реализации отдельных мер по обеспечению ограничения платы граждан за коммунальные услуги», Законом Красноярского края от 09.12.2022 №4-1351 «О краевом бюджете на 2023 год и плановый период 2024-2025 годов», постановлением Правительства Красноярского края от 20.02.2013 №47-п «Об утверждении Порядка расходования субвенций бюджетам городских округов и муниципальных районов Красноярского края на осуществление органами местного самоуправления Красноярского края отдельных государственных полномочий Красноярского края по реализации отдельных мер по обеспечению ограничения платы граждан за коммунальные услуги в соответствии с законом Красноярского края от 01.12.2014 №7-2835 «Об отдельных мерах по обеспечению ограничения платы граждан за коммунальные услуги», постановлением Правительства Красноярского края от 09.04.2015 №165-п «О реализации отдельных мер по обеспечению ограничения платы граждан за коммунальные услуги», постановлением администрации Богучанского района от 17.04.2015 №431-п «Об утверждении Порядка предоставления компенсации части платы граждан за коммунальные услуги на территории Богучанского района, контроля за соблюдением условий предоставления компенсации и возврата субсидий в случае нарушений условий их предоставления», решением Богучанского районного Совета депутатов от 27.12.2022 №35/1-269 «О районном бюджете на 2023 год и плановый период 2024-2025 годов», ст. ст. 7, 43, 47 Устава Богучанского района Красноярского края, ПОСТАНОВЛЯЮ:

6. Предоставить исполнителям коммунальных услуг субсидии на компенсацию части платы граждан за коммунальные услуги, в соответствии со списком исполнителей коммунальных услуг, получателей субсидии на компенсацию части платы граждан за коммунальные услуги, согласно приложению к настоящему постановлению.

7. Контроль за исполнением данного постановления возложить на первого заместителя главы Богучанского района В. М. Любима

8. Постановление вступает в силу со дня, следующего за днем опубликования в Официальном вестнике Богучанского района, распространяется на правоотношения, возникшие с 01.01.2023 года.

Глава Богучанского района

А.С. Медведев

Приложение  
к постановлению администрации  
Богучанского района от 27.11.2023 № 1212-п  
о внесении изменений в пост-ие от 21.01.2023 № 40-п  
О предоставлении исполнителям коммунальных услуг  
субсидии на компенсацию части платы  
граждан за коммунальные услуги в 2023 году"

Список исполнителей коммунальных услуг, получателей субсидии  
на компенсацию части платы граждан за коммунальные услуги



№ п/п	Наименование исполнителя коммунальных услуг	Размер субсидии, руб.	Период предоставления субсидии
1	АО "КрасЭко"	98 964 928,00	с 01.01.2023г.по 31.12.2023г.
2	ООО "ТеплоСервис"	63 937 052,00	с 01.01.2023г.по 31.12.2023г.
3	ООО "ЛесСервис"	48 182 729,00	с 01.01.2023г.по 31.12.2023г.
4	ГПКК "ЦРКК"	228 928,00	с 01.01.2023г.по 31.12.2023г.
5	БМУП "Районное АТП"	2 596 124,00	с 01.01.2023г.по 31.12.2023г.
ИТОГО:		213 909 761,00	

По закону Красноярского края от 09.12.2022 № 4-1351 "О краевом бюджете на 2023год....

217 909 800,00



АДМИНИСТРАЦИЯ БОГУЧАНСКОГО РАЙОНА  
ПОСТАНОВЛЕНИЕ

28.11.2023

с. Богучаны

№ 1223-п

Об утверждении административного регламента по предоставлению муниципальной услуги «Отнесение земель или земельных участков к определенной категории или перевод земель или земельных участков из одной категории в другую» на территории Богучанского района

В соответствии с Федеральным законом от 06.10.2003 № 131-ФЗ «Об общих принципах организации местного самоуправления в Российской Федерации», Федеральным законом от 27.07.2010 № 210-ФЗ «Об организации предоставления государственных и муниципальных услуг», Земельным кодексом Российской Федерации от 25.10.2001 №136-ФЗ, Федеральным законом от 23.06.2014 № 171-ФЗ «О внесении изменений в Земельный кодекс Российской Федерации и отдельные законодательные акты Российской Федерации, Законом Красноярского края от 04.12.2008 № 7-2542 «О регулировании земельных отношений в Красноярском крае», руководствуясь ст. 7, 43, 47 Устава Богучанского района Красноярского края

ПОСТАНОВЛЯЮ:

1. Утвердить административный регламент по предоставлению муниципальной услуги «Отнесение земель или земельных участков к определенной категории или перевод земель или земельных участков из одной категории в другую» на территории Богучанского района, согласно приложению.
2. Опубликовать настоящее постановление в Официальном вестнике Богучанского района и на официальном сайте муниципального образования Богучанский район в сети «Интернет».
3. Контроль за исполнением настоящего постановления возложить на Первого заместителя Главы Богучанского района В.М. Любима.
4. Постановление вступает в силу со дня, следующего за днем его опубликования.

Глава Богучанского района

А.С. Медведев

Приложение  
к постановлению администрации  
Богучанского района  
от 28.11.2023 № 1223-п

Административный регламент по предоставлению муниципальной услуги «**Отнесение земель или земельных участков к определенной категории или перевод земель или земельных участков из одной категории в другую**» на территории Богучанского района

## И. Общие положения

### Предмет регулирования Административного регламента

1.1 Административный регламент предоставления муниципальной услуги «Отнесение земель или земельных участков к определенной категории или перевод земель или земельных участков из одной категории в другую» на территории муниципального образования Богучанский район (далее – Административный регламент, муниципальная услуга, услуга) разработан в целях повышения качества и доступности предоставления муниципальной услуги, определяет стандарт, сроки и последовательность действий (административных процедур) при осуществлении полномочий по отнесению земель или земельных участков в составе таких земель к определенной категории земель или перевод земель или земельных участков в составе таких земель из одной категории в другую в муниципальном образовании Богучанский район.

## Круг заявителей

1.2. Заявителями на получение муниципальной услуги являются физические лица, в том числе зарегистрированные в качестве индивидуальных предпринимателей, юридические лица (далее - заявитель).

1.3. Интересы заявителей, указанных в пункте 1.2 настоящего Административного регламента, могут представлять лица, обладающие соответствующими полномочиями (далее - представитель).

### Требования к порядку информирования о предоставлении муниципальной услуги

1.4. Информирование о порядке предоставления муниципальной услуги осуществляется:

1) непосредственно при личном приеме заявителя в Управление муниципальной собственностью Богучанского района (далее – Уполномоченный орган) или многофункциональном центре предоставления государственных и муниципальных услуг (далее - многофункциональный центр);

2) по телефону Уполномоченного органа или многофункционального центра;

3) письменно, в том числе посредством электронной почты, факсимильной связи;

4) посредством размещения в открытой и доступной форме информации:

- в федеральной государственной информационной системе «Единый портал государственных и муниципальных услуг (функций)» (<https://www.gosuslugi.ru/>) (далее - ЕПГУ);

- на официальном сайте муниципального образования Богучанский район в информационной-телекоммуникационной сети «Интернет» (<https://boguchansky-raion.ru/>, <https://boguchansky-raion.gosuslugi.ru/>) (далее - официальный сайт муниципального образования Богучанский район);

5) посредством размещения информации на информационных стендах Уполномоченного органа или многофункционального центра.

1.5. Информирование осуществляется по вопросам, касающимся:

способов подачи заявления о предоставлении муниципальной услуги;

адресов Уполномоченного органа и многофункциональных центров, обращение в которые необходимо для предоставления муниципальной услуги;

справочной информации о работе Уполномоченного органа;

документов, необходимых для предоставления муниципальной услуги и услуг, которые являются необходимыми и обязательными для предоставления муниципальной услуги;

порядка и сроков предоставления муниципальной услуги;

порядка получения сведений о ходе рассмотрения заявления о предоставлении муниципальной услуги и о результатах предоставления муниципальной услуги;

по вопросам предоставления услуг, которые являются необходимыми и обязательными для предоставления муниципальной услуги;

порядка досудебного (внесудебного) обжалования действий (бездействия) должностных лиц, и принимаемых ими решений при предоставлении муниципальной услуги.

Получение информации по вопросам предоставления муниципальной услуги и услуг, которые являются необходимыми и обязательными для предоставления муниципальной услуги осуществляется бесплатно.

1.6. При устном обращении заявителя (лично или по телефону) должностное лицо Уполномоченного органа, работник многофункционального центра, осуществляющий консультирование, подробно и в вежливой (корректной) форме информирует обратившихся по интересующим вопросам.

Ответ на телефонный звонок должен начинаться с информации о наименовании органа, в который позвонил заявитель, фамилии, имени, отчества (последнее - при наличии) и должности специалиста, принявшего телефонный звонок.

Если должностное лицо Уполномоченного органа не может самостоятельно дать ответ, телефонный звонок должен быть переадресован (переведен) на другое должностное лицо или же обратившемуся лицу должен быть сообщен телефонный номер, по которому можно будет получить необходимую информацию.

Если подготовка ответа требует продолжительного времени, он предлагает заявителю один из следующих вариантов дальнейших действий:

изложить обращение в письменной форме;

назначить другое время для консультаций.

Должностное лицо Уполномоченного органа не вправе осуществлять информирование, выходящее за рамки стандартных процедур и условий предоставления муниципальной услуги, и влияющее прямо или косвенно на принимаемое решение.

Продолжительность информирования по телефону не должна превышать 10 минут.

Информирование осуществляется в соответствии с графиком приема граждан.

1.7. По письменному обращению должностное лицо Уполномоченного органа, ответственный за предоставление муниципальной услуги, подробно в письменной форме разъясняет заявителю сведения по вопросам, указанным в пункте 1.5 настоящего Административного регламента, в порядке, установленном

Федеральным законом от 02.05.2006 № 59-ФЗ «О порядке рассмотрения обращений граждан Российской Федерации» (далее - Федеральный закон № 59-ФЗ).

1.8. На ЕПГУ размещаются сведения, предусмотренные Положением о федеральной государственной информационной системе «Федеральный реестр государственных и муниципальных услуг (функций)», утвержденным постановлением Правительства Российской Федерации от 24.10.2011 № 861.

Доступ к информации о сроках и порядке предоставления муниципальной услуги осуществляется без выполнения заявителем каких-либо требований, в том числе без использования программного обеспечения, установка которого на технические средства заявителя требует заключения лицензионного или иного соглашения с правообладателем программного обеспечения, предусматривающего взимание платы, регистрацию или авторизацию заявителя, или предоставление им персональных данных.

1.9. На официальном сайте муниципального образования Богучанский район, на стендах в местах предоставления муниципальной услуги и услуг, которые являются необходимыми и обязательными для предоставления муниципальной услуги, и в многофункциональном центре размещается следующая справочная информация:

о месте нахождения и графике работы Уполномоченного органа и их структурных подразделений, ответственных за предоставление муниципальной услуги, а также многофункциональных центров;

справочные телефоны структурных подразделений Уполномоченного органа, ответственных за предоставление муниципальной услуги, в том числе номер телефона-автоинформатора (при наличии);

адрес официального сайта муниципального образования Богучанский район, а также электронной почты и (или) формы обратной связи Уполномоченного органа в информационной-телекоммуникационной сети «Интернет» (далее - сеть «Интернет»).

1.10. В залах ожидания Уполномоченного органа размещаются нормативные правовые акты, регулирующие порядок предоставления муниципальной услуги, в том числе Административный регламент, которые по требованию заявителя предоставляются ему для ознакомления.

1.11. Размещение информации о порядке предоставления муниципальной услуги на информационных стендах в помещении многофункционального центра осуществляется в соответствии с соглашением, заключенным между многофункциональным центром и Уполномоченным органом с учетом требований к информированию, установленных Административным регламентом.

1.12. Информация о ходе рассмотрения заявления о предоставлении муниципальной услуги и о результатах предоставления муниципальной услуги может быть получена заявителем (его представителем) в личном кабинете на ЕПГУ, а также в соответствующем структурном подразделении Уполномоченного органа при обращении заявителя лично, по телефону посредством электронной почты.

## **II. Стандарт предоставления муниципальной услуги**

### **Наименование муниципальной услуги**

2.1. Муниципальная услуга «Отнесение земель или земельных участков к определенной категории или перевод земель или земельных участков из одной категории в другую».

### **Наименование органа местного самоуправления, предоставляющего муниципальную услугу**

2.2. Муниципальная услуга предоставляется Уполномоченным органом – администрацией Богучанского района Красноярского края. Непосредственный исполнитель услуги - отдел по земельным ресурсам Управления муниципальной собственностью Богучанского района, которое является органом администрации Богучанского района (далее – Уполномоченный орган).

2.3. В предоставлении муниципальной услуги принимает участие многофункциональный центр в соответствии с соглашением о взаимодействии между многофункциональным центром и администрацией Богучанского района, заключенным в соответствии с постановлением Правительства Российской Федерации от 27.09.2011 № 797 «О взаимодействии между многофункциональными центрами предоставления государственных и муниципальных услуг и федеральными органами исполнительной власти, органами государственных внебюджетных фондов, органами государственной власти субъектов Российской Федерации, органами местного самоуправления» (далее – соглашение о взаимодействии).

При предоставлении муниципальной услуги Уполномоченный орган взаимодействует с:

- Федеральной налоговой службы России;

- Федеральной службы государственной регистрации, кадастра и картографии;

- органами, уполномоченными на проведение государственной экологической экспертизы.

2.4. При предоставлении муниципальной услуги Уполномоченному органу запрещается требовать от заявителя осуществления действий, в том числе согласований, необходимых для получения муниципальной услуги и связанных с обращением в иные государственные органы и организации, за исключением получения услуг, включенных в перечень услуг, которые являются необходимыми и обязательными для предоставления муниципальной услуги.

## Описание результата предоставления муниципальной услуги

2.5. Результатом предоставления муниципальной услуги является:

2.5.1. В случае обращения с заявлением об отнесении земельного участка к определенной категории земель:

- решение об отнесении земельного участков к определенной категории земель в форме постановления администрации Богучанского района, издаваемого Главой Богучанского района или иным уполномоченным им лицом. Примерная форма приведена в приложении № 4 к настоящему Административному регламенту;

- решение об отказе в предоставлении услуги в форме постановления администрации Богучанского района, издаваемого Главой Богучанского района или иным уполномоченным им лицом. Примерная форма приведена в приложении № 6 к настоящему Административному регламенту.

2.5.2. В случае обращения с заявлением о переводе земельного участка из одной категории в другую:

- решение о переводе земельного участка из одной категории в другую в форме постановления администрации Богучанского района, издаваемого Главой Богучанского района или иным уполномоченным им лицом. Примерная форма приведена в приложении № 5 к настоящему Административному регламенту;

- решение об отказе в предоставлении услуги в форме постановления администрации Богучанского района, издаваемого Главой Богучанского района или иным уполномоченным им лицом. Примерная форма приведена в приложении № 6 к настоящему Административному регламенту.

### **Срок предоставления муниципальной услуги, в том числе с учетом необходимости обращения в организации, участвующие в предоставлении муниципальной услуги, срок приостановления предоставления муниципальной услуги, срок выдачи (направления) документов, являющихся результатом предоставления муниципальной услуги**

2.6. Срок предоставления муниципальной услуги составляет:

1) принятие решения о предоставлении муниципальной услуги или об отказе в предоставлении муниципальной услуги - два месяца со дня поступления ходатайства о предоставлении муниципальной услуги;

2) направление заявителю решения о предоставлении муниципальной услуги или об отказе в предоставлении муниципальной услуги - четырнадцать дней со дня принятия соответствующего решения;

3) отказ в принятии заявления о предоставлении муниципальной услуги для рассмотрения - тридцать дней со дня поступления заявления.

Срок предоставления государственной (муниципальной) услуги определяется в соответствии с Федеральным законом от 21 декабря 2004 г. № 172-ФЗ «О переводе земель или земельных участков из одной категории в другую».

### **Нормативные правовые акты, регулирующие предоставление муниципальной услуги**

2.7. Перечень нормативных правовых актов, регулирующих предоставление муниципальной услуги:

- Конституция Российской Федерации;

- Земельный кодекс Российской Федерации;

- Федеральный закон «О введении в действие Земельного кодекса Российской Федерации» от 25.10.2001 № 137-ФЗ;

- Федеральный закон от 21.12.2004 № 172-ФЗ «О переводе земель или земельных участков из одной категории в другую» (далее – Федеральный закон № 172-ФЗ);

- Федеральный закон от 06.10.2003 № 131-ФЗ «Об общих принципах организации местного самоуправления в Российской Федерации»;

- Федеральный закон от 27.07.2010 № 210-ФЗ «Об организации предоставления государственных и муниципальных услуг» (далее – Федеральный закон № 210-ФЗ);

- Федеральный закон от 13.07.2015 № 218-ФЗ «О государственной регистрации недвижимости»;

- Приказ Минприроды РФ от 10.11.2011 № 882 «Об утверждении содержания ходатайства о переводе земель водного фонда в земли другой категории и составе прилагаемых к нему документов»;

- Закон Красноярского края от 04.12.2008 № 7-2542 «О регулировании земельных отношений в Красноярском крае»;

Устав Богучанского района Красноярского края (принят Решением Богучанского районного совета депутатов Красноярского края от 08.05.1997 №21);

Генеральные планы муниципальных образований, утвержденных решением Богучанского районного Совета депутатов Красноярского края;

Правилами землепользования и застройки муниципальных образований, утвержденные решением Богучанского районного Совета депутатов Красноярского края.

Положение об управлении муниципальной собственностью Богучанского района и положений об отделах, входящих в структуру управления муниципальной собственностью (утв. постановлением администрации Богучанского района Красноярского края от 09.06.2006 №215-п).

Перечень нормативных правовых актов, регулирующих предоставление муниципальной услуги размещается в федеральной государственной информационной системе «Федеральный реестр государственных и муниципальных услуг (функций)», на ЕПГУ, официальном сайте муниципального образования Богучанский район.

**Исчерпывающий перечень документов, необходимых в соответствии с нормативными правовыми актами для предоставления муниципальной услуги и услуг, которые являются необходимыми и обязательными для предоставления муниципальной услуги, подлежащих представлению заявителем, способы их получения заявителем, в том числе в электронной форме, порядок их представления**

2.8. Для получения муниципальной услуги заявитель представляет:

2.8.1. В случае обращения об отнесении земельного участка к определенной категории земель:

1) заявление об отнесении земельного участка к определенной категории земель (далее – ходатайство, заявление). Форма заявления приведена в приложении № 1 к настоящему Административному регламенту. В ходатайстве указываются:

- кадастровый номер земельного участка;
- права на земельный участок.

2) согласие(я) правообладателя(ей) земельного участка на отнесение земельного участка к определенной категории земель (за исключением случая, если правообладателем земельного участка является лицо, с которым заключено соглашение об установлении сервитута в отношении такого земельного участка);

3) правоустанавливающие или правоудостоверяющие документы на земельный участок;

4) проект рекультивации земель (в случаях, установленных законодательством);

5) документ, подтверждающий полномочия представителя заявителя действовать от имени заявителя;

В случае направления заявления посредством ЕПГУ формирование заявления осуществляется посредством заполнения интерактивной формы на ЕПГУ без необходимости дополнительной подачи заявления в какой-либо иной форме.

В случае обращения с заявлением посредством личного обращения в Уполномоченный орган или МФЦ, посредством почтового отправления по адресу уполномоченного органа или по адресу электронной почты уполномоченного органа заявление должно быть написано текстом, поддающимся прочтению, с указанием фамилии, имени, отчества (последнее - при наличии) заявителя, заявление должно быть подписано заявителем либо его представителем.

В заявлении также указывается один из следующих способов направления результата предоставления муниципальной услуги:

в форме электронного документа в личном кабинете на ЕПГУ;

на бумажном носителе в виде распечатанного экземпляра электронного документа в Уполномоченном органе, многофункциональном центре;

на бумажном носителе в Уполномоченном органе, многофункциональном центре.

2.8.2. В случае обращения о переводе земельного участка из одной категории в другую:

1) ходатайство о переводе земель из одной категории в другую (далее – ходатайство о переводе, заявление). Форма ходатайства о переводе приведена в приложении № 2 к настоящему Административному регламенту. В ходатайстве о переводе указываются:

- кадастровый номер земельного участка;

- категория земель, в состав которых входит земельный участок, и категория земель, перевод в состав которых предполагается осуществить;

- обоснование перевода земельного участка из состава земель одной категории в другую;

- права на земельный участок.

В случае направления заявления посредством ЕПГУ формирование заявления осуществляется посредством заполнения интерактивной формы на ЕПГУ без необходимости дополнительной подачи заявления в какой-либо иной форме.

В случае обращения с заявлением посредством личного обращения в Уполномоченный орган или МФЦ, посредством почтового отправления по адресу уполномоченного органа или по адресу электронной почты уполномоченного органа заявление должно быть написано текстом, поддающимся прочтению, с указанием фамилии, имени, отчества (последнее - при наличии) заявителя, заявление должно быть подписано заявителем либо его представителем.

В заявлении также указывается один из следующих способов направления результата предоставления муниципальной услуги:

в форме электронного документа в личном кабинете на ЕПГУ;

- на бумажном носителе в виде распечатанного экземпляра электронного документа в Уполномоченном органе, многофункциональном центре;
- на бумажном носителе в Уполномоченном органе, многофункциональном центре;
- 2) копия документа, удостоверяющего личность заявителя, представителя заявителя (для заявителей/представителей - физических лиц);
- 3) заключение государственной экологической экспертизы в случае, если ее проведение предусмотрено федеральными законами;
- 4) согласие правообладателя земельного участка на перевод земельного участка из состава земель одной категории в другую, за исключением случая, если правообладателем земельного участка является лицо, с которым заключено соглашение об установлении сервитута в отношении такого земельного участка;
- 5) проект рекультивации земель (в случаях, установленных законодательством);
- 6) документ, подтверждающий полномочия представителя заявителя действовать от имени заявителя (в случае, если за предоставлением муниципальной услуги обратился представитель заявителя).

2.8.3. В случае направления заявления посредством ЕПГУ сведения из документа, удостоверяющего личность заявителя, представителя формируются при подтверждении учетной записи в Единой системе идентификации и аутентификации (далее - ЕСИА) из состава соответствующих данных указанной учетной записи и могут быть проверены путем направления запроса с использованием системы межведомственного электронного взаимодействия.

В случае, если заявление подается представителем, дополнительно предоставляется документ, подтверждающий полномочия представителя действовать от имени заявителя.

В случае если документ, подтверждающий полномочия заявителя выдано юридическим лицом - должен быть подписан усиленной квалификационной электронной подписью уполномоченного лица, выдавшего документ.

В случае если документ, подтверждающий полномочия заявителя выдано индивидуальным предпринимателем - должен быть подписан усиленной квалификационной электронной подписью индивидуального предпринимателя.

В случае если документ, подтверждающий полномочия заявителя выдано нотариусом - должен быть подписан усиленной квалификационной электронной подписью нотариуса, в иных случаях - подписанный простой электронной подписью.

2.9. Заявления и прилагаемые документы, указанные в пункте 2.8 Административного регламента, направляются (подаются) в Уполномоченный орган в электронной форме путем заполнения формы запроса в кабинете на ЕПГУ или посредством личного обращения в Уполномоченный орган, или почтового отправления, или в форме электронных документов на адрес электронной почты Уполномоченного органа.

В случае включения муниципальной услуги в перечень муниципальных услуг и иных услуг, предоставляемых в структурном подразделении краевого государственного бюджетного учреждения «Многофункциональный центр предоставления государственных и муниципальных услуг» в Богучанском районе, утвержденный правовым актом администрации Богучанского района, предоставление муниципальной услуги по выбору Заявителя может осуществляться через МФЦ. Требования к организации предоставления Муниципальной услуги в МФЦ установлены в разделе VI настоящего Административного регламента.

Особенности предоставления муниципальной услуги в электронной форме посредством ЕПГУ установлены в разделе III настоящего Административного регламента.

Заявление, подаваемое посредством личного обращения или почтового отправления, подписывается и отправляется заявителем вместе с заверенными надлежащим образом копиями документов, указанных в пункте 2.8 настоящего Административного регламента, необходимых для предоставления муниципальной услуги, в Уполномоченный орган.

Заявление, подаваемое в Уполномоченный орган в форме электронных документов на адрес электронной почты уполномоченного органа подается в форме электронного документа, подписанного усиленной квалифицированной электронной подписью заявителя или представителя заявителя с прикрепленными электронными образами обязательных документов, указанных в пункте 2.8 настоящего Административного регламента, необходимых для предоставления муниципальной услуги.

**Исчерпывающий перечень документов, необходимых в соответствии с нормативными правовыми актами для предоставления муниципальной услуги, которые находятся в распоряжении государственных органов, органов местного самоуправления и иных органов, участвующих в предоставлении муниципальных услуг**

2.10. Перечень документов, необходимых в соответствии с нормативными правовыми актами для предоставления муниципальной услуги, которые находятся в распоряжении органов местного самоуправления и иных органов, участвующих в предоставлении муниципальных услуг:

- 1) сведения из Единого государственного реестра юридических лиц;
- 2) сведения из Единого государственного реестра индивидуальных предпринимателей;

3) сведения из Единого государственного реестра недвижимости в отношении земельного участка;  
4) сведения о положительном заключении государственной экологической экспертизы (неэлектронное межведомственное информационное взаимодействие).

2.11. При предоставлении муниципальной услуги запрещается требовать от заявителя:

1. Представления документов и информации или осуществления действий, представление или осуществление которых не предусмотрено нормативными правовыми актами, регулирующими отношения, возникающие в связи с предоставлением муниципальной услуги.

2. Представления документов и информации, которые в соответствии с нормативными правовыми актами Российской Федерации и Красноярского края, муниципальными правовыми актами муниципального образования Богучанский район находятся в распоряжении органов, предоставляющих муниципальную услугу, органов местного самоуправления и (или) подведомственных государственным органам и органам местного самоуправления организаций, участвующих в предоставлении муниципальных услуг, за исключением документов, указанных в части 6 статьи 7 Федерального закона № 210-ФЗ.

3. Представления документов и информации, отсутствие и (или) недостоверность которых не указывались при первоначальном отказе в приеме документов, необходимых для предоставления муниципальной услуги, либо в предоставлении муниципальной услуги, за исключением следующих случаев:

изменение требований нормативных правовых актов, касающихся предоставления муниципальной услуги, после первоначальной подачи заявления о предоставлении муниципальной услуги;

наличие ошибок в заявлении о предоставлении муниципальной услуги и документах, поданных заявителем после первоначального отказа в приеме документов, необходимых для предоставления муниципальной услуги, либо в предоставлении муниципальной услуги и не включенных в представленный ранее комплект документов;

истечение срока действия документов или изменение информации после первоначального отказа в приеме документов, необходимых для предоставления муниципальной услуги, либо в предоставлении муниципальной услуги;

выявление документально подтвержденного факта (признаков) ошибочного или противоправного действия (бездействия) должностного лица Уполномоченного органа, служащего, работника многофункционального центра, работника организации, предусмотренной частью 1.1 статьи 16 Федерального закона № 210-ФЗ, при первоначальном отказе в приеме документов, необходимых для предоставления муниципальной услуги, либо в предоставлении муниципальной услуги, о чем в письменном виде за подписью руководителя Уполномоченного органа, руководителя многофункционального центра при первоначальном отказе в приеме документов, необходимых для предоставления муниципальной услуги, либо руководителя организации, предусмотренной частью 1.1 статьи 16 Федерального закона № 210-ФЗ, уведомляется заявитель, а также приносятся извинения за доставленные неудобства.

#### **Исчерпывающий перечень оснований для отказа в приеме документов, необходимых для предоставления муниципальной услуги**

2.12. Основаниями для отказа в приеме к рассмотрению документов, необходимых для предоставления муниципальной услуги, являются:

- с ходатайством обратилось ненадлежащее лицо;
- к ходатайству приложены документы, состав, форма или содержание которых не соответствуют требованиям земельного законодательства.
- запрос о предоставлении услуги подан в орган местного самоуправления, в полномочия которого не входит предоставление услуги;
- некорректное заполнение обязательных полей в форме заявления о предоставлении услуги на ЕПГУ (недостоверное, неправильное либо неполное заполнение);
- представление неполного комплекта документов, необходимого для предоставления услуги;
- представленные документы, необходимые для предоставления услуги, утратили силу;
- представленные документы имеют подчистки и исправления текста, которые не заверены в порядке, установленном законодательством Российской Федерации;
- представленные документы содержат повреждения, наличие которых не позволяет в полном объеме использовать информацию и сведения, содержащиеся в документах, для предоставления услуги;
- представленные электронные образы документов не позволяют в полном объеме прочитать текст документа и (или) распознать реквизиты документа;
- подача запроса о предоставлении услуги и документов, необходимых для предоставления услуги, в электронной форме с нарушением установленных требований;
- изменение требований нормативных правовых актов, касающихся предоставления муниципальной услуги, после первоначальной подачи заявления о предоставлении муниципальной услуги;

- наличие ошибок в заявлении о предоставлении муниципальной услуги и документах, поданных заявителем после первоначального отказа в приеме документов, необходимых для предоставления муниципальной услуги, либо в предоставлении муниципальной услуги и не включенных в представленный ранее комплект документов;

- истечение срока действия документов или изменение информации после первоначального отказа в приеме документов, необходимых для предоставления муниципальной услуги, либо в предоставлении муниципальной услуги;

- выявление документально подтвержденного факта (признаков) ошибочного или противоправного действия (бездействия) должностного лица уполномоченного органа или уполномоченного органа, муниципального служащего, работника многофункционального центра, работника организации, предусмотренной частью 1.1 статьи 16 Федерального закона № 210-ФЗ, при первоначальном отказе в приеме документов, необходимых для предоставления муниципальной услуги, либо в предоставлении муниципальной услуги, о чем в письменном виде за подписью руководителя уполномоченного органа, руководителя многофункционального центра при первоначальном отказе в приеме документов, необходимых для предоставления муниципальной услуги, либо руководителя организации, предусмотренной частью 1.1 статьи 16 Федерального закона № 210-ФЗ, уведомляется заявитель, а также приносятся извинения за доставленные неудобства.

#### **Исчерпывающий перечень оснований для приостановления или отказа в предоставлении муниципальной услуги**

2.13. Оснований для приостановления предоставления муниципальной услуги законодательством Российской Федерации не предусмотрено.

2.14. Основания для отказа в предоставлении муниципальной услуги:

1) установления в соответствии с федеральными законами ограничения перевода земель или земельных участков в составе таких земель из одной категории в другую либо запрета на такой перевод;

2) наличия отрицательного заключения государственной экологической экспертизы в случае, если ее проведение предусмотрено федеральными законами;

3) установления несоответствия испрашиваемого целевого назначения земель или земельных участков утвержденным документам территориального планирования и документации по планировке территории, землеустроительной документации.

#### **Перечень услуг, которые являются необходимыми и обязательными для предоставления муниципальной услуги, в том числе сведения о документе (документах), выдаваемом (выдаваемых) организациями, участвующими в предоставлении муниципальной услуги**

2.15. Услуги, необходимые и обязательные для предоставления государственной (муниципальной) услуги, отсутствуют.

#### **Порядок, размер и основания взимания государственной пошлины или иной оплаты, взимаемой за предоставление муниципальной услуги**

2.16. Предоставление муниципальной услуги осуществляется бесплатно.

#### **Порядок, размер и основания взимания платы за предоставление услуг, которые являются необходимыми и обязательными для предоставления муниципальной услуги, включая информацию о методике расчета размера такой платы**

2.17. Услуги, необходимые и обязательные для предоставления государственной (муниципальной) услуги, отсутствуют.

#### **Максимальный срок ожидания в очереди при подаче запроса о предоставлении муниципальной услуги и при получении результата предоставления муниципальной услуги**

2.18. Максимальный срок ожидания в очереди при подаче запроса о предоставлении муниципальной услуги и при получении результата предоставления муниципальной услуги в Уполномоченном органе или многофункциональном центре составляет не более 15 минут.

#### **Срок и порядок регистрации запроса заявителя о предоставлении муниципальной услуги, в том числе в электронной форме**



2.19. Срок регистрации заявления о предоставлении муниципальной услуги подлежат регистрации в Уполномоченном органе в течение 1 рабочего дня со дня получения заявления и документов, необходимых для предоставления муниципальной услуги.

В случае наличия оснований для отказа в приеме документов, необходимых для предоставления муниципальной услуги, указанных в пункте 2.12 настоящего Административного регламента, Уполномоченный орган не позднее тридцати дней со дня поступления заявления и документов, необходимых для предоставления муниципальной услуги, направляет заявителю либо его представителю решение об отказе в приеме документов, необходимых для предоставления муниципальной услуги, подписанное руководителем Уполномоченного органа, по форме, приведенной в приложении № 3 к настоящему Административному регламенту.

### **Требования к помещениям, в которых предоставляется муниципальная услуга**

2.20. Центральный вход в здание, в котором располагается Уполномоченный орган, должен быть оборудован кнопкой вызова специалиста Уполномоченного органа, установленной в доступном месте, для получения муниципальной услуги инвалидами.

Центральный вход в здание Уполномоченного органа должен быть оборудован информационной табличкой (вывеской), содержащей информацию:

- наименование;
- местонахождение и юридический адрес;
- режим работы;
- график приема;
- номера телефонов для справок.

Помещения, в которых предоставляется муниципальная услуга, должны соответствовать санитарно-эпидемиологическим правилам и нормативам.

Помещения, в которых предоставляется муниципальная услуга, оснащаются:

- противопожарной системой и средствами пожаротушения;
- системой оповещения о возникновении чрезвычайной ситуации;
- средствами оказания первой медицинской помощи;
- туалетными комнатами для посетителей.

Зал ожидания заявителей оборудуется стульями, скамьями, количество которых определяется исходя из фактической нагрузки и возможностей для их размещения в помещении, а также информационными стендами.

Тексты материалов, размещенных на информационном стенде, печатаются удобным для чтения шрифтом, без исправлений, с выделением наиболее важных мест полужирным шрифтом.

Места для заполнения заявлений оборудуются стульями, столами (стойками), бланками заявлений, письменными принадлежностями.

Места приема заявителей оборудуются информационными табличками (вывесками) с указанием:

- номера кабинета и наименования отдела;
- фамилии, имени и отчества (последнее – при наличии), должности ответственного лица за прием документов;
- графика приема заявителей.

Лицо, ответственное за прием документов, должно иметь настольную табличку с указанием фамилии, имени, отчества (последнее - при наличии) и должности.

### **Показатели доступности и качества муниципальной услуги**

2.21. Основными показателями доступности предоставления муниципальной услуги являются:

2.21.1. Наличие полной и понятной информации о порядке, сроках и ходе предоставления муниципальной услуги в информационно-телекоммуникационных сетях общего пользования (в том числе в сети «Интернет»), средствах массовой информации.

2.21.2. Возможность получения заявителем уведомлений о предоставлении муниципальной услуги с помощью ЕПГУ.

2.21.3. Возможность получения информации о ходе предоставления муниципальной услуги, в том числе с использованием информационно-коммуникационных технологий.

2.22. Основными показателями качества предоставления муниципальной услуги являются:

2.22.1. Своевременность предоставления муниципальной услуги в соответствии со стандартом ее предоставления, установленным настоящим Административным регламентом.

2.22.2. Минимально возможное количество взаимодействий гражданина с должностными лицами, участвующими в предоставлении муниципальной услуги.

2.22.3. Отсутствие обоснованных жалоб на действия (бездействие) сотрудников и их некорректное (невнимательное) отношение к заявителям.

2.22.4. Отсутствие нарушений установленных сроков в процессе предоставления муниципальной услуги.

2.22.5. Отсутствие заявлений об оспаривании решений, действий (бездействия) Уполномоченного органа, его должностных лиц, принимаемых (совершенных) при предоставлении муниципальной услуги, по итогам рассмотрения которых вынесены решения об удовлетворении (частичном удовлетворении) требований заявителей.

**Иные требования, в том числе учитывающие особенности предоставления муниципальной услуги в многофункциональных центрах, особенности предоставления муниципальной услуги по экстерриториальному принципу и особенности предоставления муниципальной услуги в электронной форме**

2.23. Предоставление муниципальной услуги по экстерриториальному принципу осуществляется в части обеспечения возможности подачи заявлений посредством ЕПГУ и получения результата муниципальной услуги в многофункциональном центре.

2.24. Заявителям обеспечивается возможность представления заявления и прилагаемых документов в форме электронных документов посредством ЕПГУ.

В этом случае заявитель или его представитель авторизуется на ЕПГУ посредством подтвержденной учетной записи в ЕСИА, заполняет заявление о предоставлении муниципальной услуги с использованием интерактивной формы в электронном виде.

Заполненное заявление о предоставлении муниципальной услуги отправляется заявителем вместе с прикрепленными электронными образами документов, необходимыми для предоставления муниципальной услуги, в Уполномоченный орган. При авторизации в ЕСИА заявление о предоставлении муниципальной услуги считается подписанным простой электронной подписью заявителя, представителя, уполномоченного на подписание заявления.

Результаты предоставления муниципальной услуги, указанные в пункте 2.5 настоящего Административного регламента, направляются заявителю, представителю в личный кабинет на ЕПГУ в форме электронного документа, подписанного усиленной квалифицированной электронной подписью уполномоченного должностного лица Уполномоченного органа в случае направления заявления посредством ЕПГУ.

В случае направления заявления посредством ЕПГУ результат предоставления муниципальной услуги также может быть выдан заявителю на бумажном носителе в многофункциональном центре в порядке, предусмотренном пунктами 6.3, 6.7 настоящего Административного регламента.

2.25. Электронные документы могут быть предоставлены в следующих форматах: xml, doc, docx, odt, xls, xlsx, ods, pdf, jpg, jpeg, zip, rar, sig, png, bmp, tiff.

Допускается формирование электронного документа путем сканирования непосредственно с оригинала документа (использование копий не допускается), которое осуществляется с сохранением ориентации оригинала документа в разрешении 300 - 500 dpi (масштаб 1:1) с использованием следующих режимов:

- «черно-белый» (при отсутствии в документе графических изображений и (или) цветного текста);
- «оттенки серого» (при наличии в документе графических изображений, отличных от цветного графического изображения);
- «цветной» или «режим полной цветопередачи» (при наличии в документе цветных графических изображений либо цветного текста);
- сохранением всех аутентичных признаков подлинности, а именно: графической подписи лица, печати, углового штампа бланка;
- количество файлов должно соответствовать количеству документов, каждый из которых содержит текстовую и (или) графическую информацию.

Электронные документы должны обеспечивать:

- возможность идентифицировать документ и количество листов в документе;
- для документов, содержащих структурированные по частям, главам, разделам (подразделам) данные и закладки, обеспечивающие переходы по оглавлению и (или) к содержащимся в тексте рисункам и таблицам.

Документы, подлежащие представлению в форматах xls, xlsx или ods, формируются в виде отдельного электронного документа.

**III. Состав, последовательность и сроки выполнения административных процедур (действий), требования к порядку их выполнения, в том числе особенности выполнения административных процедур в электронной форме**

**Исчерпывающий перечень административных процедур**

3.1. Предоставление муниципальной услуги включает в себя следующие административные процедуры:

- проверка документов и регистрация заявления;
  - получение сведений посредством Федеральной государственной информационной системы «Единая система межведомственного электронного взаимодействия» (далее - СМЭВ);
  - рассмотрение документов и сведений;
  - принятие решения;
  - выдача результата;
  - внесение результата муниципальной услуги в реестр юридически значимых записей.
- Описание административных процедур представлено в приложении № 7 к настоящему Административному регламенту.

#### **Перечень административных процедур (действий) при предоставлении муниципальной услуги услуг в электронной форме**

3.2. При предоставлении муниципальной услуги в электронной форме заявителю обеспечиваются:

- получение информации о порядке и сроках предоставления муниципальной услуги;
- формирование заявления;
- прием и регистрация Уполномоченным органом заявления и иных документов, необходимых для предоставления муниципальной услуги;
- получение результата предоставления муниципальной услуги;
- получение сведений о ходе рассмотрения заявления;
- осуществление оценки качества предоставления муниципальной услуги;
- досудебное (внесудебное) обжалование решений и действий (бездействия) Уполномоченного органа либо действия (бездействие) должностных лиц Уполномоченного органа, предоставляющего муниципальную услугу, либо муниципального служащего.

#### **Порядок осуществления административных процедур (действий) в электронной форме**

3.3. Формирование заявления.

Формирование заявления осуществляется посредством заполнения электронной формы заявления на ЕПГУ без необходимости дополнительной подачи заявления в какой-либо иной форме.

Форматно-логическая проверка сформированного заявления осуществляется после заполнения заявителем каждого из полей электронной формы заявления. При выявлении некорректно заполненного поля электронной формы заявления заявитель уведомляется о характере выявленной ошибки и порядке ее устранения посредством информационного сообщения непосредственно в электронной форме заявления.

При формировании заявления заявителю обеспечивается:

- а) возможность копирования и сохранения заявления и иных документов, указанных в пункте 2.8 настоящего Административного регламента, необходимых для предоставления муниципальной услуги;
- б) возможность печати на бумажном носителе копии электронной формы заявления;
- в) сохранение ранее введенных в электронную форму заявления значений в любой момент по желанию пользователя, в том числе при возникновении ошибок ввода и возврате для повторного ввода значений в электронную форму заявления;
- г) заполнение полей электронной формы заявления до начала ввода сведений заявителем с использованием сведений, размещенных в ЕСИА, и сведений, опубликованных на ЕПГУ, в части, касающейся сведений, отсутствующих в ЕСИА;
- д) возможность вернуться на любой из этапов заполнения электронной формы заявления без потери ранее введенной информации;
- е) возможность доступа заявителя на ЕПГУ к ранее поданным им заявлениям в течение не менее одного года, а также частично сформированных заявлений - в течение не менее 3 месяцев.

Сформированное и подписанное заявление и иные документы, необходимые для предоставления муниципальной услуги, направляются в Уполномоченный орган посредством ЕПГУ.

3.4. Уполномоченный орган обеспечивает в срок не позднее 1 рабочего дня с момента подачи заявления на ЕПГУ, а в случае его поступления в нерабочий или праздничный день, - в следующий за ним первый рабочий день:

- а) прием документов, необходимых для предоставления муниципальной услуги, и направление заявителю электронного сообщения о поступлении заявления;
- б) регистрацию заявления и направление заявителю уведомления о регистрации заявления либо об отказе в приеме документов, необходимых для предоставления муниципальной услуги.

3.5. Электронное заявление становится доступным для должностного лица Уполномоченного органа, ответственного за прием и регистрацию заявления (далее - ответственное должностное лицо), в государственной информационной системе, используемой Уполномоченным органом для предоставления муниципальной услуги (далее - ГИС).

Ответственное должностное лицо:

проверяет наличие электронных заявлений, поступивших с ЕПГУ, с периодом не реже 2 раз в день; рассматривает поступившие заявления и приложенные образы документов (документы); производит действия в соответствии с пунктом 3.4 настоящего Административного регламента.

3.6. Заявителю в качестве результата предоставления муниципальной услуги обеспечивается возможность получения документа:

в форме электронного документа, подписанного усиленной квалифицированной электронной подписью уполномоченного должностного лица Уполномоченного органа, направленного заявителю в личный кабинет на ЕПГУ;

в виде бумажного документа, подтверждающего содержание электронного документа, который заявитель получает при личном обращении в многофункциональном центре.

3.7. Получение информации о ходе рассмотрения заявления и о результате предоставления муниципальной услуги производится в личном кабинете на ЕПГУ, при условии авторизации. Заявитель имеет возможность просматривать статус электронного заявления, а также информацию о дальнейших действиях в личном кабинете по собственной инициативе, в любое время.

При предоставлении муниципальной услуги в электронной форме заявителю направляется:

а) уведомление о приеме и регистрации заявления и иных документов, необходимых для предоставления муниципальной услуги, содержащее сведения о факте приема заявления и документов, необходимых для предоставления муниципальной услуги, и начале процедуры предоставления муниципальной услуги, а также сведения о дате и времени окончания предоставления муниципальной услуги либо мотивированный отказ в приеме документов, необходимых для предоставления муниципальной услуги;

б) уведомление о результатах рассмотрения документов, необходимых для предоставления муниципальной услуги, содержащее сведения о принятии положительного решения о предоставлении муниципальной услуги и возможности получить результат предоставления муниципальной услуги либо мотивированный отказ в предоставлении муниципальной услуги.

3.8. Оценка качества предоставления муниципальной услуги.

Оценка качества предоставления муниципальной услуги осуществляется в соответствии с Правилами оценки гражданами эффективности деятельности руководителей территориальных органов федеральных органов исполнительной власти (их структурных подразделений) с учетом качества предоставления ими государственных услуг, а также применения результатов указанной оценки как основания для принятия решений о досрочном прекращении исполнения соответствующими руководителями своих должностных обязанностей, утвержденных постановлением Правительства Российской Федерации от 12.12.2012 № 1284 «Об оценке гражданами эффективности деятельности руководителей территориальных органов федеральных органов исполнительной власти (их структурных подразделений) и территориальных органов государственных внебюджетных фондов (их региональных отделений) с учетом качества предоставления государственных услуг, руководителей многофункциональных центров предоставления государственных и муниципальных услуг с учетом качества организации предоставления государственных и муниципальных услуг, а также о применении результатов указанной оценки как основания для принятия решений о досрочном прекращении исполнения соответствующими руководителями своих должностных обязанностей».

3.9. Заявителю обеспечивается возможность направления жалобы на решения, действия или бездействие Уполномоченного органа, должностного лица Уполномоченного органа либо муниципального служащего в соответствии со статьей 11.2 Федерального закона № 210-ФЗ и в порядке, установленном постановлением Правительства Российской Федерации от 20.11.2012 № 1198 «О федеральной государственной информационной системе, обеспечивающей процесс досудебного, (внесудебного) обжалования решений и действий (бездействия), совершенных при предоставлении государственных и муниципальных услуг».

#### **Порядок исправления допущенных опечаток и ошибок в выданных в результате предоставления муниципальной услуги документах**

3.10. В случае выявления опечаток и ошибок заявитель вправе обратиться в Уполномоченный орган.

3.11. Для приема обращения заявителю необходимо предоставить с Заявлением с приложением документов, указанных в пункте 2.8 настоящего Административного регламента.

3.12. Основания отказа в приеме заявления об исправлении опечаток и ошибок указаны в пункте 2.12 настоящего Административного регламента.

3.13. Исправление допущенных опечаток и ошибок в выданных в результате предоставления муниципальной услуги документах осуществляется в следующем порядке:

3.13.1. Заявитель при обнаружении опечаток и ошибок в документах, выданных в результате предоставления муниципальной услуги, обращается лично в Уполномоченный орган с заявлением о необходимости исправления опечаток и ошибок, в котором содержится указание на их описание.

3.13.2. Уполномоченный орган при получении заявления, указанного в подпункте 3.13.1 пункта 3.13 настоящего подраздела, рассматривает необходимость внесения соответствующих изменений в документы, являющиеся результатом предоставления муниципальной услуги.

3.13.3. Уполномоченный орган обеспечивает устранение опечаток и ошибок в документах, являющихся результатом предоставления муниципальной услуги.

3.13.4. Срок устранения опечаток и ошибок не должен превышать 3 (трех) рабочих дней с даты регистрации заявления, указанного в подпункте 3.13.1 пункта 3.13 настоящего подраздела.

#### **IV. Формы контроля за исполнением административного регламента**

##### **Порядок осуществления текущего контроля за соблюдением и исполнением ответственными должностными лицами положений регламента и иных нормативных правовых актов, устанавливающих требования к предоставлению муниципальной услуги, а также принятием ими решений**

4.1. Текущий контроль за соблюдением и исполнением должностными лицами Уполномоченного органа, участвующими в предоставлении муниципальной услуги, положений настоящего Регламента и иных нормативных правовых актов, устанавливающих требования к предоставлению муниципальной услуги, а также принятия ими решений осуществляется в порядке, установленном правовым актом или приказом Уполномоченного органа, который включает порядок выявления и устранения нарушений прав заявителей, рассмотрения, принятия решений и подготовку ответов на обращения заявителей, содержащих жалобы на решения, действия (бездействие) должностных лиц Уполномоченного органа.

Для текущего контроля используются сведения служебной корреспонденции, устная и письменная информация специалистов и должностных лиц Администрации (Уполномоченного органа).

Текущий контроль осуществляется путем проведения проверок:

решений о предоставлении (об отказе в предоставлении) муниципальной услуги;

выявления и устранения нарушений прав граждан;

рассмотрения, принятия решений и подготовки ответов на обращения граждан, содержащие жалобы на решения, действия (бездействие) должностных лиц.

##### **Порядок и периодичность осуществления плановых и внеплановых проверок полноты и качества предоставления муниципальной услуги, в том числе порядок и формы контроля за полнотой и качеством предоставления муниципальной услуги**

4.2. Контроль за полнотой и качеством предоставления муниципальной услуги включает в себя проведение плановых и внеплановых проверок.

4.3. Порядок и периодичность осуществления плановых и внеплановых проверок полноты и качества предоставления муниципальной услуги устанавливается правовым актом или приказом Уполномоченного органа. При плановой проверке полноты и качества предоставления муниципальной услуги контролю подлежат:

соблюдение сроков предоставления муниципальной услуги;

соблюдение положений настоящего Административного регламента; правильность и обоснованность принятого решения об отказе в предоставлении муниципальной услуги.

Основанием для проведения внеплановых проверок являются: получение от органов местного самоуправления информации о предполагаемых или выявленных нарушениях нормативных правовых актов Российской Федерации, нормативных правовых актов Красноярского края и нормативных правовых актов органов местного самоуправления муниципального образования Богучанский район;

обращения граждан и юридических лиц на нарушения законодательства, в том числе на качество предоставления муниципальной услуги.

##### **Ответственность должностных лиц за решения и действия (бездействие), принимаемые (осуществляемые) ими в ходе предоставления муниципальной услуги**

4.4. По результатам проведенных проверок в случае выявления нарушений положений настоящего Административного регламента, нормативных правовых актов Красноярского края и нормативных правовых актов муниципального образования Богучанского района осуществляется привлечение виновных лиц к ответственности в соответствии с законодательством Российской Федерации.

Персональная ответственность должностных лиц за правильность и своевременность принятия решения о предоставлении (об отказе в предоставлении) муниципальной услуги закрепляется в их должностных регламентах в соответствии с требованиями законодательства.

##### **Требования к порядку и формам контроля за предоставлением муниципальной услуги, в том числе со стороны граждан, их объединений и организаций**

4.5. Граждане, их объединения и организации имеют право осуществлять контроль за предоставлением муниципальной услуги путем получения информации о ходе предоставления муниципальной услуги, в том числе о сроках завершения административных процедур (действий).

Граждане, их объединения и организации также имеют право:

направлять замечания и предложения по улучшению доступности и качества предоставления муниципальной услуги;

вносить предложения о мерах по устранению нарушений настоящего Административного регламента.

4.6. Должностные лица Уполномоченного органа принимают меры к прекращению допущенных нарушений, устраняют причины и условия, способствующие совершению нарушений.

Информация о результатах рассмотрения замечаний и предложений граждан, их объединений и организаций доводится до сведения лиц, направивших эти замечания и предложения.

#### **V. Досудебный (внесудебный) порядок обжалования решений и действий (бездействия) органа, предоставляющего муниципальную услугу, а также их должностных лиц, муниципальных служащих**

5.1. Заявитель имеет право на обжалование решения и (или) действий (бездействия) Уполномоченного органа, должностных лиц Уполномоченного органа, муниципальных служащих, многофункционального центра, а также работника многофункционального центра при предоставлении муниципальной услуги в досудебном (внесудебном) порядке (далее - жалоба).

#### **Органы местного самоуправления, организации и уполномоченные на рассмотрение жалобы лица, которым может быть направлена жалоба заявителя в досудебном (внесудебном) порядке**

5.2. В досудебном (внесудебном) порядке заявитель (представитель) вправе обратиться с жалобой в письменной форме на бумажном носителе или в электронной форме:

- руководителю Уполномоченного органа на решение и (или) действия (бездействие) должностного лица Уполномоченного органа;

- Первому заместителю Главы Богучанского района (далее – заместитель Главы) на решение и действия (бездействие) Уполномоченного органа, руководителя Уполномоченного органа;

- Главе Богучанского района на решение и (или) действия (бездействие) Первого Заместителя Главы Богучанского района;

- к руководителю многофункционального центра - на решения и действия (бездействие) работника многофункционального центра;

- к учредителю многофункционального центра - на решение и действия (бездействие) многофункционального центра.

В Уполномоченном органе, многофункциональном центре, у учредителя многофункционального центра определяются уполномоченные на рассмотрение жалоб должностные лица.

#### **Способы информирования заявителей о порядке подачи и рассмотрения жалобы, в том числе с использованием Единого портала государственных и муниципальных услуг (функций)**

5.3. Информация о порядке подачи и рассмотрения жалобы размещается на информационных стендах в местах предоставления муниципальной услуги, на официальном сайте муниципального образования Богучанский район, ЕПГУ, а также предоставляется в устной форме по телефону и (или) на личном приеме либо в письменной форме почтовым отправлением по адресу, указанному заявителем (представителем).

5.3.1. Сведения о содержании жалоб подлежат размещению уполномоченным лицом, определенным правовым актом или приказом Уполномоченного органа, в федеральной государственной информационной системе, обеспечивающей процесс досудебного (внесудебного) обжалования решений и действий (бездействия), совершенных при предоставлении муниципальных услуг, в соответствии с требованиями Положения о федеральной государственной информационной системе, обеспечивающей процесс досудебного (внесудебного) обжалования решений и действий (бездействия), совершенных при предоставлении государственных и муниципальных услуг, утвержденного Постановлением Правительства Российской Федерации от 20.11.2012 № 1198 «О федеральной государственной информационной системе, обеспечивающей процесс досудебного (внесудебного) обжалования решений и действий (бездействия), совершенных при предоставлении государственных и муниципальных услуг».

## **Перечень нормативных правовых актов, регулирующих порядок досудебного (внесудебного) обжалования действий (бездействия) и (или) решений, принятых (осуществленных) в ходе предоставления муниципальной услуги**

5.4. Порядок досудебного (внесудебного) обжалования решений и действий (бездействия) Уполномоченного органа, предоставляющего муниципальную услугу, а также его должностных лиц регулируется:

Федеральным законом № 210-ФЗ;

постановлением Правительства Российской Федерации от 16.08.2012 № 840 «О порядке подачи и рассмотрения жалоб на решения и действия (бездействия) федеральных органов исполнительной власти и их должностных лиц, федеральных государственных служащих, должностных лиц государственных внебюджетных фондов Российской Федерации, государственных корпораций, наделенных в соответствии с федеральными законами полномочиями по предоставлению государственных услуг в установленной сфере деятельности, и их должностных лиц, организаций, предусмотренных частью 1.1 статьи 16 Федерального закона № 210-ФЗ, и их работников, а также многофункциональных центров предоставления государственных и муниципальных услуг и их работников» (вместе с «Правилами подачи и рассмотрения жалоб на решения и действия (бездействия) федеральных органов исполнительной власти и их должностных лиц, федеральных государственных служащих, должностных лиц государственных внебюджетных фондов российской федерации, государственных корпораций, наделенных в соответствии с федеральными законами полномочиями по предоставлению государственных услуг в установленной сфере деятельности, и их должностных лиц, организаций, предусмотренных частью 1.1 статьи 16 Федерального закона № 210-ФЗ, и их работников, а также многофункциональных центров предоставления государственных и муниципальных услуг и их работников»);

постановлением Правительства Российской Федерации от 20.11.2012 № 1198 «О федеральной государственной информационной системе, обеспечивающей процесс досудебного (внесудебного) обжалования решений и действий (бездействия), совершенных при предоставлении государственных и муниципальных услуг».

### **VI. Особенности выполнения административных процедур (действий) в многофункциональных центрах предоставления муниципальных услуг**

#### **Исчерпывающий перечень административных процедур (действий) при предоставлении муниципальной услуги, выполняемых многофункциональными центрами**

6.1 Многофункциональный центр осуществляет:

информирование заявителей о порядке предоставления муниципальной услуги в многофункциональном центре, по иным вопросам, связанным с предоставлением муниципальной услуги, а также консультирование заявителей о порядке предоставления муниципальной услуги в многофункциональном центре;

выдачу заявителю результата предоставления муниципальной услуги, на бумажном носителе, подтверждающих содержание электронных документов, направленных в многофункциональный центр по результатам предоставления муниципальной услуги, а также выдачу документов, включая составление на бумажном носителе и заверение выписок из информационных систем органов, предоставляющих муниципальных услуг;

иные процедуры и действия, предусмотренные Федеральным законом № 210-ФЗ.

В соответствии с частью 1.1 статьи 16 Федерального закона № 210-ФЗ для реализации своих функций многофункциональные центры вправе привлекать иные организации.

#### **Информирование заявителей**

6.2. Информирование заявителя многофункциональными центрами осуществляется следующими способами:

а) посредством привлечения средств массовой информации, а также путем размещения информации на официальных сайтах и информационных стендах многофункциональных центров;

б) при обращении заявителя в многофункциональный центр лично, по телефону, посредством почтовых отправлений, либо по электронной почте.

При личном обращении работник многофункционального центра подробно информирует заявителей по интересующим их вопросам в вежливой корректной форме с использованием официально-делового стиля речи. Рекомендуемое время предоставления консультации - не более 15 минут, время ожидания в очереди в секторе информирования для получения информации о муниципальных услугах не может превышать 15 минут.

Ответ на телефонный звонок должен начинаться с информации о наименовании организации, фамилии, имени, отчестве и должности работника многофункционального центра, принявшего телефонный звонок. Индивидуальное устное консультирование при обращении заявителя по телефону работник многофункционального центра осуществляет не более 10 минут;

В случае если для подготовки ответа требуется более продолжительное время, работник многофункционального центра, осуществляющий индивидуальное устное консультирование по телефону, может предложить заявителю:

изложить обращение в письменной форме (ответ направляется заявителю в соответствии со способом, указанным в обращении);

назначить другое время для консультаций.

При консультировании по письменным обращениям заявителей ответ направляется в письменном виде в срок не позднее 30 календарных дней с момента регистрации обращения в форме электронного документа по адресу электронной почты, указанному в обращении, поступившем в многофункциональный центр в форме электронного документа, и в письменной форме по почтовому адресу, указанному в обращении, поступившем в многофункциональный центр в письменной форме.

### **Выдача заявителю результата предоставления муниципальной услуги**

6.3. При наличии в заявлении о предоставлении муниципальной услуги указания о выдаче результатов оказания услуги через многофункциональный центр, Уполномоченный орган передает документы в многофункциональный центр для последующей выдачи заявителю (представителю) способом, согласно заключенным соглашениям о взаимодействии заключенным между Уполномоченным органом и многофункциональным центром в порядке, утвержденном постановлением Правительства Российской Федерации от 27.09.2011 № 797 «О взаимодействии между многофункциональными центрами предоставления государственных и муниципальных услуг и федеральными органами исполнительной власти, органами государственных внебюджетных фондов, органами государственной власти субъектов Российской Федерации, органами местного самоуправления» (далее - Постановление № 797).

Порядок и сроки передачи Уполномоченным органом таких документов в многофункциональный центр определяются соглашением о взаимодействии, заключенным ими в порядке, установленном Постановлением № 797.

6.4. Прием заявителей для выдачи документов, являющихся результатом муниципальной услуги, в порядке очередности при получении номерного талона из терминала электронной очереди, соответствующего цели обращения, либо по предварительной записи.

Работник многофункционального центра осуществляет следующие действия:

устанавливает личность заявителя на основании документа, удостоверяющего личность в соответствии с законодательством Российской Федерации;

проверяет полномочия представителя заявителя (в случае обращения представителя заявителя);

определяет статус исполнения заявления заявителя в ГИС; распечатывает результат предоставления муниципальной услуги в виде экземпляра электронного документа на бумажном носителе и заверяет его с использованием печати многофункционального центра (в предусмотренных нормативными правовыми актами Российской Федерации случаях - печати с изображением Государственного герба Российской Федерации);

заверяет экземпляр электронного документа на бумажном носителе с использованием печати многофункционального центра (в предусмотренных нормативными правовыми актами Российской Федерации случаях - печати с изображением Государственного герба Российской Федерации);

выдает документы заявителю, при необходимости запрашивает у заявителя подписи за каждый выданный документ;

запрашивает согласие заявителя на участие в смс-опросе для оценки качества предоставленных услуг многофункциональным центром.

Приложение №7  
к Административному регламенту  
по предоставлению муниципальной услуги  
«Отнесение земель или земельных участков  
к определенной категории или перевод земель  
или земельных участков из одной категории в другую»  
на территории Богучанского района

Состав, последовательность и сроки выполнения административных процедур (действий)  
при предоставлении муниципальной услуги



Основание для начала административной процедуры	Содержание административных действий	Срок выполнения административных действий	Должностное лицо, ответственное за выполнение административного действия	Место выполнения административного действия/используемая информационная система	Критерии принятия решения	Результат административного действия, способ фиксации
1	2	3	4	5	6	7
<b>1. Проверка документов и регистрация заявления</b>						
Поступление заявления и документов для предоставления муниципальной услуги в Уполномоченный орган	Прием и проверка комплектности документов на наличие/отсутствие оснований для отказа в приеме документов, предусмотренных пунктом 2.12 Административного регламента	1 рабочий день	Уполномоченного органа, ответственное за предоставление муниципальной услуги	Уполномоченный орган/ГИС	Наличие/отсутствие оснований для отказа в приеме документов, предусмотренных пунктом 2.12 Административного регламента	регистрация заявления и документов в ГИС (присвоение номера и датирование); назначение должностного лица, ответственного за предоставление муниципальной услуги, и передача ему документов
	В случае выявления оснований для отказа в приеме документов, предусмотренных пунктом 2.12 Административного регламента, направление заявителю решения об отказе в приеме документов по форме согласно приложению № 3 к Административному регламенту	30 дней со дня поступления заявления в Уполномоченный орган				
	В случае отсутствия оснований для отказа в приеме документов, предусмотренных пунктом 2.12 Административного регламента, регистрация заявления в электронной базе данных по учету документов	1 рабочий день	должностное лицо Уполномоченного органа, ответственное за регистрацию корреспонденции	Уполномоченный орган/ГИС		регистрация заявления в электронной базе данных по учету документов
<b>2. Получение сведений посредством СМЭВ</b>						
пакет зарегистрированных документов, поступивших должностному лицу, ответственному за предоставление муниципальной услуги	направление межведомственных запросов в органы и организации, указанные в пункте 2.3 Административного регламента	в день регистрации заявления и документов	должностное лицо Уполномоченного органа, ответственное за предоставление муниципальной услуги	Уполномоченный орган/ГИС/СМЭВ	отсутствие документов, необходимых для предоставления муниципальной услуги, находящихся в распоряжении государственных органов (организаций)	направление межведомственного запроса в органы (организации), предоставляющие документы (сведения), предусмотренные пунктом 2.10 Административного регламента, в том числе с использованием СМЭВ
	получение ответов на межведомственные запросы, формирование полного комплекта документов	3 рабочих дня со дня направления межведомственного запроса в орган или организацию, предоставляющие документ и информацию, если иные сроки не предусмотрены законодательством РФ и субъекта РФ	должностное лицо Уполномоченного органа, ответственное за предоставление муниципальной услуги	Уполномоченный орган/ГИС/СМЭВ		получение документов (сведений), необходимых для предоставления муниципальной услуги

3. Рассмотрение документов и сведений						
пакет зарегистрированных документов, поступивших должностному лицу, ответственному за предоставление муниципальной услуги	Проведение соответствия документов и сведений требованиям нормативных правовых актов предоставления муниципальной услуги	До 5 рабочих дней	должностное лицо Уполномоченного органа, ответственное за предоставление муниципальной услуги	Уполномоченный орган)/ГИС	основания отказа в предоставлении муниципальной услуги, предусмотренные пунктами 2.14 Административного регламента	проект результата предоставления муниципальной услуги (примерные формы приведены в приложениях № 4, № 5, № 6 к Административному регламенту)
4. Принятие решения						
проект результата предоставления муниципальной услуги по форме согласно приложениям № 4, № 5 или № 6 к Административному регламенту	Принятие решения о предоставлении муниципальной услуги или об отказе в предоставлении услуги	В течение двух месяцев со дня поступления заявления	должностное лицо Уполномоченного органа, ответственное за предоставление муниципальной услуги	Уполномоченный орган)/ГИС		Результат предоставления муниципальной услуги (примерные формы приведены в приложениях № 4, № 5, № 6 к Административному регламенту), подписанный уполномоченным им лицом (в том числе подписанный усиленной квалифицированной подписью)
	Формирование решения о предоставлении муниципальной услуги или об отказе в предоставлении муниципальной услуги		Глава Богучанского района или иное уполномоченное им лицо			
5. Выдача результата						
формирование и регистрация результата муниципальной услуги, указанного в пункте 2.5 Административного регламента	Регистрация результата предоставления муниципальной услуги	В течение двух месяцев со дня поступления ходатайства	должностное лицо Уполномоченного органа, ответственное за предоставление муниципальной услуги	Уполномоченный орган)/ГИС		Внесение сведений о конечном результате предоставления муниципальной услуги
	Направление (выдача) результата муниципальной услуги, указанного в пункте 2.5 Административного регламента, заявителю с пособием, определенным в заявлении о предоставлении муниципальной услуги					
6. Внесение результата государственной (муниципальной) услуги в реестр решений						
Формирование и регистрация результата муниципальной услуги, указанного в пункте 2.5 Административного регламента, в форме электронного документа в ГИС	Внесение сведений о результате предоставления муниципальной услуги, указанном в пункте 2.5 Административного регламента, в реестр решений	1 рабочий день	должностное лицо Уполномоченного органа Ответственное за предоставление муниципальной услуги	ГИС		Результат предоставления муниципальной услуги, указанный в пункте 2.5 Административного регламента внесен в реестр

Приложение №1  
к Административному регламенту  
по предоставлению муниципальной услуги  
«Отнесение земель или земельных участков  
к определенной категории или перевод земель  
или земельных участков из одной категории в другую»  
на территории Богучанского района

Кому \_\_\_\_\_  
 (наименование уполномоченного на отнесение земельного участка к определенной категории земель органа государственной власти субъекта Российской Федерации или органа местного самоуправления)

от \_\_\_\_\_  
 (наименование организации, ИНН, ОГРН (ОГРНИП), или Ф.И.О. заявителя, или представителя по доверенности),  
 \_\_\_\_\_  
 (реквизиты документа, удостоверяющего личность гражданина)

Адрес: \_\_\_\_\_

Телефон: \_\_\_\_\_

Адрес электронной почты: \_\_\_\_\_

**Заявление об отнесении земельного участка к определенной категории земель**

Прошу отнести земельный участок:  
 расположенный адресу (местоположение) \_\_\_\_\_  
 площадью \_\_\_\_\_  
 с кадастровым номером \_\_\_\_\_  
 к категории земель \_\_\_\_\_  
 (указывается категория земель, к которой предполагается отнести земельный участок)  
 Земельный участок принадлежит \_\_\_\_\_  
 (указывается правообладатель земли (земельного участка))  
 на праве \_\_\_\_\_  
 (указывается право на землю (земельный участок))

Результат предоставления услуги прошу:

направить в форме электронного документа в личный кабинет в федеральной государственной информационной системе «Единый портал государственных и муниципальных услуг (функций)»/на региональном портале государственных и муниципальных услуг	
выдать на бумажном носителе при личном обращении в уполномоченный орган государственной власти, орган местного самоуправления либо в многофункциональный центр предоставления государственных и муниципальных услуг, расположенный по адресу: _____	
направить на бумажном носителе на почтовый адрес: _____	
<i>Указывается один из перечисленных способов</i>	

Настоящим подтверждаю свое согласие на обработку своих персональных данных в соответствии с требованиями статьи 9 Федерального закона от 27.07.2006 № 152-ФЗ «О персональных данных».

Приложения: (документы, которые представил заявитель)

« \_\_\_\_ » \_\_\_\_\_ 20\_\_ г.

\_\_\_\_\_  
 (Ф.И.О., подпись Заявителя)

Приложение №2  
к Административному регламенту  
по предоставлению муниципальной услуги  
«Отнесение земель или земельных участков  
к определенной категории или перевод земель  
или земельных участков из одной категории в другую»  
на территории Богучанского района

ФОРМА

Кому \_\_\_\_\_  
(наименование уполномоченного на отнесение земельного  
участка к определенной категории земель органа  
государственной власти субъекта Российской  
Федерации или органа местного самоуправления)  
от \_\_\_\_\_

\_\_\_\_\_ (наименование организации, ИНН, ОГРН (ОГРНИП), или  
Ф.И.О. заявителя, или представителя по доверенности),

\_\_\_\_\_ (реквизиты документа, удостоверяющего личность  
гражданина)

Адрес: \_\_\_\_\_

Телефон: \_\_\_\_\_

Адрес электронной почты: \_\_\_\_\_

**Ходатайство  
о переводе земельного участка из одной категории в другую**

Прошу перевести земельный участок: расположенный по адресу \_\_\_\_\_ (местоположение)

\_\_\_\_\_ площадью \_\_\_\_\_

с кадастровым номером \_\_\_\_\_

из категории земель \_\_\_\_\_

(указывается категория земель, к которой принадлежит земельный участок)

в категорию земель \_\_\_\_\_

(указывается категория земель, в которую планируется осуществить перевод  
земельного участка)

в связи \_\_\_\_\_

(указывается обоснование перевода земельного участка с указанием на положения Федерального  
закона от 21.12.2004 № 172-ФЗ)

Земельный участок принадлежит \_\_\_\_\_

(указывается правообладатель земли (земельного участка))

на праве \_\_\_\_\_

(указывается право на землю (земельный участок))

Результат предоставления услуги прошу:

направить в форме электронного документа в личный кабинет в федеральной государственной информационной системе «Единый портал государственных и муниципальных услуг (функций)»/на региональном портале государственных и муниципальных услуг
--

выдать на бумажном носителе при личном обращении в уполномоченный орган государственной власти, орган местного самоуправления либо в многофункциональный центр предоставления государственных и муниципальных услуг, расположенный по адресу: _____	
направить на бумажном носителе на почтовый адрес: _____	
<i>Указывается один из перечисленных способов</i>	

Настоящим подтверждаю свое согласие на обработку своих персональных данных в соответствии с требованиями статьи 9 Федерального закона от 27.07.2006 № 152-ФЗ «О персональных данных».

Приложения: (документы, которые представил заявитель)

« \_\_\_\_ » \_\_\_\_\_ 20\_\_ г.

\_\_\_\_\_  
 (Ф.И.О., подпись Заявителя)

Приложение №3  
 к Административному регламенту  
 по предоставлению муниципальной услуги  
 «Отнесение земель или земельных участков  
 к определенной категории или перевод земель  
 или земельных участков из одной категории в другую»  
 на территории Богучанского района

ФОРМА

\_\_\_\_\_  
 (наименование органа местного самоуправления, уполномоченного на отнесение земельного участка к определенной категории земель или перевод земельного участка из одной категории в другую)

от \_\_\_\_\_ № \_\_\_\_\_

Кому

### РЕШЕНИЕ

#### **об отказе в приеме документов, необходимых для предоставления услуги «Отнесение земель или земельных участков к определенной категории или перевод земель или земельных участков из одной категории в другую»**

Рассмотрев Ваше заявление от \_\_\_\_\_ № \_\_\_\_ и прилагаемые к нему документы, руководствуясь Федеральным законом от 21.12.2004 №2 172-ФЗ «О переводе земель или земельных участков из одной категории в другую», уполномоченным органом (\_\_\_\_\_) принято решение об отказе в приеме документов, необходимых для предоставления услуги, по следующим основаниям:

\_\_\_\_\_;  
 \_\_\_\_\_.

Разъяснение причин отказа:

\_\_\_\_\_;  
 \_\_\_\_\_.

Дополнительная информация: \_\_\_\_\_  
 (указывается информация, необходимая для устранения причин отказа в приеме документов, необходимых для предоставления услуги, а также иная дополнительная информация при наличии)

Вы вправе повторно обратиться в Уполномоченный орган с заявлением о предоставлении услуги после устранения указанных нарушений.

Данный отказ может быть обжалован в досудебном порядке путем направления жалобы в Уполномоченный орган, а также в судебном порядке.

руководитель \_\_\_\_\_ подпись \_\_\_\_\_ фамилия имя отчество  
Уполномоченного органа (последнее – при наличии))

Приложение №4  
к Административному регламенту  
по предоставлению муниципальной услуги  
«Отнесение земель или земельных участков  
к определенной категории или перевод земель  
или земельных участков из одной категории в другую»  
на территории Богучанского района

ФОРМА

\_\_\_\_\_ (наименование органа местного самоуправления, уполномоченного на отнесение земельного участка к определенной категории земель)

от \_\_\_\_\_ № \_\_\_\_\_

Кому

**РЕШЕНИЕ**  
**об отнесении земельного участка к определенной категории земель**

Рассмотрев Ваше заявление от \_\_\_\_\_ № \_\_\_\_\_ и прилагаемые к нему документы, руководствуясь статьей 8 Земельного кодекса Российской Федерации, Федеральным законом от 21.12.2004 № 172-ФЗ «О переводе земель или земельных участков из одной категории в другую», уполномоченным органом

\_\_\_\_\_ (наименование органа местного самоуправления, уполномоченного перевод земельного участка из одной категории в другую)

принято решение об отнесении земельного участка с кадастровым номером \_\_\_\_\_, площадью \_\_\_\_\_ кв. м, расположенному по адресу: \_\_\_\_\_, к категории земель «\_\_\_\_\_».

Дополнительная информация: \_\_\_\_\_

руководитель \_\_\_\_\_ подпись \_\_\_\_\_ фамилия имя отчество  
Уполномоченного органа (последнее – при наличии))

Приложение №5  
к Административному регламенту  
по предоставлению муниципальной услуги  
«Отнесение земель или земельных участков  
к определенной категории или перевод земель  
или земельных участков из одной категории в другую»  
на территории Богучанского района

ФОРМА

\_\_\_\_\_ (наименование органа местного самоуправления, уполномоченного на отнесение земельного участка к определенной категории земель)

от \_\_\_\_\_ № \_\_\_\_\_

Кому

**РЕШЕНИЕ**  
**о переводе земельного участка из одной категории в другую**

Рассмотрев Ваше заявление от \_\_\_\_\_ № \_\_\_\_\_ и прилагаемые к нему документы, руководствуясь статьей 8 Земельного кодекса Российской Федерации, Федеральным законом от 21.12.2004 № 172-ФЗ «О переводе земель или земельных участков из одной категории в другую», уполномоченным органом \_\_\_\_\_

(наименование органа местного самоуправления, уполномоченного перевод земельного участка из одной категории в другую)

принято решение о переводе земельного участка с кадастровым номером \_\_\_\_: \_\_\_\_, площадью \_\_\_\_ кв. м, расположенному по адресу: \_\_\_\_\_, из категории земель «\_\_\_\_\_» в категорию земель «\_\_\_\_\_», для цели: \_\_\_\_\_

Дополнительная информация:

руководитель \_\_\_\_\_ подпись \_\_\_\_\_ фамилия имя отчество \_\_\_\_\_  
Уполномоченного органа (последнее – при наличии))

Приложение №6  
к Административному регламенту  
по предоставлению муниципальной услуги  
«Отнесение земель или земельных участков  
к определенной категории или перевод земель  
или земельных участков из одной категории в другую»  
на территории Богучанского района

ФОРМА

\_\_\_\_\_  
(наименование органа местного самоуправления, уполномоченного на отнесение земельного участка к определенной категории земель)

от \_\_\_\_\_ № \_\_\_\_\_

Кому

**РЕШЕНИЕ**  
**об отказе в предоставлении услуги**

Рассмотрев Ваше заявление от \_\_\_\_\_ № \_\_\_\_\_ и прилагаемые к нему документы, руководствуясь Федеральным законом от 21.12.2004 № 172-ФЗ «О переводе земель или земельных участков из одной категории в другую», уполномоченным органом (\_\_\_\_\_), принято решение об отказе в предоставлении услуги, \_\_\_\_\_

(наименование органа местного самоуправления, уполномоченного на отнесение земельного участка к определенной категории земель или перевод земельного участка из одной категории в другую)

\_\_\_\_\_;

\_\_\_\_\_;

Разъяснение причин отказа:

\_\_\_\_\_;

\_\_\_\_\_.

Дополнительно информируем: \_\_\_\_\_

(указывается информация, необходимая для  
устранения причин отказа в приеме документов,  
необходимых для предоставления услуги, а также иная  
дополнительная информация при наличии)

Вы вправе повторно обратиться с запросом о предоставлении услуги после устранения указанных нарушений.

Данный отказ может быть обжалован в досудебном порядке путем направления жалобы в орган, Уполномоченный на предоставление услуги

(\_\_\_\_\_),  
(наименование органа местного самоуправления, уполномоченного на отнесение земельного участка к определенной категории земель или перевод земельного участка из одной категории в другую) а также в судебном порядке.

руководитель  
Уполномоченного органа

подпись  
(последнее – при наличии))

фамилия имя отчество



АДМИНИСТРАЦИЯ БОГУЧАНСКОГО РАЙОНА  
ПОСТАНОВЛЕНИЕ

28.11.2023

с. Богучаны

№ 1224-п

Об утверждении административного регламента по предоставлению муниципальной услуги «Перераспределение земель и (или) земельных участков, находящихся в государственной или муниципальной собственности, и земельных участков, находящихся в частной собственности» на территории Богучанского района

В соответствии со статьей 11.7 Земельного Кодекса Российской Федерации от 25.10.2001 №136-ФЗ, с Федеральным законом от 27.07.2010 № 210-ФЗ «Об организации предоставления государственных и муниципальных услуг», Федеральным законом от 27.07.2010 № 210-ФЗ «Об организации предоставления государственных и муниципальных услуг», руководствуясь ст. 7, 43, 47 Устава Богучанского района Красноярского края

**ПОСТАНОВЛЯЮ:**

1. Утвердить административный регламент по предоставлению муниципальной услуги «Перераспределение земель и (или) земельных участков, находящихся в государственной или муниципальной собственности, и земельных участков, находящихся в частной собственности» на территории Богучанского района, согласно приложению.
2. Опубликовать настоящее постановление в Официальном вестнике Богучанского района и на официальном сайте муниципального образования Богучанский район в сети «Интернет».
3. Контроль за исполнением настоящего постановления возложить на Первого заместителя Главы Богучанского района В.М. Любима.
4. Постановление вступает в силу со дня, следующего за днем его опубликования.

Глава Богучанского района

А.С. Медведев

Приложение  
к постановлению администрации  
Богучанского района  
от 28.11.2023 № 1224-п

Административный регламент по предоставлению муниципальной услуги  
**«Перераспределение земель и (или) земельных участков, находящихся в государственной или муниципальной собственности, и земельных участков, находящихся в частной собственности»**  
на территории Богучанского района Красноярского края

**I. Общие положения**

**Предмет регулирования Административного регламента**

1.1 Административный регламент предоставления муниципальной услуги «Перераспределение земель и (или) земельных участков, находящихся в государственной или муниципальной собственности, и земельных участков, находящихся в частной собственности» разработан в целях повышения качества и доступности предоставления муниципальной услуги, определяет стандарт, сроки и последовательность действий (административных процедур) при осуществлении полномочий по перераспределению земельных участков в муниципальном образовании Богучанский район Красноярского края.

**Круг Заявителей**



1.2. Заявителями на получение муниципальной услуги являются физические лица, индивидуальные предприниматели и юридические лица (далее – Заявитель).

1.3. Интересы заявителей, указанных в пункте 1.2 настоящего Административного регламента, могут представлять лица, обладающие соответствующими полномочиями (далее – представитель).

#### **Требования к порядку информирования о предоставлении муниципальной услуги**

1.4. Информирование о порядке предоставления муниципальной услуги осуществляется:

1) непосредственно при личном приеме заявителя в администрацию Богучанского района (далее – Уполномоченный орган) или многофункциональном центре предоставления государственных и муниципальных услуг (далее – многофункциональный центр);

2) по телефону Уполномоченном органе или многофункциональном центре;

3) письменно, в том числе посредством электронной почты, факсимильной связи;

4) посредством размещения в открытой и доступной форме информации: в федеральной государственной информационной системе «Единый портал государственных и муниципальных услуг (функций)» (<https://www.gosuslugi.ru/>) (далее – ЕПГУ); на официальном сайте Уполномоченного органа (<https://boguchansky-raion.ru/>, <https://boguchansky-raion.gosuslugi.ru/>);

5) посредством размещения информации на информационных стендах Уполномоченного органа или многофункционального центра.

График работы размещен на сайте.

1.5. Информирование осуществляется по вопросам, касающимся:

способов подачи заявления о предоставлении муниципальной услуги; адресов Уполномоченного органа и многофункциональных центров, обращение в которые необходимо для предоставления муниципальной услуги;

справочной информации о работе Уполномоченного органа (структурных подразделений Уполномоченного органа);

документов, необходимых для предоставления муниципальной услуги и услуг, которые являются необходимыми и обязательными для предоставления муниципальной услуги;

порядка и сроков предоставления муниципальной услуги;

порядка получения сведений о ходе рассмотрения заявления о предоставлении муниципальной услуги и о результатах предоставления муниципальной услуги;

по вопросам предоставления услуг, которые являются необходимыми и обязательными для предоставления муниципальной услуги;

порядка досудебного (внесудебного) обжалования действий (бездействия) должностных лиц, и принимаемых ими решений при предоставлении муниципальной услуги.

Получение информации по вопросам предоставления муниципальной услуги и услуг, которые являются необходимыми и обязательными для предоставления муниципальной услуги осуществляется бесплатно.

1.6. При устном обращении Заявителя (лично или по телефону) должностное лицо Уполномоченного органа, работник многофункционального центра, осуществляющий консультирование, подробно и в вежливой (корректной) форме информирует обратившихся по интересующим вопросам.

Ответ на телефонный звонок должен начинаться с информации о наименовании органа, в который позвонил Заявитель, фамилии, имени, отчества (последнее – при наличии) и должности специалиста, принявшего телефонный звонок.

Если должностное лицо Уполномоченного органа не может самостоятельно дать ответ, телефонный звонок должен быть переадресован (переведен) на другое должностное лицо или же обратившемуся лицу должен быть сообщен телефонный номер, по которому можно будет получить необходимую информацию.

Если подготовка ответа требует продолжительного времени, он предлагает Заявителю один из следующих вариантов дальнейших действий:

изложить обращение в письменной форме;

назначить другое время для консультаций.

Должностное лицо Уполномоченного органа не вправе осуществлять информирование, выходящее за рамки стандартных процедур и условий предоставления муниципальной услуги, и влияющее прямо или косвенно на принимаемое решение.

Продолжительность информирования по телефону не должна превышать 10 минут.

Информирование осуществляется в соответствии с графиком приема граждан.

1.7. По письменному обращению должностное лицо Уполномоченного органа, ответственный за предоставление муниципальной услуги, подробно в письменной форме разъясняет заявителю сведения по вопросам, указанным в пункте 1.5 настоящего Административного регламента в порядке, установленном Федеральным законом от 2 мая 2006 г. № 59-ФЗ «О порядке рассмотрения обращений граждан Российской Федерации» (далее – Федеральный закон № 59-ФЗ).

1.8. На ЕПГУ размещаются сведения, предусмотренные Положением о федеральной государственной информационной системе «Федеральный реестр государственных и муниципальных услуг (функций)», утвержденным постановлением Правительства Российской Федерации от 24 октября 2011 года № 861.

Доступ к информации о сроках и порядке предоставления муниципальной услуги осуществляется без выполнения заявителем каких-либо требований, в том числе без использования программного обеспечения, установка которого на технические средства заявителя требует заключения лицензионного или иного соглашения с правообладателем программного обеспечения, предусматривающего взимание платы, регистрацию или авторизацию заявителя, или предоставление им персональных данных.

1.9. На официальном сайте Уполномоченного органа, на стендах в местах предоставления муниципальной услуги и услуг, которые являются необходимыми и обязательными для предоставления муниципальной услуги, и в многофункциональном центре размещается следующая справочная информация:

о месте нахождения и графике работы Уполномоченного органа и их структурных подразделений, ответственных за предоставление муниципальной услуги, а также многофункциональных центров; справочные телефоны структурных подразделений Уполномоченного органа, ответственных за предоставление муниципальной услуги, в том числе номер телефона-автоинформатора (при наличии); адрес официального сайта, а также электронной почты и (или) формы обратной связи Уполномоченного органа в сети «Интернет».

1.10. В залах ожидания Уполномоченного органа размещаются нормативные правовые акты, регулирующие порядок предоставления муниципальной услуги, в том числе Административный регламент, которые по требованию заявителя предоставляются ему для ознакомления.

1.11. Размещение информации о порядке предоставления муниципальной услуги на информационных стендах в помещении многофункционального центра осуществляется в соответствии с соглашением, заключенным между многофункциональным центром и Уполномоченным органом с учетом требований к информированию, установленных Административным регламентом.

1.12. Информация о ходе рассмотрения заявления о предоставлении муниципальной услуги и о результатах предоставления муниципальной услуги может быть получена заявителем (его представителем) в личном кабинете на ЕПГУ, а также в соответствующем структурном подразделении Уполномоченного органа при обращении заявителя лично, по телефону посредством электронной почты.

## **II. Стандарт предоставления муниципальной услуги**

### **Наименование муниципальной услуги**

2.1. Муниципальная услуга «Перераспределение земель и (или) земельных участков, находящихся в государственной или муниципальной собственности, и земельных участков, находящихся в частной собственности».

### **Наименование органа государственной власти, органа местного самоуправления, предоставляющего муниципальную услугу**

2.2. Муниципальная услуга предоставляется Уполномоченным органом – администрацией Богучанского района Красноярского края. Непосредственный исполнитель услуги - отдел по земельным ресурсам Управления муниципальной собственностью Богучанского района, которое является органом администрации Богучанского района (далее – Уполномоченный орган).

2.3. При предоставлении муниципальной услуги Уполномоченный орган взаимодействует с:

2.3.1. Федеральной налоговой службой Российской Федерации в части получения сведений из Единого государственного реестра юридических лиц и Единого государственного реестра индивидуальных предпринимателей;

2.3.2. Федеральной службой государственной регистрации, кадастра и картографии в части получения сведений из Единого государственного реестра недвижимости;

2.3.3. Органом исполнительной власти субъекта Российской Федерации, уполномоченным в области лесных отношений, при согласовании схемы расположения земельного участка или земельных участков на кадастровом плане территории.

2.4. При предоставлении муниципальной услуги Уполномоченному органу запрещается требовать от заявителя осуществления действий, в том числе согласований, необходимых для получения муниципальной услуги и связанных с обращением в иные государственные органы и организации, за исключением получения услуг, включенных в перечень услуг, которые являются необходимыми и обязательными для предоставления муниципальной услуги.

### **Описание результата предоставления муниципальной услуги**

2.5. Результатом предоставления муниципальной услуги является:

2.5.1. Проект соглашения о перераспределении земель и (или) земельных участков, находящихся в государственной или муниципальной собственности, и земельных участков, находящихся в частной собственности (далее – соглашение о перераспределении), подписанный должностным лицом уполномоченного органа, по форме согласно приложению № 1 к настоящему Административному регламенту;

2.5.2. Решение об отказе в заключении соглашения о перераспределении земельных участков по форме согласно приложению № 2 к настоящему Административному регламенту;

2.5.3. Промежуточными результатами предоставления муниципальной услуги являются:

- согласие на заключение соглашения о перераспределении земельных участков в соответствии с утвержденным проектом межевания территории по форме согласно приложению № 3 к настоящему Административному регламенту;

- решение об утверждении схемы расположения земельного участка или земельных участков на кадастровом плане территории (далее – схема расположения земельного участка), в случае если отсутствует проект межевания территории, в границах которой осуществляется перераспределение земельных участков.

**Срок предоставления муниципальной услуги, в том числе с учетом необходимости обращения в организации, участвующие в предоставлении муниципальной услуги, срок приостановления предоставления муниципальной услуги, срок выдачи (направления) документов, являющихся результатом предоставления муниципальной услуги**

2.6. Срок предоставления муниципальной услуги составляет не более чем двадцать дней со дня поступления заявления.

Заявление считается поступившим в Уполномоченный орган со дня его регистрации.

2.6.1. В течение десяти дней со дня поступления заявления о перераспределении земельных участков уполномоченный орган возвращает заявление заявителю, если оно не соответствует требованиям пункта 2 статьи 39.29 Земельного кодекса РФ, подано в иной орган или к заявлению не приложены документы, предусмотренные пунктом 3 статьи 39.29 Земельного кодекса РФ. При этом должны быть указаны все причины возврата заявления о перераспределении земельных участков.

**Нормативные правовые акты, регулирующие предоставление муниципальной услуги**

2.7. Предоставление муниципальной услуги осуществляется в соответствии с требованиями действующего законодательства, а именно:

Конституция Российской Федерации;

Земельный кодекс Российской Федерации;

Градостроительный кодекс Российской Федерации;

Федеральный закон от 25 октября 2001 № 137-ФЗ «О введении в действие Земельного кодекса Российской Федерации»;

Федеральный закон от 24.07.2007 № 221-ФЗ «О государственном кадастре недвижимости»;

Федеральный закон от 27.07.2010 № 210-ФЗ «Об организации предоставления государственных и муниципальных услуг»;

Федеральный закон от 09.02.2009 N 8-ФЗ «Об обеспечении доступа к информации о деятельности государственных органов и органов местного самоуправления»;

Федеральный закон от 06.10.2003 № 131-ФЗ «Об общих принципах организации местного самоуправления в Российской Федерации»;

Федеральный закон от 2 мая 2006 № 59-ФЗ «О порядке рассмотрения обращений граждан Российской Федерации»;

Устав Богучанского района Красноярского края (принят Решением Богучанского районного совета депутатов Красноярского края от 08.05.1997 №21);

Генеральные планы муниципальных образований, утвержденные решением Богучанского районного Совета депутатов Красноярского края;

Правила землепользования и застройки муниципальных образований, утвержденные решением Богучанского районного Совета депутатов Красноярского края.

Положение об управлении муниципальной собственностью Богучанского района и положений об отделах, входящих в структуру управления муниципальной собственностью (утв. постановлением администрации Богучанского района Красноярского края от 09.06.2006 №215-п).

**Исчерпывающий перечень документов, необходимых в соответствии с нормативными правовыми актами для предоставления муниципальной услуги и услуг, которые являются необходимыми и обязательными для предоставления муниципальной услуги, подлежащих представлению заявителем, способы их получения заявителем, в том числе в электронной форме, порядок их представления**

2.8. Для получения муниципальной услуги заявитель представляет:

2.8.1. Заявление о предоставлении муниципальной услуги по форме согласно приложению № 4 к настоящему Административному регламенту.

В случае направления заявления посредством ЕПГУ формирование заявления осуществляется посредством заполнения интерактивной формы на ЕПГУ без необходимости дополнительной подачи заявления в какой-либо иной форме.

В заявлении также указывается один из следующих способов направления результата предоставления муниципальной услуги:

в форме электронного документа в личном кабинете на ЕПГУ;

на бумажном носителе в виде распечатанного экземпляра электронного документа в Уполномоченном органе, многофункциональном центре;

2.8.2. Документ, удостоверяющий личность заявителя, представителя.

В случае направления заявления посредством ЕПГУ сведения из документа, удостоверяющего личность заявителя, представителя формируются при подтверждении учетной записи в Единой системе идентификации и аутентификации (далее – ЕСИА) из состава соответствующих данных указанной учетной записи и могут быть проверены путем направления запроса с использованием системы межведомственного электронного взаимодействия.

В случае, если заявление подается представителем, дополнительно предоставляется документ, подтверждающий полномочия представителя действовать от имени заявителя.

Заверенный перевод на русский язык документов о государственной регистрации юридического лица в соответствии с законодательством иностранного государства в случае, если заявителем является иностранное юридическое лицо.

Документ, подтверждающий полномочия представителя, выданный юридическим лицом, должен быть подписан усиленной квалификационной электронной подписью уполномоченного лица, выдавшего документ.

Документ, подтверждающий полномочия представителя, выданный индивидуальным предпринимателем, должен быть подписан усиленной квалификационной электронной подписью индивидуального предпринимателя.

Документ, подтверждающий полномочия представителя, выданный нотариусом, должен быть подписан усиленной квалификационной электронной подписью нотариуса, в иных случаях – простой электронной подписью.

2.8.3. Схема расположения земельного участка (если отсутствует проект межевания территории), в границах которой осуществляется перераспределение земельных участков.

2.8.4. Согласие землепользователей, землевладельцев, арендаторов на перераспределение земельных участков

В случае, если права собственности на исходные земельные участки ограничены, требуется представить согласие землепользователей, землевладельцев, арендаторов на перераспределение земельных участков.

2.8.5. Согласие залогодержателя на перераспределение земельных участков.

В случае, если права собственности на такой земельный участок обременены залогом, требуется представить согласие залогодержателей на перераспределение земельных участков.

2.8.6. Правоустанавливающий или правоудостоверяющий документ на земельный участок, принадлежащий заявителю (в случае, если право собственности не зарегистрировано в Едином государственном реестре недвижимости).

2.8.7. Заверенный перевод на русский язык документов о государственной регистрации юридического лица.

В случае, если заявителем является иностранное юридическое лицо, необходимо представить заверенный перевод на русский язык документов о государственной регистрации юридического лица в соответствии с законодательством иностранного государства.

2.8.8. Выписка из Единого государственного реестра недвижимости о земельном участке, образуемом в результате перераспределения (предоставляется после государственного кадастрового учета земельного участка, образуемого в результате перераспределения).

2.9. Заявления и прилагаемые документы, указанные в пункте 2.8 Административного регламента, направляются (подаются) в Уполномоченный орган в электронной форме путем заполнения формы запроса через личный кабинет на ЕПГУ.

2.10. Заявление о перераспределении земельных участков и прилагаемые к нему документы по выбору заявителя могут быть поданы или направлены в уполномоченный орган лично или посредством почтовой связи на бумажном носителе либо в форме электронных документов с использованием информационно-телекоммуникационной сети «Интернет».

#### **Исчерпывающий перечень документов, необходимых в соответствии**

**с нормативными правовыми актами для предоставления муниципальной услуги, которые находятся в распоряжении государственных органов, органов местного самоуправления и иных органов, участвующих в предоставлении государственных или муниципальных услуг**

2.10. Перечень документов, необходимых в соответствии с нормативными правовыми актами для предоставления муниципальной услуги, которые находятся в распоряжении государственных органов, органов местного самоуправления и иных органов, участвующих в предоставлении государственных или муниципальных услуг:

2.10.1. Выписка из Единого государственного реестра юридических лиц, в случае подачи заявления юридическим лицом;

2.10.2. Выписка из Единого государственного реестра индивидуальных предпринимателей, в случае подачи заявления индивидуальным предпринимателем;

2.10.3. Выписка из Единого государственного реестра недвижимости в отношении земельного участка.

2.10.4. Согласование или отказ в согласовании схемы расположения земельного участка от органа исполнительной власти субъекта Российской Федерации, уполномоченного в области лесных отношений.

2.11. При предоставлении муниципальной услуги запрещается требовать от заявителя:

1. Представления документов и информации или осуществления действий, представление или осуществление которых не предусмотрено нормативными правовыми актами, регулирующими отношения, возникающие в связи с предоставлением государственных и муниципальных услуг.

2. Представления документов и информации, в том числе подтверждающих внесение заявителем платы за предоставление государственных и муниципальных услуг, которые находятся в распоряжении органов, предоставляющих государственные услуги, органов, предоставляющих муниципальные услуги, иных государственных органов, органов местного самоуправления либо подведомственных государственным органам или органам местного самоуправления организаций, участвующих в предоставлении предусмотренных частью 1 статьи 1 Федерального закона от 27.07.2010 № 210-ФЗ «Об организации предоставления государственных и муниципальных услуг» (далее – Федеральный закон № 210-ФЗ) государственных и муниципальных услуг, в соответствии с нормативными правовыми актами Российской Федерации, нормативными правовыми актами субъектов Российской Федерации, муниципальными правовыми актами, за исключением документов, включенных в определенной части 6 статьи 7 Федерального закона № 210-ФЗ перечень документов. Заявитель вправе представить указанные документы и информацию в органы, предоставляющие государственные услуги, и органы, предоставляющие муниципальные услуги, по собственной инициативе.

3. Осуществления действий, в том числе согласований, необходимых для получения государственных и муниципальных услуг и связанных с обращением в иные государственные органы, органы местного самоуправления, организации, за исключением получения услуг и получения документов и информации, предоставляемых в результате предоставления таких услуг, включенных в перечни, указанные в части 1 статьи 9 настоящего Федерального закона № 210-ФЗ.

4. Представления документов и информации, отсутствие и (или) недостоверность которых не указывались при первоначальном отказе в приеме документов, необходимых для предоставления государственной или муниципальной услуги, либо в предоставлении государственной или муниципальной услуги, за исключением следующих случаев:

а) изменение требований нормативных правовых актов, касающихся предоставления муниципальной услуги, после первоначальной подачи заявления о предоставлении муниципальной услуги;

б) наличие ошибок в заявлении о предоставлении муниципальной услуги и документах, поданных заявителем после первоначального отказа в приеме документов, необходимых для предоставления муниципальной услуги, либо в предоставлении муниципальной услуги и не включенных в представленный ранее комплект документов;

в) истечение срока действия документов или изменение информации после первоначального отказа в приеме документов, необходимых для предоставления муниципальной услуги, либо в предоставлении муниципальной услуги;

г) выявление документально подтвержденного факта (признаков) ошибочного или противоправного действия (бездействия) должностного лица органа, предоставляющего государственную услугу, или органа, предоставляющего муниципальную услугу, государственного или муниципального служащего, работника многофункционального центра, работника организации, предусмотренной частью 1.1 статьи 16 Федерального закона № 210-ФЗ, при первоначальном отказе в приеме документов, необходимых для предоставления государственной или муниципальной услуги, либо в предоставлении государственной или муниципальной услуги, о чем в письменном виде за подписью руководителя органа, предоставляющего государственную услугу, или органа, предоставляющего муниципальную услугу, руководителя многофункционального центра при первоначальном отказе в приеме документов, необходимых для предоставления государственной или муниципальной услуги, либо руководителя организации, предусмотренной частью 1.1 статьи 16 Федерального закона № 210-ФЗ, уведомляется заявитель, а также приносятся извинения за доставленные неудобства;

5. Предоставления на бумажном носителе документов и информации, электронные образы которых ранее были заверены в соответствии с пунктом 7.2 части 1 статьи 16 Федерального закона № 210-ФЗ, за исключением случаев, если нанесение отметок на такие документы либо их изъятие является необходимым условием предоставления муниципальной услуги, и иных случаев, установленных федеральными законами.

#### **Исчерпывающий перечень оснований для отказа в приеме документов, необходимых для предоставления муниципальной услуги**

2.12. Основаниями для отказа в приеме к рассмотрению документов, необходимых для предоставления муниципальной услуги, являются:

2.12.1. Заявление подано в орган государственной власти, орган местного самоуправления, в полномочия которых не входит предоставление услуги.

2.12.2. В запросе отсутствуют сведения, необходимые для оказания услуги, предусмотренные требованиями пункта 2 статьи 39.29 Земельного кодекса Российской Федерации (далее – ЗК РФ).

2.12.3. К заявлению не приложены документы, предусмотренные пунктом 3 статьи 39.29 ЗК РФ.

2.12.4. Представленные документы утратили силу на момент обращения заявителя с заявлением о предоставлении услуги (документ, удостоверяющий личность; документ, удостоверяющий полномочия представителя заявителя, в случае обращения за предоставлением услуги указанным лицом).

2.12.5. Представленные документы содержат подчистки и исправления текста, не заверенные в порядке, установленном законодательством Российской Федерации.

2.12.6. Представленные в электронном виде документы содержат повреждения, наличие которых не позволяет в полном объеме использовать информацию и сведения, содержащиеся в документах для предоставления услуги.

2.12.7. Заявление и документы, необходимые для предоставления услуги, поданы в электронной форме с нарушением установленных требований.

2.12.8. Выявлено несоблюдение установленных статьей 11 Федерального закона от 6 апреля 2011 г. № 63-ФЗ «Об электронной подписи» условий признания действительности, усиленной квалифицированной электронной подписи.

2.12.9. Наличие противоречивых сведений в заявлении и приложенных к нему документах.

2.12.10. Документы не заверены в порядке, предусмотренном законодательством Российской Федерации (документ, подтверждающий полномочия, заверенный перевод на русский язык документов о регистрации юридического лица в иностранном государстве).

2.13. Решение об отказе в приеме документов, необходимых для предоставления муниципальной услуги, по форме, приведенной в приложении № 7 к настоящему Административному регламенту, направляется в личный кабинет Заявителя на ЕПГУ не позднее первого рабочего дня, следующего за днем подачи заявления.

2.14. Отказ в приеме документов, необходимых для предоставления муниципальной услуги, не препятствует повторному обращению Заявителя за предоставлением муниципальной услуги.

#### **Исчерпывающий перечень оснований для приостановления или отказа в предоставлении муниципальной услуги**

2.15. Оснований для приостановления предоставления муниципальной услуги законодательством Российской Федерации не предусмотрено.

2.16. Основания для отказа в предоставлении муниципальной услуги:

2.16.1. Заявление о перераспределении земельных участков подано в случаях, не предусмотренных пунктом 1 статьи 39.28 ЗК РФ;

2.16.2. Не представлено в письменной форме согласие лиц, указанных в пункте 4 статьи 11.2 ЗК РФ, если земельные участки, которые предлагается перераспределить, обременены правами указанных лиц;

2.16.3. В соответствии с подпунктом 1 пункта 7 статьи 39.27 ЗК РФ осуществляется перераспределение земельных участков, которые находятся в государственной или муниципальной собственности и предоставлены на одном виде права одному и тому же лицу, и отсутствует согласие в письменной форме указанного лица;

2.16.4. В соответствии с подпунктом 2 пункта 7 статьи 39.27 ЗК РФ проектом межевания территории или схемой расположения земельного участка предусматривается перераспределение земельного участка, находящегося в государственной или муниципальной собственности и являющегося предметом аукциона, либо в отношении такого земельного участка принято решение о предварительном согласовании его предоставления, срок действия которого не истек;

2.16.5. В соответствии с подпунктом 3 пункта 7 статьи 39.27 ЗК РФ границы земельного участка, находящегося в государственной или муниципальной собственности, подлежат уточнению в соответствии с Федеральным законом «О государственной регистрации недвижимости»;

2.16.6. В соответствии с подпунктом 4 пункта 7 статьи 39.27 Земельного кодекса Российской Федерации имеются основания для отказа в утверждении схемы расположения земельного участка, предусмотренные пунктом 16 статьи 11.10 ЗК РФ;

2.16.7. На земельном участке, на который возникает право частной собственности, в результате перераспределения земельного участка, находящегося в частной собственности, и земель и (или) земельных участков, находящихся в государственной или муниципальной собственности, будут расположены здание, сооружение, объект незавершенного строительства, находящиеся в государственной или муниципальной собственности, в собственности других граждан или юридических лиц, за исключением сооружения (в том числе сооружения, строительство которого не завершено), размещение которого допускается на основании сервитута, публичного сервитута, или объекта, размещенного в соответствии с пунктом 3 статьи 39.36 ЗК РФ;

2.16.8. Проектом межевания территории или схемой расположения земельного участка предусматривается перераспределение земельного участка, находящегося в частной собственности, и земель и (или) земельных участков, находящихся в государственной или муниципальной собственности и изъятых из оборота или ограниченных в обороте, за исключением случаев, если такое перераспределение осуществляется в соответствии с проектом межевания территории с земельными участками, указанными в подпункте 7 пункта 5 статьи 27 ЗК РФ;

2.16.9. Образование земельного участка или земельных участков предусматривается путем перераспределения земельного участка, находящегося в частной собственности, и земель и (или) земельного участка, находящихся в государственной или муниципальной собственности и зарезервированных для государственных или муниципальных нужд;

2.16.10. Проектом межевания территории или схемой расположения земельного участка предусматривается перераспределение земельного участка, находящегося в частной собственности, и земельного участка, находящегося в государственной или муниципальной собственности и являющегося предметом аукциона, извещение о проведении которого размещено в соответствии с пунктом 19 статьи 39.11 ЗК РФ, либо в отношении такого земельного участка принято решение о предварительном согласовании его предоставления, срок действия которого не истек;

2.16.11. Образование земельного участка или земельных участков предусматривается путем перераспределения земельного участка, находящегося в частной собственности, и земель и (или) земельных участков, которые находятся в государственной или муниципальной собственности и в отношении которых подано заявление о предварительном согласовании предоставления земельного участка или заявление о предоставлении земельного участка и не принято решение об отказе в этом предварительном согласовании или этом предоставлении;

2.16.12. В результате перераспределения земельных участков площадь земельного участка, на который возникает право частной собственности, будет превышать установленные предельные максимальные размеры земельных участков;

2.16.13. Образование земельного участка или земельных участков предусматривается путем перераспределения земельного участка, находящегося в частной собственности, и земель, из которых возможно образовать самостоятельный земельный участок без нарушения требований, предусмотренных статьей 11.9 ЗК РФ, за исключением случаев перераспределения земельных участков в соответствии с подпунктами 1 и 4 пункта 1 статьи 39.28 ЗК РФ;

2.16.15. Расположение земельного участка, образование которого предусмотрено схемой расположения земельного участка, в границах территории, для которой утвержден проект межевания территории;

2.16.16. Приложенная к заявлению о перераспределении земельных участков схема расположения земельного участка разработана с нарушением требований к образуемым земельным участкам или не соответствует утвержденному проекту планировки территории, землеустроительной документации, положению об особо охраняемой природной территории;

2.16.17. Получен отказ в согласовании схемы расположения земельного участка от органа исполнительной власти субъекта Российской Федерации, уполномоченного в области лесных отношений;

2.16.19. Заявление о перераспределении земельных участков подано в случаях, не предусмотренных пунктом 1 статьи 39.28 Земельного кодекса РФ;

2.16.20. Границы земельного участка, находящегося в частной собственности, подлежат уточнению в соответствии с Федеральным законом «О государственной регистрации недвижимости»;

2.16.21. Имеются основания для отказа в утверждении схемы расположения земельного участка, предусмотренные пунктом 16 статьи 11.10 Земельного кодекса РФ.

Решение об отказе в заключении соглашения о перераспределении земельных участков должно быть обоснованным и содержать указание на все основания отказа.

**Перечень услуг, которые являются необходимыми и обязательными для предоставления муниципальной услуги, в том числе сведения о документе (документах), выдаваемом (выдаваемых) организациями, участвующими в предоставлении муниципальной) услуги**

2.17. Необходимыми и обязательными для предоставления муниципальной услуги, являются следующие услуги:

2.17.1. Кадастровые работы в целях осуществления государственного кадастрового учета земельного участка, который образуется в результате перераспределения, по результатам которых подготавливается межевой план;

2.17.2. Государственный кадастровый учет земельного участка, который образуется в результате перераспределения, по результатам которого выдается выписка из Единого государственного реестра недвижимости в отношении такого земельного участка.

**Порядок, размер и основания взимания государственной пошлины  
или иной оплаты, взимаемой за предоставление муниципальной услуги**

2.18. Предоставление муниципальной услуги осуществляется бесплатно.

**Порядок, размер и основания взимания платы за предоставление услуг, которые являются  
необходимыми и обязательными для предоставления муниципальной услуги, включая информацию о  
методике расчета размера такой платы**

2.19. Плата за:

2.19.1. выполнение кадастровых работ определяется в соответствии с договором, заключаемым с кадастровым инженером;

2.19.2. осуществление государственного кадастрового учета не взимается.

**Максимальный срок ожидания в очереди при подаче запроса  
о предоставлении муниципальной услуги и при получении результата предоставления  
муниципальной услуги**

2.20. Максимальный срок ожидания в очереди при подаче запроса о предоставлении муниципальной услуги и при получении результата предоставления муниципальной услуги в Уполномоченном органе или многофункциональном центре составляет не более 15 минут.

**Срок и порядок регистрации запроса заявителя о предоставлении  
муниципальной услуги, в том числе в электронной форме**

2.21. Срок регистрации заявления о предоставлении муниципальной услуги подлежат регистрации в Уполномоченном органе в течение 1 рабочего дня со дня получения заявления и документов, необходимых для предоставления муниципальной услуги.

**Требования к помещениям, в которых предоставляется муниципальная услуга**

2.22. Местоположение административных зданий, в которых осуществляется прием заявлений и документов, необходимых для предоставления муниципальной услуги, а также выдача результатов предоставления муниципальной услуги, должно обеспечивать удобство для граждан с точки зрения пешеходной доступности от остановок общественного транспорта.

В случае, если имеется возможность организации стоянки (парковки) возле здания (строения), в котором размещено помещение приема и выдачи документов, организовывается стоянка (парковка) для личного автомобильного транспорта заявителей. За пользование стоянкой (парковкой) с заявителей плата не взимается. Для парковки специальных автотранспортных средств инвалидов на стоянке (парковке) выделяется не менее 10% мест (но не менее одного места) для бесплатной парковки транспортных средств, управляемых инвалидами I, II групп, а также инвалидами III группы в порядке, установленном Правительством Российской Федерации, и транспортных средств, перевозящих таких инвалидов и (или) детей инвалидов.

В целях обеспечения беспрепятственного доступа заявителей, в том числе передвигающихся на инвалидных колясках, вход в здание и помещения, в которых предоставляется муниципальная услуга, оборудуются пандусами, поручнями, тактильными (контрастными) предупреждающими элементами, иными специальными приспособлениями, позволяющими обеспечить беспрепятственный доступ и передвижение инвалидов, в соответствии с законодательством Российской Федерации о социальной защите инвалидов при наличии технической возможности.

Центральный вход в здание Уполномоченного органа должен быть оборудован информационной табличкой (вывеской), содержащей информацию:

наименование;

местонахождение и юридический адрес;

режим работы; график приема;



номера телефонов для справок.

Помещения, в которых предоставляется муниципальная услуга, должны соответствовать санитарно-эпидемиологическим правилам и нормативам.

Помещения, в которых предоставляется муниципальная услуга, оснащаются:

противопожарной системой и средствами пожаротушения; системой оповещения о возникновении чрезвычайной ситуации; средствами оказания первой медицинской помощи; туалетными комнатами для посетителей.

Зал ожидания Заявителей оборудуется стульями, скамьями, количество которых определяется исходя из фактической нагрузки и возможностей для их размещения в помещении, а также информационными стендами.

Тексты материалов, размещенных на информационном стенде, печатаются удобным для чтения шрифтом, без исправлений, с выделением наиболее важных мест полужирным шрифтом.

Места для заполнения заявлений оборудуются стульями, столами (стойками), бланками заявлений, письменными принадлежностями.

Места приема Заявителей оборудуются информационными табличками (вывесками) с указанием: номера кабинета и наименования отдела;

фамилии, имени и отчества (последнее – при наличии), должности ответственного лица за прием документов;

графика приема Заявителей.

Рабочее место каждого ответственного лица за прием документов, должно быть оборудовано персональным компьютером с возможностью доступа к необходимым информационным базам данных, печатающим устройством (принтером) и копирующим устройством.

Лицо, ответственное за прием документов, должно иметь настольную табличку с указанием фамилии, имени, отчества (последнее - при наличии) и должности.

При предоставлении муниципальной услуги инвалидам обеспечиваются: возможность беспрепятственного доступа к объекту (зданию, помещению), в котором предоставляется муниципальная услуга; возможность самостоятельного передвижения по территории, на которой расположены здания и помещения, в которых предоставляется муниципальная услуга, а также входа в такие объекты и выхода из них, посадки в транспортное средство и высадки из него, в том числе с использованием кресла коляски; сопровождение инвалидов, имеющих стойкие расстройства функции зрения и самостоятельного передвижения; надлежащее размещение оборудования и носителей информации, необходимых для обеспечения беспрепятственного доступа инвалидов зданиям и помещениям, в которых предоставляется муниципальная услуга, и к муниципальной услуге с учетом ограничений их жизнедеятельности; дублирование необходимой для инвалидов звуковой и зрительной информации, а также надписей, знаков и иной текстовой и графической информации знаками, выполненными рельефно-точечным шрифтом Брайля; допуск сурдопереводчика и тифлосурдопереводчика; допуск собаки-проводника при наличии документа, подтверждающего ее специальное обучение, на объекты (здания, помещения), в которых предоставляются муниципальные услуги; оказание инвалидам помощи в преодолении барьеров, мешающих получению ими муниципальных услуг наравне с другими лицами.

### **Показатели доступности и качества муниципальной услуги**

2.23. Основными показателями доступности предоставления муниципальной услуги являются:

2.23.1. Наличие полной и понятной информации о порядке, сроках и ходе предоставления муниципальной в информационно-телекоммуникационных сетях общего пользования (в том числе в сети «Интернет»), средствах массовой информации.

2.23.2. Возможность получения заявителем уведомлений о предоставлении муниципальной услуги с помощью ЕПГУ.

2.23.3. Возможность получения информации о ходе предоставления муниципальной услуги, в том числе с использованием информационно-коммуникационных технологий.

2.24. Основными показателями качества предоставления муниципальной услуги являются:

2.24.1. Своевременность предоставления муниципальной услуги в соответствии со стандартом ее предоставления, установленным настоящим Административным регламентом.

2.24.2. Минимально возможное количество взаимодействий гражданина с должностными лицами, участвующими в предоставлении муниципальной услуги.

2.24.3. Отсутствие обоснованных жалоб на действия (бездействие) сотрудников и их некорректное (невнимательное) отношение к заявителям.

2.24.4. Отсутствие нарушений установленных сроков в процессе предоставления муниципальной услуги.

2.24.5. Отсутствие заявлений об оспаривании решений, действий (бездействия) Уполномоченного органа, его должностных лиц, принимаемых (совершенных) при предоставлении муниципальной услуги, по итогам рассмотрения, которых вынесены решения об удовлетворении (частичном удовлетворении) требований заявителей.

**Иные требования, в том числе учитывающие особенности предоставления муниципальной услуги в многофункциональных центрах, особенности предоставления муниципальной услуги по экстерриториальному принципу и особенности предоставления муниципальной услуги в электронной форме**

2.25. Предоставление муниципальной услуги по экстерриториальному принципу осуществляется в части обеспечения возможности подачи заявлений посредством ЕПГУ и получения результата муниципальной услуги в многофункциональном центре.

2.26. Заявителям обеспечивается возможность представления заявления и прилагаемых документов в форме электронных документов посредством ЕПГУ.

В этом случае заявитель или его представитель авторизуется на ЕПГУ посредством подтвержденной учетной записи в ЕСИА, заполняет заявление о предоставлении муниципальной услуги с использованием интерактивной формы в электронном виде.

Заполненное заявление о предоставлении муниципальной услуги отправляется заявителем вместе с прикрепленными электронными образами документов, необходимыми для предоставления муниципальной услуги, в Уполномоченный орган. При авторизации в ЕСИА заявление о предоставлении муниципальной услуги считается подписанным простой электронной подписью заявителя, представителя, уполномоченного на подписание заявления.

Результаты предоставления муниципальной услуги, указанные в пункте 2.5 настоящего Административного регламента, направляются заявителю, представителю в личный кабинет на ЕПГУ в форме электронного документа, подписанного усиленной квалифицированной электронной подписью уполномоченного должностного лица Уполномоченного органа в случае направления заявления посредством ЕПГУ.

В случае направления заявления посредством ЕПГУ результат предоставления муниципальной услуги также может быть выдан заявителю на бумажном носителе в многофункциональном центре в порядке, предусмотренном пунктом 6.7 настоящего Административного регламента.

2.27. Электронные документы могут быть предоставлены в следующих форматах: xml, doc, docx, odt, xls, xlsx, ods, pdf, jpg, jpeg, zip, rar, sig, png, bmp, tiff.

Допускается формирование электронного документа путем сканирования непосредственно с оригинала документа (использование копий не допускается), которое осуществляется с сохранением ориентации оригинала документа в разрешении 300-500 dpi (масштаб 1:1) с использованием следующих режимов:

- «черно-белый» (при отсутствии в документе графических изображений и (или) цветного текста);
- «оттенки серого» (при наличии в документе графических изображений, отличных от цветного графического изображения);
- «цветной» или «режим полной цветопередачи» (при наличии в документе цветных графических изображений либо цветного текста);
- сохранением всех аутентичных признаков подлинности, а именно: графической подписи лица, печати, углового штампа бланка;
- количество файлов должно соответствовать количеству документов, каждый из которых содержит текстовую и (или) графическую информацию.

Электронные документы должны обеспечивать:

- возможность идентифицировать документ и количество листов в документе;
- для документов, содержащих структурированные по частям, главам, разделам (подразделам) данные и закладки, обеспечивающие переходы по оглавлению и (или) к содержащимся в тексте рисункам и таблицам.

Документы, подлежащие представлению в форматах xls, xlsx или ods, формируются в виде отдельного электронного документа.

**III. Состав, последовательность и сроки выполнения административных процедур (действий), требования к порядку их выполнения, в том числе особенности выполнения административных процедур в электронной форме**

**Исчерпывающий перечень административных процедур**

3.1. Предоставление муниципальной услуги включает в себя следующие административные процедуры:

- проверка документов и регистрация заявления;
- получение сведений посредством Федеральной государственной информационной системы «Единая система межведомственного электронного взаимодействия» (далее СМЭВ);
- рассмотрение документов и сведений;

принятие решения о предоставлении услуги;  
выдача результата на бумажном носителе (опционально)  
Описание административных процедур представлено в приложении № 6 к настоящему  
Административному регламенту.

### **Перечень административных процедур (действий) при предоставлении муниципальной услуги услуг в электронной форме**

3.2. При предоставлении муниципальной услуги в электронной форме заявителю обеспечиваются:  
получение информации о порядке и сроках предоставления муниципальной услуги;  
формирование заявления;  
прием и регистрация Уполномоченным органом заявления и иных документов, необходимых для предоставления муниципальной услуги;  
получение результата предоставления муниципальной услуги;  
получение сведений о ходе рассмотрения заявления;  
осуществление оценки качества предоставления муниципальной услуги;  
досудебное (внесудебное) обжалование решений и действий (бездействия) Уполномоченного органа либо действия (бездействие) должностных лиц Уполномоченного органа, предоставляющего муниципальную услугу, либо муниципального служащего.

### **Порядок осуществления административных процедур (действий) в электронной форме**

3.3. Формирование заявления.

Формирование заявления осуществляется посредством заполнения электронной формы заявления на ЕПГУ без необходимости дополнительной подачи заявления в какой-либо иной форме.

Форматно-логическая проверка сформированного заявления осуществляется после заполнения заявителем каждого из полей электронной формы заявления. При выявлении некорректно заполненного поля электронной формы заявления заявитель уведомляется о характере выявленной ошибки и порядке ее устранения посредством информационного сообщения непосредственно в электронной форме заявления.

При формировании заявления заявителю обеспечивается:

а) возможность копирования и сохранения заявления и иных документов, указанных в пунктах 2.8 настоящего Административного регламента, необходимых для предоставления муниципальной услуги;

б) сохранение печати на бумажном носителе копии электронной формы заявления;

в) сохранение ранее введенных в электронную форму заявления значений в любой момент по желанию пользователя, в том числе при возникновении ошибок ввода и возврате для повторного ввода значений в электронную форму заявления;

г) заполнение полей электронной формы заявления до начала ввода сведений заявителем с использованием сведений, размещенных в ЕСИА, и сведений, опубликованных на ЕПГУ, в части, касающейся сведений, отсутствующих в ЕСИА;

д) возможность вернуться на любой из этапов заполнения электронной формы заявления без потери ранее введенной информации;

е) возможность доступа заявителя на ЕПГУ к ранее поданным им заявлениям в течение не менее одного года, а также частично сформированных заявлений – в течение не менее 3 месяцев.

Сформированное и подписанное заявление и иные документы, необходимые для предоставления муниципальной услуги, направляются в Уполномоченный орган посредством ЕПГУ.

3.4. Уполномоченный орган обеспечивает в срок не позднее 1 рабочего дня с момента подачи заявления на ЕПГУ, а в случае его поступления в нерабочий или праздничный день, – в следующий за ним первый рабочий день:

а) прием документов, необходимых для предоставления муниципальной услуги, и направление заявителю электронного сообщения о поступлении заявления;

б) регистрацию заявления и направление заявителю уведомления о регистрации заявления либо об отказе в приеме документов, необходимых для предоставления муниципальной услуги.

3.5. Электронное заявление становится доступным для должностного лица Уполномоченного органа, ответственного за прием и регистрацию заявления (далее – ответственное должностное лицо), в государственной информационной системе, используемой Уполномоченным органом для предоставления муниципальной услуги (далее – ГИС).

Ответственное должностное лицо:

проверяет наличие электронных заявлений, поступивших с ЕПГУ, с периодом не реже 2 раз в день;

рассматривает поступившие заявления и приложенные образы документов (документы);

производит действия в соответствии с пунктом 3.4 настоящего Административного регламента.

3.6. Заявителю в качестве результата предоставления муниципальной услуги обеспечивается возможность получения документа:

в форме электронного документа, подписанного усиленной квалифицированной электронной подписью уполномоченного должностного лица Уполномоченного органа, направленного заявителю в личный кабинет на ЕПГУ;

в виде бумажного документа, подтверждающего содержание электронного документа, который заявитель получает при личном обращении в многофункциональном центре.

3.7. Получение информации о ходе рассмотрения заявления и о результате предоставления муниципальной услуги производится в личном кабинете на ЕПГУ, при условии авторизации. Заявитель имеет возможность просматривать статус электронного заявления, а также информацию о дальнейших действиях в личном кабинете по собственной инициативе, в любое время.

При предоставлении муниципальной услуги в электронной форме заявителю направляется:

а) уведомление о приеме и регистрации заявления и иных документов, необходимых для предоставления муниципальной услуги, содержащее сведения о факте приема заявления и документов, необходимых для предоставления муниципальной услуги, и начале процедуры предоставления муниципальной услуги, а также сведения о дате и времени окончания предоставления муниципальной услуги либо мотивированный отказ в приеме документов, необходимых для предоставления муниципальной услуги;

б) уведомление о результатах рассмотрения документов, необходимых для предоставления муниципальной услуги, содержащее сведения о принятии положительного решения о предоставлении муниципальной услуги и возможности получить результат предоставления муниципальной услуги либо мотивированный отказ в предоставлении муниципальной услуги.

3.8. Оценка качества предоставления муниципальной услуги.

Оценка качества предоставления муниципальной услуги осуществляется в соответствии с Правилами оценки гражданами эффективности деятельности руководителей территориальных органов федеральных органов исполнительной власти (их структурных подразделений) с учетом качества предоставления ими государственных услуг, а также применения результатов указанной оценки как основания для принятия решений о досрочном прекращении исполнения соответствующими руководителями своих должностных обязанностей, утвержденными постановлением Правительства Российской Федерации от 12 декабря 2012 года № 1284 «Об оценке гражданами эффективности деятельности руководителей территориальных органов федеральных органов исполнительной власти (их структурных подразделений) и территориальных органов государственных внебюджетных фондов (их региональных отделений) с учетом качества предоставления государственных услуг, руководителей многофункциональных центров предоставления государственных и муниципальных услуг с учетом качества организации предоставления государственных и муниципальных услуг, а также о применении результатов указанной оценки как основания для принятия решений о досрочном прекращении исполнения соответствующими руководителями своих должностных обязанностей».

3.9. Заявителю обеспечивается возможность направления жалобы на решения, действия или бездействие Уполномоченного органа, должностного лица Уполномоченного органа либо муниципального служащего в соответствии со статьей 11.2 Федерального закона № 210-ФЗ и в порядке, установленном постановлением Правительства Российской Федерации от 20 ноября 2012 года № 1198 «О федеральной государственной информационной системе, обеспечивающей процесс досудебного, (внесудебного) обжалования решений и действий (бездействия), совершенных при предоставлении государственных и муниципальных услуг».

#### **Порядок исправления допущенных опечаток и ошибок в выданных в результате предоставления муниципальной услуги документах**

3.10. В случае выявления опечаток и ошибок заявитель вправе обратиться в Уполномоченный орган с заявлением с приложением документов, указанных в пункте 2.8 настоящего Административного регламента.

3.11. Основания отказа в приеме заявления об исправлении опечаток и ошибок указаны в пункте 2.12 настоящего Административного регламента.

3.12. Исправление допущенных опечаток и ошибок в выданных в результате предоставления муниципальной услуги документах осуществляется в следующем порядке:

3.12.1. Заявитель при обнаружении опечаток и ошибок в документах, выданных в результате предоставления муниципальной услуги, обращается лично в Уполномоченный орган с заявлением о необходимости исправления опечаток и ошибок, в котором содержится указание на их описание.

3.12.2. Уполномоченный орган при получении заявления, указанного в подпункте 3.12.1 пункта 3.12 настоящего подраздела, рассматривает необходимость внесения соответствующих изменений в документы, являющиеся результатом предоставления муниципальной услуги.

3.12.3. Уполномоченный орган обеспечивает устранение опечаток и ошибок в документах, являющихся результатом предоставления муниципальной услуги.

3.12.4. Срок устранения опечаток и ошибок не должен превышать 3 (трех) рабочих дней с даты регистрации заявления, указанного в подпункте 3.12.1 пункта 3.12 настоящего подраздела.

#### **IV. Формы контроля за исполнением административного регламента**

##### **Порядок осуществления текущего контроля за соблюдением и исполнением ответственными должностными лицами положений регламента и иных нормативных правовых актов, устанавливающих требования к предоставлению муниципальной услуги, а также принятием ими решений**

4.1. Текущий контроль за соблюдением и исполнением настоящего Административного регламента, иных нормативных правовых актов, устанавливающих требования к предоставлению муниципальной услуги, осуществляется на постоянной основе должностными лицами Администрации (Уполномоченного органа), уполномоченными на осуществление контроля за предоставлением муниципальной услуги.

Для текущего контроля используются сведения служебной корреспонденции, устная и письменная информация специалистов и должностных лиц Администрации (Уполномоченного органа).

Текущий контроль осуществляется путем проведения проверок:

решений о предоставлении (об отказе в предоставлении) муниципальной услуги;

выявления и устранения нарушений прав граждан;

рассмотрения, принятия решений и подготовки ответов на обращения граждан, содержащие жалобы на решения, действия (бездействие) должностных лиц.

##### **Порядок и периодичность осуществления плановых и внеплановых проверок полноты и качества предоставления муниципальной услуги, в том числе порядок и формы контроля за полнотой и качеством предоставления муниципальной услуги**

4.2. Контроль за полнотой и качеством предоставления муниципальной услуги включает в себя проведение плановых и внеплановых проверок.

4.3. Плановые проверки осуществляются на основании годовых планов работы Уполномоченного органа, утверждаемых руководителем Уполномоченного органа. При плановой проверке полноты и качества предоставления муниципальной услуги контролю подлежат:

соблюдение сроков предоставления муниципальной услуги;

соблюдение положений настоящего Административного регламента; правильность и обоснованность принятого решения об отказе в предоставлении муниципальной услуги.

Основанием для проведения внеплановых проверок являются: получение от государственных органов, органов местного самоуправления информации о предполагаемых или выявленных нарушениях нормативных правовых актов Российской Федерации, нормативных правовых актов Российской Федерации и нормативных правовых актов органов местного самоуправления Богучанского муниципального района;

обращения граждан и юридических лиц на нарушения законодательства, в том числе на качество предоставления муниципальной услуги.

##### **Ответственность должностных лиц за решения и действия (бездействие), принимаемые (осуществляемые) ими в ходе предоставления муниципальной услуги**

4.6. По результатам проведенных проверок в случае выявления нарушений положений настоящего Административного регламента, нормативных правовых актов органов местного самоуправления Богучанского муниципального района осуществляется привлечение виновных лиц к ответственности в соответствии с законодательством Российской Федерации.

Персональная ответственность должностных лиц за правильность и своевременность принятия решения о предоставлении (об отказе в предоставлении) муниципальной услуги закрепляется в их должностных регламентах в соответствии с требованиями законодательства.

##### **Требования к порядку и формам контроля за предоставлением муниципальной услуги, в том числе со стороны граждан, их объединений и организаций**

4.7. Граждане, их объединения и организации имеют право осуществлять контроль за предоставлением муниципальной услуги путем получения информации о ходе предоставления муниципальной услуги, в том числе о сроках завершения административных процедур (действий).

Граждане, их объединения и организации также имеют право: направлять замечания и предложения по улучшению доступности и качества предоставления муниципальной услуги; вносить предложения о мерах по устранению нарушений настоящего Административного регламента.

4.8. Должностные лица Уполномоченного органа принимают меры к прекращению допущенных нарушений, устраняют причины и условия, способствующие совершению нарушений.

Информация о результатах рассмотрения замечаний и предложений граждан, их объединений и организаций доводится до сведения лиц, направивших эти замечания и предложения.

#### **V. Досудебный (внесудебный) порядок обжалования решений и действий (бездействия) органа, предоставляющего муниципальную услугу, а также их должностных лиц, муниципальных служащих**

5.1. Заявитель имеет право на обжалование решения и (или) действий (бездействия) Уполномоченного органа, должностных лиц Уполномоченного органа, муниципальных служащих, многофункционального центра, а также работника многофункционального центра при предоставлении муниципальной услуги в досудебном (внесудебном) порядке (далее – жалоба).

#### **Органы местного самоуправления, организации и уполномоченные на рассмотрение жалобы лица, которым может быть направлена жалоба заявителя в досудебном (внесудебном) порядке**

5.2. В досудебном (внесудебном) порядке заявитель (представитель) вправе обратиться с жалобой в письменной форме на бумажном носителе или в электронной форме:

в Уполномоченный орган – на решение и (или) действия (бездействие) должностного лица, руководителя структурного подразделения Уполномоченного органа, на решение и действия (бездействие) Уполномоченного органа, руководителя Уполномоченного органа;

в вышестоящий орган на решение и (или) действия (бездействие) должностного лица, руководителя структурного подразделения Уполномоченного органа;

к руководителю многофункционального центра – на решения и действия (бездействие) работника многофункционального центра;

к учредителю многофункционального центра – на решения и действия (бездействие) многофункционального центра.

В Уполномоченном органе, многофункциональном центре, у учредителя многофункционального центра определяются уполномоченные на рассмотрение жалоб должностные лица.

#### **Способы информирования заявителей о порядке подачи и рассмотрения жалобы, в том числе с использованием Единого портала государственных и муниципальных услуг (функций)**

5.3. Информация о порядке подачи и рассмотрения жалобы размещается на информационных стендах в местах предоставления муниципальной услуги, на сайте Уполномоченного органа, ЕПГУ, а также предоставляется в устной форме по телефону и (или) на личном приеме либо в письменной форме почтовым отправлением по адресу, указанному заявителем (представителем).

#### **Перечень нормативных правовых актов, регулирующих порядок досудебного (внесудебного) обжалования действий (бездействия) и (или) решений, принятых (осуществленных) в ходе предоставления муниципальной услуги**

5.4. Порядок досудебного (внесудебного) обжалования решений и действий (бездействия) Уполномоченного органа, предоставляющего муниципальную услугу, а также его должностных лиц регулируется:

Федеральным законом от 27 ноября 2010 года № 210-ФЗ «Об организации предоставления государственных и муниципальных услуг»;

постановлением Правительства Российской Федерации от 20 ноября 2012 года № 1198 «О федеральной государственной информационной системе, обеспечивающей процесс досудебного (внесудебного) обжалования решений и действий (бездействия), совершенных при предоставлении государственных и муниципальных услуг».

#### **VI. Особенности выполнения административных процедур (действий) в многофункциональных центрах предоставления государственных и муниципальных услуг**

##### **Исчерпывающий перечень административных процедур (действий) при предоставлении муниципальной услуги, выполняемых МФЦ**

6.1 МФЦ осуществляет:

- информирование Заявителей о порядке предоставления муниципальной услуги в МФЦ, по иным вопросам, связанным с предоставлением муниципальной услуги, а также консультирование Заявителей о порядке предоставления муниципальной услуги в МФЦ;

- выдачу заявителю результата предоставления муниципальной услуги, на бумажном носителе, подтверждающих содержание электронных документов, направленных в МФЦ по результатам

предоставления муниципальной услуги, а также выдача документов, включая составление на бумажном носителе и заверение выписок из информационных систем органов, предоставляющих муниципальных услуг;

- иные процедуры и действия, предусмотренные Федеральным законом № 210-ФЗ.

В соответствии с частью 1.1 статьи 16 Федерального закона № 210-ФЗ для реализации своих функций МФЦ вправе привлекать иные организации.

### **Информирование заявителей**

6.2. Информирование Заявителя в МФЦ осуществляется следующими способами:

а) посредством привлечения средств массовой информации, а также путем размещения информации на официальных сайтах и информационных стендах МФЦ;

б) при обращении Заявителя в МФЦ лично, по телефону, посредством почтовых отправлений, либо по электронной почте.

При личном обращении работник МФЦ подробно информирует Заявителей по интересующим их вопросам в вежливой корректной форме с использованием официально-делового стиля речи. Рекомендуемое время предоставления консультации - не более 15 минут, время ожидания в очереди в секторе информирования для получения информации о муниципальных услугах не может превышать 15 минут.

Ответ на телефонный звонок должен начинаться с информации о наименовании организации, фамилии, имени, отчестве и должности работника МФЦ, принявшего телефонный звонок. Индивидуальное устное консультирование при обращении заявителя по телефону работник МФЦ осуществляет не более 10 минут;

В случае если для подготовки ответа требуется более продолжительное время, работник МФЦ, осуществляющий индивидуальное устное консультирование по телефону, может предложить заявителю:

- изложить обращение в письменной форме (ответ направляется Заявителю в соответствии со способом, указанным в обращении);

- назначить другое время для консультаций.

При консультировании по письменным обращениям заявителей ответ направляется в письменном виде в срок не позднее 30 календарных дней с момента регистрации обращения в форме электронного документа по адресу электронной почты, указанному в обращении, поступившем в многофункциональный центр в форме электронного документа, и в письменной форме по почтовому адресу, указанному в обращении, поступившем в МФЦ в письменной форме.

### **Выдача Заявителю результата предоставления муниципальной услуги**

6.3. При наличии в заявлении о предоставлении муниципальной услуги указания о выдаче результатов оказания услуги через МФЦ, Уполномоченный орган передает документы в МФЦ для последующей выдачи Заявителю (представителю Заявителя) способом, согласно заключенному Соглашению о взаимодействии заключенным между Уполномоченным органом и многофункциональным центром в порядке, утвержденном Постановлением Правительства Российской Федерации от 27.09.2011 № 797 «О взаимодействии между многофункциональными центрами предоставления государственных и муниципальных услуг и федеральными органами исполнительной власти, органами государственных внебюджетных фондов, органами государственной власти субъектов Российской Федерации, органами местного самоуправления» (далее – Постановление № 797).

Порядок и сроки передачи Уполномоченным органом таких документов в МФЦ определяются Соглашением о взаимодействии.

6.4. Прием Заявителей для выдачи документов, являющихся результатом муниципальной услуги, в порядке очередности при получении номерного талона из терминала электронной очереди, соответствующего цели обращения, либо по предварительной записи.

Работник МФЦ осуществляет следующие действия:

- устанавливает личность Заявителя на основании документа, удостоверяющего личность в соответствии с законодательством Российской Федерации;

- проверяет полномочия представителя Заявителя (в случае обращения представителя заявителя);

- определяет статус исполнения заявления Заявителя в ГИС;

- распечатывает результат предоставления муниципальной услуги в виде экземпляра электронного документа на бумажном носителе и заверяет его с использованием печати МФЦ (в предусмотренных нормативными правовыми актами Российской Федерации случаях - печати с изображением Государственного герба Российской Федерации);

- заверяет экземпляр электронного документа на бумажном носителе с использованием печати МФЦ (в предусмотренных нормативными правовыми актами Российской Федерации случаях - печати с изображением Государственного герба Российской Федерации);

- выдает документы заявителю, при необходимости запрашивает у заявителя подписи за каждый выданный документ;
- запрашивает согласие заявителя на участие в смс-опросе для оценки качества предоставленных услуг МФЦ.

Приложение №1  
к Административному регламенту  
по предоставлению муниципальной услуги  
«Перераспределение земель и (или) земельных участков,  
находящихся в государственной или муниципальной  
собственности, и земельных участков, находящихся в частной  
собственности» на территории Богучанского района

**СОГЛАШЕНИЕ № \_\_\_\_\_**  
**о перераспределении земель и (или) земельных участков, государственная собственность на которые не разграничена, и земельных участков, находящихся в частной собственности**

с. Богучаны \_\_\_\_\_ г.

\_\_\_\_\_ (наименование органа), в лице (указать уполномоченное лицо) действующего на основании \_\_\_\_\_, именуемый в дальнейшем «Сторона 1», и \_\_\_\_\_, \_\_\_\_\_ года рождения, паспорт серия \_\_\_\_\_ номер \_\_\_\_\_, выдан \_\_\_\_\_ года, код подразделения \_\_\_\_\_, зарегистрированный по адресу: г. \_\_\_\_\_, именуемый в дальнейшем «Сторона 2», вместе именуемые «Стороны», заключили настоящее Соглашение о нижеследующем (далее - Соглашение):

**1. Предмет Соглашения**

1.1. В соответствии с настоящим соглашением осуществляется перераспределение земельного участка, находящегося в частной собственности, площадью \_\_\_\_\_ кв. м, с кадастровым номером \_\_\_\_\_, и земель/земельного участка (земельных участков), находящегося (находящихся) в муниципальной собственности/государственная собственность на который (которые) не разграничена (указывается кадастровый номер и площадь земельного участка (земельных участков)).

1.2. В результате перераспределения, в соответствии со схемой расположения земельного участка на кадастровом плане территории, утвержденной \_\_\_\_\_, образован земельный участок по адресу: \_\_\_\_\_, площадью \_\_\_\_\_ кв. м, с кадастровым номером \_\_\_\_\_, категория земель: \_\_\_\_\_, вид разрешенного использования: \_\_\_\_\_ (далее - Участок), на который возникает право частной собственности, и земельный участок (земельные участки) площадью \_\_\_\_\_ кв. м, с кадастровым номером \_\_\_\_\_, категория земель: \_\_\_\_\_, вид разрешенного использования: \_\_\_\_\_, на который возникает право муниципальной собственности/государственная собственность на который (которые) не разграничена.

\*1.2. В результате перераспределения, в соответствии с проектом межевания территории, утвержденным \_\_\_\_\_, образован земельный участок по адресу: \_\_\_\_\_, площадью \_\_\_\_\_ кв. м, с кадастровым номером \_\_\_\_\_, категория земель: \_\_\_\_\_, вид разрешенного использования: \_\_\_\_\_ (далее - Участок) и земельный участок (земельные участки) площадью \_\_\_\_\_ кв. м, с кадастровым номером \_\_\_\_\_, категория земель: \_\_\_\_\_, вид разрешенного использования: \_\_\_\_\_, на который возникает право муниципальной собственности/государственная собственность на который (которые) не разграничена.

1.3. В результате перераспределения у Стороны 2 возникает право собственности на земельный участок с кадастровым номером \_\_\_\_\_, категория земель - \_\_\_\_\_, по адресу: \_\_\_\_\_, площадью \_\_\_\_\_ кв. м, с видом разрешенного использования: \_\_\_\_\_ (далее – Участок, земельный участок).

1.4. Участок № 2 образован из Участка № 1 и Земель, утвержденный в соответствии с Постановлением администрации Богучанского района от \_\_\_\_\_ г. № \_\_\_\_\_-п «Об утверждении схемы расположения земельного участка на кадастровом плане территории».

1.2. В соответствии с настоящим соглашением площадь Участка № 1 увеличилась на \_\_\_\_\_ кв. м, у Стороны 2 возникает право собственности на земельный участок площадью \_\_\_\_\_ кв. м.

**2. Размер платы за увеличение площади**

2.1 В соответствии с настоящим Соглашением размер платы за увеличение площади Участка № 1, находящегося в частной собственности, в результате его перераспределения с землями, государственная



собственность на которые не разграничена, в соответствии с действующим законодательством составляет \_\_\_\_\_ рублей и определен на основании расчета размера платы за увеличение площади земельного участка (приложение №1).

2.2. Размер платы, определенной в пункте 2.1 настоящего Соглашения, оплачивается Стороной 2, в течение 10 (десяти) календарных дней со дня подписания настоящего Соглашения по следующим реквизитам: \_\_\_\_\_.

2.3. Сторона 2 имеет право произвести оплату досрочно.

2.4. Все расходы, связанные с уточнением платежа, производятся за счет Стороны 2.

2.5. Обязанность Стороны 2 по оплате считается исполненной после поступления размера платы в полном объеме на счет, указанный в пункте 2.2. настоящего Соглашения, и предоставления Стороне 1 соответствующих платежных поручений, подтверждающих оплату.

### **3. Особые условия использования Участка**

3.1. В отношении Участка установлены следующие ограничения и обременения:

\_\_\_\_\_  
3.2. Части Участка, в отношении которых установлены ограничения, отображены в выписке из Единого государственного реестра недвижимости (Приложение №2).

### **4. Обязанности Сторон**

4.1. Сторона 1 обязуется:

4.1.1. Предоставить Стороне 2 два экземпляра Соглашения с необходимыми приложениями для регистрации права собственности на Участок.

4.1.2. В срок не позднее \_\_\_\_\_ дней с даты получения документов, указанных в п. 4.1.1 Соглашения, представить в Управление Федеральной службы государственной регистрации, кадастра и картографии по субъекту Российской Федерации документы, необходимые для государственной регистрации права собственности на Участок, ограничений в использовании Участка.

4.2. Сторона 2 обязуется:

4.2.1. Произвести оплату за увеличение площади земельного участка, находящегося в частной собственности, в результате перераспределения в соответствии с разделом 2 Соглашения.

4.2.2. В срок не позднее \_\_\_\_\_ дней с даты получения документов, указанных в п. 4.1.1 Соглашения подписать данные документы и направить в адрес Стороны 1.

4.2.3. Соблюдать предусмотренные в разделе 3 Соглашения особые условия использования Участка.

### **5. Возникновение права собственности**

5.1. Право собственности на Участок подлежит обязательной государственной регистрации в Управлении Федеральной службы государственной регистрации, кадастра и картографии по субъекту Российской Федерации, право собственности на Участок возникает у Стороны 2 с момента такой регистрации.

5.2. С момента государственной регистрации права собственности Стороны 2 Участок считается переданным Стороне 2.

### **6. Ответственность Сторон**

6.1. Стороны несут ответственность за невыполнение либо ненадлежащее выполнение условий Соглашения в соответствии с законодательством Российской Федерации.

### **7. Заключительные положения**

7.1. Настоящее Соглашение вступает в силу с момента его подписания сторонами и действует до полного исполнения ими обязательств.

7.2. Все возможные споры и разногласия, связанные с исполнением Соглашения, будут разрешаться Сторонами путем переговоров. В случае невозможности разрешения споров и разногласий путем переговоров они подлежат рассмотрению в суде.

7.3. Любые изменения и дополнения к настоящему Соглашению оформляются в письменной форме и подписываются сторонами.

7.4. Во всем, что не урегулировано Соглашением, Стороны руководствуются действующим законодательством.

7.5. Настоящее Соглашение составлено в двух экземплярах, имеющих одинаковую юридическую силу, по одному для каждой Стороны.

## 8. Приложение к Соглашению

Приложение № 1: акт расчета размера платы за увеличение площади земельного участка на 1 л.

Приложение № 2: выписка из Единого государственного реестра недвижимости, на \_\_\_ л.

## 9. Юридические адреса и реквизиты сторон

### СТОРОНА 1:

Наименование юридического лица:  
Администрация Богучанского района  
Юридический адрес: Юридический адрес: 663430,  
Россия, Красноярский край, Богучанский район, с.  
Богучаны, ул. Октябрьская, 72,  
ИНН: 2407006610, КПП: 240701001  
ОГРН 1022400592510  
Телефон: 8(39162)2-23-91  
info@07.krskcit.ru

### СТОРОНА 2:

## 10. Подписи сторон

Сторона-1 - Администрация Канского района Красноярского края, в лице Главы Богучанского района

\_\_\_\_\_

М.п.

Сторона-2 – \_\_\_\_\_

\_\_\_\_\_

Приложение № 1  
к Соглашению о перераспределении земель  
и (или) земельных участков, государственная  
собственность на которые не разграничена,  
и земельных участков, находящихся  
в частной собственности  
от «\_\_» \_\_\_\_\_ г. № \_\_

## Акт расчёта размера платы за увеличение площади земельного участка в результате его перераспределения

с. Богучаны

\_\_\_\_\_ г.

Богучанский муниципальный район Красноярского края, действующий на основании Устава, через Управление муниципальной собственностью Богучанского района, действующее на основании \_\_\_\_\_, в лице \_\_\_\_\_, действующего на основании \_\_\_\_\_, произвел расчет размера платы за увеличение площади земельного участка с кадастровым номером \_\_\_\_\_.

Расчет размера платы за увеличение площади земельного участка определяется в соответствии с подпунктом 3 пункта 5 статьи 39.28 Земельного кодекса Российской Федерации, со статьей 11.1 Закона Красноярского края от 04.12.2008 № 7-2542 «О регулировании земельных отношений в Красноярском крае».

Кадастровый номер земельного участка (квартал)	Площадь земельного участка, кв. м	Кадастровая стоимость земельного участка, руб.	Процент от кадастровой стоимости земельного участка, %	Размер платы за увеличение площади земельного участка
1	2	3	4	5

Расчет размера платы рассчитывается по следующей формуле:

$РПл. = 15\% * (КС ЗУ обр. - КС ЗУ исх.)$ , где

**РПл.** - размер платы за увеличение площади земельного участка в результате его перераспределения,

**КС ЗУ обр.** - кадастровая стоимость земельного участка, образуемого в результате перераспределения,

**КС ЗУ исх.** - кадастровая стоимость земельного участка, принадлежащего **Собственнику** до перераспределения.

\_\_\_\_\_ = 15% \* (\_\_\_\_\_ - \_\_\_\_\_)

Расчет произвел:

\_\_\_\_\_  
\_\_\_\_\_ года

Приложение №2  
к Административному регламенту  
по предоставлению муниципальной услуги  
«Перераспределение земель и (или) земельных участков,  
находящихся в государственной или муниципальной  
собственности, и земельных участков, находящихся в частной  
собственности» на территории Богучанского района

### Форма решения об отказе в предоставлении услуги

Официальный бланк органа местного самоуправления

Кому: \_\_\_\_\_

Контактные данные: \_\_\_\_\_

Представитель: \_\_\_\_\_

Контактные данные представителя: \_\_\_\_\_

### РЕШЕНИЕ

об отказе в предоставлении услуги

На основании поступившего заявления, зарегистрированного от \_\_\_\_\_ № \_\_\_\_\_, принято решение об отказе в предоставлении услуги по основаниям:

Разъяснение причин отказа: \_\_\_\_\_

Дополнительно информируем: \_\_\_\_\_,  
(указывается информация, необходимая для устранения причин отказа в предоставлении услуги, а также иная дополнительная информация при наличии)

Вы вправе повторно обратиться в уполномоченный орган с заявлением о предоставлении услуги после устранения указанных нарушений.

Данный отказ может быть обжалован в досудебном порядке путем направления жалобы в уполномоченный орган, а также в судебном порядке.

Должность уполномоченного лица

Подпись  
Электронная подпись

Ф.И.О. уполномоченного лица

Приложение №3

к Административному регламенту  
по предоставлению муниципальной услуги  
«Перераспределение земель и (или) земельных участков,  
находящихся в государственной или муниципальной  
собственности, и земельных участков, находящихся в частной  
собственности» на территории Богучанского района

**Форма согласия на заключение соглашения о перераспределении земельных участков в соответствии с утвержденным проектом межевания территории**

Официальный бланк органа местного самоуправления

Кому: \_\_\_\_\_  
Контактные данные: \_\_\_\_\_  
Представитель: \_\_\_\_\_  
Контактные данные представителя: \_\_\_\_\_

**Согласие на заключение соглашения о перераспределении земельных участков в соответствии с утвержденным проектом межевания территории**

от \_\_\_\_\_ № \_\_\_\_\_

На Ваше обращение от \_\_\_\_\_ № \_\_\_\_\_ администрация Богучанского района Красноярского края руководствуясь Земельным кодексом Российской Федерации, Федеральным законом от 06.10.2003 № 131-ФЗ «Об общих принципах организации местного самоуправления в Российской Федерации», сообщает о согласии заключить соглашение о перераспределении находящегося в частной собственности земельного участка с кадастровым номером \_\_\_\_\_ и земель/земельного участка (земельных участков), находящегося (находящихся) в собственности субъекта Российской Федерации (муниципальной собственности)/государственная собственность на который (которые) не разграничена, с кадастровым номером (кадастровыми номерами) \_\_\_\_\_.

В соответствии с пунктом 11 статьи 39.29 Земельного кодекса Российской Федерации в целях последующего заключения соглашения о перераспределении земельных участков Вам необходимо обеспечить выполнение кадастровых работ в целях государственного кадастрового учета земельных участков, которые образуются в результате перераспределения, и обратиться с заявлением об их государственном кадастровом учете.

Должность  
уполномоченного лица

Подпись  
Электронная подпись

Ф.И.О.  
уполномоченного лица

Приложение №4  
к Административному регламенту  
по предоставлению муниципальной услуги  
«Перераспределение земель и (или) земельных участков,  
находящихся в государственной или муниципальной  
собственности, и земельных участков, находящихся в частной  
собственности» на территории Богучанского района

**Форма заявления о предоставлении муниципальной услуги**

Главе Богучанского района

от \_\_\_\_\_

(наименование организации, ИНН, ОГРН (ОГРНИП), или  
Ф.И.О. заявителя, или представителя по доверенности),

(реквизиты документа, удостоверяющего личность  
гражданина)

СНИЛС (для граждан): \_\_\_\_\_

Адрес: \_\_\_\_\_

Телефон: \_\_\_\_\_

Адрес электронной почты: \_\_\_\_\_

**ЗАЯВЛЕНИЕ**  
**о перераспределении земель и (или) земельных участков, находящихся**  
**в государственной или муниципальной собственности, и земельных участков, находящихся в частной**  
**собственности**

В соответствии с подпунктом \_\_\_\_\_ пункта 1 статьи 39.28 Земельного кодекса Российской Федерации, прошу заключить соглашение о перераспределении земель/земельного участка (земельных участков), находящегося (находящихся) в муниципальной собственности/государственная собственность на который (которые) не разграничена, площадью \_\_\_\_\_ кв. м, расположенного по адресу \_\_\_\_\_ с кадастровым номером \_\_\_\_\_, граничащего с земельным участком с кадастровым номером \_\_\_\_\_, площадью \_\_\_\_\_ кв. м, принадлежащим на праве собственности \_\_\_\_\_.

*(реквизиты правоустанавливающего и (или) право удостоверяющего документа)*

согласно прилагаемому проекту межевания территории:

\_\_\_\_\_ (указывается, если перераспределение земельных участков планируется осуществить в соответствии с данным проектом)

или согласно утвержденной схемы расположения земельного участка земельного участка или земельных участков на кадастровом плане территории

\_\_\_\_\_ (указывается в случае, если отсутствует проект межевания территории, в границах которой осуществляется перераспределение земельных участков).

На земельном участке, находящемся в частной собственности, расположены следующие здания,

\_\_\_\_\_ (указывается адрес и кадастровый номер)

Приложение: \_\_\_\_\_

Результат предоставления услуги прошу:

направить в форме электронного документа в личный кабинет в федеральной государственной информационной системе «Единый портал государственных и муниципальных услуг (функций)»/на региональном портале государственных и муниципальных услуг	
выдать на бумажном носителе при личном обращении в уполномоченный орган государственной власти, орган местного самоуправления либо в многофункциональный центр предоставления государственных и муниципальных услуг, расположенный по адресу: _____	
направить на бумажном носителе на почтовый адрес: _____	
<i>Указывается один из перечисленных способов</i>	

Обязуюсь обо всех изменениях, связанных с приведенными в настоящем заявлении сведениями, сообщать в отдел по земельным ресурсам УМС Богучанского района.

Настоящим подтверждаю свое согласие на обработку своих персональных данных в соответствии с требованиями статьи 9 Федерального закона от 27.07.2006 № 152-ФЗ «О персональных данных».

« \_\_\_\_ » \_\_\_\_\_ 20 \_\_\_\_ г.

\_\_\_\_\_  
(Ф.И.О., подпись Заявителя)

Приложение №5  
к Административному регламенту  
по предоставлению муниципальной услуги

«Перераспределение земель и (или) земельных участков, находящихся в государственной или муниципальной собственности, и земельных участков, находящихся в частной собственности» на территории Богучанского района

Официальный бланк органа местного самоуправления

Кому: \_\_\_\_\_

Контактные данные: \_\_\_\_\_

Представитель: \_\_\_\_\_

Контактные данные представителя: \_\_\_\_\_

### РЕШЕНИЕ

#### об отказе в приеме документов, необходимых для предоставления услуги

В приеме документов, необходимых для предоставления услуги: «Перераспределение земель и (или) земельных участков, находящихся в государственной или муниципальной собственности, и земельных участков, находящихся в частной собственности», Вам отказано по следующим основаниям (выбрать нужное):

1. Заявление подано в орган государственной власти, орган местного самоуправления, в полномочия которых не входит предоставление услуги;

2. В запросе отсутствуют сведения, необходимые для оказания услуги, предусмотренные требованиями пункта 2 статьи 39.29 Земельного кодекса Российской Федерации;

3. К заявлению не приложены документы, предусмотренные пунктом 3 статьи 39.29 Земельного кодекса Российской Федерации;

Представленные документы содержат подчистки и исправления текста, не заверенные в порядке, установленном законодательством Российской Федерации;

4. Представленные документы утратили силу на момент обращения заявителя с заявлением о предоставлении услуги (документ, удостоверяющий личность; документ, удостоверяющий полномочия представителя заявителя, в случае обращения за предоставлением услуги указанным лицом);

5. Представленные в электронном виде документы содержат повреждения, наличие которых не позволяет в полном объеме использовать информацию и сведения, содержащиеся в документах для предоставления услуги;

6. Заявление и документы, необходимые для предоставления услуги, поданы в электронной форме с нарушением установленных требований;

7. Выявлено несоблюдение установленных статьей 11 Федерального закона от 6 апреля 2011 г. № 63-ФЗ «Об электронной подписи» условий признания действительности, усиленной квалифицированной электронной подписи;

8. Наличие противоречивых сведений в заявлении и приложенных к нему документах;

9. Документы не заверены в порядке, предусмотренном законодательством Российской Федерации (документ, подтверждающий полномочия, заверенный перевод на русский язык документов о регистрации юридического лица в иностранном государстве).

Дополнительная информация: \_\_\_\_\_.

Вы вправе повторно обратиться в уполномоченный орган с заявлением о предоставлении услуги после устранения указанных нарушений.

Данный отказ может быть обжалован в досудебном порядке путем направления жалобы в уполномоченный орган, а также в судебном порядке.

(должность)  
(наличии))

(подпись)

(фамилия, имя, отчество (последнее - при

Приложение №6  
к Административному регламенту  
по предоставлению муниципальной услуги  
«Перераспределение земель и (или) земельных участков,

находящихся в государственной или муниципальной собственности, и земельных участков, находящихся в частной собственности» на территории Богучанского района

Состав, последовательность и сроки выполнения административных процедур (действий) при предоставлении муниципальной услуги

Основание для начала административной процедуры	Содержание административных действий	Срок выполнения административных действий	Должностное лицо, ответственное за выполнение административного действия	Место выполнения административного действия/используемая информационная система	Критерии принятия решения	Результат административного действия, способ фиксации
1	2	3	4	5	6	7
<b>1. Проверка документов и регистрация заявления</b>						
Поступление заявления и документов для предоставления муниципальной услуги Уполномоченный орган	Прием и проверка комплектности документов на наличие/отсутствие оснований для отказа в приеме документов, предусмотренных пунктом 2.12 Административного регламента	1 рабочий день	Должностное лицо Уполномоченного органа, ответственное за предоставление муниципальной услуги	Уполномоченный орган / ГИСОГД	-	Регистрация заявления и документов в ГИСОГД (присвоение номера и датирование); назначение должностного лица, ответственного
	В случае выявления оснований для отказа в приеме документов, направление заявителю в электронной форме в личный кабинет на ЕПГУ уведомления	1 рабочий день				за предоставление муниципальной услуги, и передача ему документов
	В случае отсутствия оснований для отказа в приеме документов, предусмотренных пунктом 2.12 Административного регламента, регистрация заявления в электронной базе данных по учету документов	1 рабочий день	Должностное лицо Уполномоченного органа, ответственное за предоставление муниципальной услуги	Уполномоченный орган / ГИСОГД		
	Проверка заявления и документов, представленных для получения муниципальной услуги		Должностное лицо Уполномоченного органа, ответственное за предоставление муниципальной услуги	Уполномоченный орган / ГИСОГД	-	Направленное заявителю электронное уведомление о приеме заявления к рассмотрению либо отказа в приеме заявления к рассмотрению
<b>2. Получение сведений посредством СМЭВ</b>						
Пакет зарегистрированных документов, поступивших должностному лицу, ответственному за предоставление муниципальной услуги	Направление межведомственных запросов в органы и организации, указанные в пункте 2.3 Административного регламента	В день регистрации	Должностное лицо Уполномоченного органа, ответственное за предоставление муниципальной услуги	Уполномоченный орган/ГИСОГД/СМЭВ	Отсутствие документов, необходимых для предоставления муниципальной услуги, находящихся в распоряжении государственных органов (организаций)	Направление межведомственного запроса в органы (организации), предоставляющие документы (сведения), предусмотренные пунктом 2.10 Административного регламента, в том числе с использованием СМЭВ
	Получение ответов на межведомственные запросы, формирование полного комплекта документов	3 рабочих дня со дня направления межведомственного запроса в орган или организацию предоставляющие документ и информацию, если иные сроки не предусмотрены законодательством РФ и субъекта РФ	Должностное лицо Уполномоченного органа, ответственное за предоставление муниципальной услуги	Уполномоченный орган/ГИСОГД/СМЭВ	-	Получение документов (сведений), необходимых для предоставления муниципальной услуги
<b>3. Рассмотрение документов и сведений</b>						
Пакет зарегистрированных документов, поступивших должностному лицу,	Проведение соответствия документов и сведений требованиям нормативных правовых актов предоставления муниципальной услуги	1 рабочий день	Должностное лицо Уполномоченного органа, ответственное за предоставление муниципальной	Уполномоченный орган) / ГИСОГД	Основания отказа в предоставлении муниципальной услуги, предусмотренные пунктом 2.16	Проект результата предоставления муниципальной услуги по форме, приведенной в приложении № 2 к

ответственному за предоставление муниципальной услуги			услуги		Административного регламента	Административному регламенту
<b>4. Принятие решения</b>						
Проект результата предоставления муниципальной услуги по форме согласно приложению № 1, № 2, № 3 Административному регламенту	Принятие решения о предоставлении муниципальной услуги или об отказе в предоставлении услуги	5 рабочих дней	Должностное лицо Уполномоченного органа, ответственное за предоставление муниципальной услуги	Уполномоченный орган) / ГИСОГД		Результат предоставления муниципальной услуги по форме, приведенной в приложении № 1, № 2, № 3 к Административному регламенту, подписанный или усиленной квалифицированной подписью руководителя Уполномоченного органа или иного уполномоченного им лица
	Формирование решения о предоставлении муниципальной услуги или об отказе в предоставлении муниципальной услуги					
<b>5. Выдача результата</b>						
Формирование и регистрация результата муниципальной услуги, указанного в пункте 2.5 Административного регламента, в форме электронного документа в ГИСОГД и в форме бумажного документа	Регистрация результата предоставления муниципальной услуги	После окончания процедуры принятия решения (в общий срок предоставления муниципальной услуги не включается)	Должностное лицо Уполномоченного органа, ответственное за предоставление муниципальной услуги	Уполномоченный орган / ГИСОГД		Внесение сведений о конечном результате предоставления муниципальной услуги
	Направление многофункциональный центр результата муниципальной услуги, указанного в пункте 2.5 Административного регламента, в форме электронного документа или бумажной версии документа, подписанного подписью или усиленной квалифицированной электронной подписью уполномоченного должностного лица Уполномоченного органа	В установленные сроки, по соглашению о взаимодействии между Уполномоченным органом и многофункциональным центром	Должностное лицо Уполномоченного органа, ответственное за предоставление муниципальной услуги	Уполномоченный орган / МФЦ	Указанием заявителем в запросе способа выдачи результата выдачи результата в многофункциональном центре	услуги заявителю в форме бумажного документа, подтверждающего содержание электронного документа, заверенного печатью многофункционального центра; внесение сведений в ГИСОГД о выдаче результата муниципальной услуги
	Направление заявителю результата предоставления муниципальной услуги в личный кабинет на ЕПГУ	В день регистрации результата предоставления муниципальной услуги	Должностное лицо Уполномоченного органа, ответственное за предоставление мун. услуги	ГИСОГД		Результат муниципальной услуги, направленный заявителю на личный кабинет на ЕПГУ
<b>6. Внесение результата муниципальной услуги в реестр решений</b>						
Формирование и регистрация результата муниципальной услуги, указанного в пункте 2.5 Административного регламента, в форме электронного документа в ГИСОГД	Внесение сведений о результате предоставления муниципальной услуги, указанном в пункте 2.5 Административного регламента, в реестр решений	1 рабочий день	Должностное лицо Уполномоченного органа, ответственное за предоставление муниципальной услуги	ГИСОГД		Результат предоставления муниципальной услуги, указанный в пункте 2.5 Административного регламента внесен в реестр



АДМИНИСТРАЦИЯ БОГУЧАНСКОГО РАЙОНА  
ПОСТАНОВЛЕНИЕ  
с. Богучаны

28.11.2023

№ 1227-п



О внесении изменений в межведомственную программу по профилактике правонарушений в Богучанском районе на 2023-2025 годы, утвержденную постановлением №4-п от 10.01.2023г.

В целях профилактики правонарушений в Богучанском районе, в соответствии с Федеральным законом Российской Федерации от 06.10.2003 № 131-ФЗ «Об общих принципах местного самоуправления», руководствуясь ст. 7, 43, 47 Устава Богучанского района, Красноярского края.

**ПОСТАНОВЛЯЮ:**

1. Принять межведомственную программу «Профилактика правонарушений в Богучанском районе на 2023-2025 годы» муниципального образования Богучанский район Красноярского края в новой редакции согласно приложению.
2. Контроль за исполнением постановления возложить на заместителя Главы Богучанского района по социальным вопросам И.М. Брюханова.
3. Постановление вступает в силу со дня, следующего за днём его опубликования в Официальном вестнике Богучанского района.

Глава Богучанского района

А.С. Медведев

Приложение  
к постановлению администрации Богучанского  
района  
от 28.11.2023 № 1227-п

**Межведомственная программа «Профилактика правонарушений в Богучанском районе на 2023-2025 годы» муниципального образования Богучанский район Красноярского края**

1. Паспорт межведомственной программы «Профилактика правонарушений в Богучанском районе на 2023-2025 годы» муниципального образования Богучанский район Красноярского края

Наименование межведомственной программы	«Профилактика правонарушений в Богучанском районе на 2023 - 2025 годы» муниципального образования Богучанский район Красноярского края (далее – межведомственная программа)
Основания для разработки межведомственной программы:	Федеральный закон от 06.10.2003 № 131-ФЗ «Об общих принципах организации местного самоуправления в Российской Федерации», Федеральный закон от 23.06.2016 № 182-ФЗ «Об основах системы профилактики правонарушений в Российской Федерации».
Главные распорядители бюджетных средств	Администрация Богучанского района, Финансовое управление администрации Богучанского района, МКУ «Управление культуры, физической культуры, спорта и молодежной политики Богучанского района» Управление образования администрации Богучанского района;
Цель межведомственной программы	повышение эффективности профилактики правонарушений, охраны общественного порядка и обеспечения общественной безопасности
Задачи межведомственной программы	<ol style="list-style-type: none"> <li>1. Предупреждение совершения правонарушений.</li> <li>2. Противодействие распространению наркомании и алкоголизма.</li> <li>3. Предупреждение террористических и экстремистских проявлений.</li> <li>4. Обеспечение безопасности дорожного движения</li> </ol>
Сроки реализации межведомственной программы	2023 – 2025 годы
Целевые показатели (индикаторы) межведомственной программы	перечень целевых показателей (индикаторов) представлен в приложении № 1 к паспорту межведомственной программы
Объем и источники финансирования межведомственной программы	программа финансируется за счет средств районного бюджета муниципального образования. Общий объем финансирования программы составляет 19 586 668,00 рублей, в том числе по годам: 2022 год – 3843834,00 руб. 2023 год – 5941834,00 руб. 2024 год – 4900500,00 руб. 2025 год – 4900500,00 руб.
Система организации контроля за исполнением межведомственной программы	контроль за ходом реализации межведомственной программы осуществляют: Администрация Богучанского района; финансовое управление администрации Богучанского района; контрольно-счетная комиссия муниципального образования Богучанский район.

**2. Характеристика сферы реализации межведомственной программы и обоснование необходимости ее разработки.**

Состояние преступности в Богучанском районе многие годы является одним из главных факторов, вызывающих беспокойство граждан. По итогам 2022 года в сравнении с 2021 годом общее число зарегистрированных в Богучанском районе преступлений увеличилось на 23 и составило 533, удельный вес преступлений, совершенных в общественных местах и на улицах в состоянии алкогольного опьянения сократилось на 2,4%. Количество преступлений, совершенных несовершеннолетними, сократилось на 0,1%.

Уровень преступности в Богучанском районе по итогам 2022 года в расчете на 1000 населения увеличился с 11,4 % до 11,9 % преступного проявления. Проведенный анализ преступлений, совершенных с

применением оружия, взрывчатых веществ и взрывных устройств, показал, что основная доля преступлений совершается с применением незарегистрированного оружия. Мероприятия по принятию оружия от населения и поощрению граждан, оказавших содействие правоохранительным органам, проводятся на территории Богучанского района с 2007 года. Так, с 2007 года проводится оперативно профилактическое мероприятие "Оружие" по возмездному (за вознаграждение) приему у населения незаконно хранящегося оружия, боеприпасов, взрывчатых веществ и взрывных устройств. В течение 2021 года от граждан принято 3 ед. различного оружия. В 2021 году зарегистрировано 20 преступлений, связанных с незаконным оборотом оружия. Совершено 4 преступления с применением огнестрельного оружия, взрывчатых веществ и взрывных устройств. По итогам 2022 года в Богучанском районе отмечается рост числа преступлений, совершенных в общественных местах, однако количество преступлений, совершаемых на улицах снизилось и составило 2,9%. В 2022 году ситуация на дорогах Богучанского района имела отдельные периоды осложнения дорожно-транспортной обстановки, но в целом сохраняла тенденции к сокращению основных показателей аварийности. В 2022 году вынесено 7232 постановления по делам об административных правонарушениях (аналогичный период прошлого года – 3163). В отношении участников дорожного движения за различные нарушения правил дорожного движения возбуждено 62 (аналогичный период прошлого года - 71) административных материалов. Активно применяется мера административного наказания в виде административного ареста. Системно проводилась профилактическая работа среди несовершеннолетних и их родителей по предупреждению детского дорожно-транспортного травматизма. С этой целью совместно с Управлением образования администрации Богучанского района реализуется межведомственный план профилактических мероприятий. Особое внимание уделяется вовлечению детей и подростков в отряды юных инспекторов движения. В 2021 году в Богучанском районе организована работа 1 такого отряда, где участвуют 18 детей. В результате принимаемых мер по итогам 12 месяцев 2021 года количество дорожно-транспортных происшествий сократилось на 50% (всего 6), а также на 100% (0) погибших.

Современное состояние проблемы распространения наркомании характеризуется сохранением масштабов незаконного оборота и немедицинского потребления наркотиков опийной группы, стимуляторов амфетаминового ряда, лекарственных препаратов, обладающих психотропным воздействием, сопутствующим распространением ВИЧ-инфекции и вирусных гепатитов. Особую актуальность в прошедшие 5 лет приобрел вопрос распространения синтетических наркотических средств и психотропных веществ. Значительное внимание правоохранительными органами уделяется оперативной и профилактической деятельности по противодействию незаконному обороту наркотиков. С этой целью на постоянной основе осуществляется взаимодействие с органами государственной власти, учреждениями образования, здравоохранения, культуры, общественными и религиозными организациями. Организована и проведена межведомственная комплексная оперативно-профилактическая операция "Мак-2022".

При активном участии подразделений по делам несовершеннолетних и участковых уполномоченных полиции с привлечением представителей волонтерских движений и общественных организаций проведен ряд межведомственных комплексных оперативно-профилактических акций и операций ("Призывник", "Сообщи, где торгуют смертью!", "Дети России"), в ходе которых охвачено свыше 200 человек. В целом в ходе противодействия распространению наркомании на территории Богучанского района за 12 месяцев 2022 года выявлено 20 преступлений (аналогичный период прошлого года - 73).

Деятельности на территории района этнических преступных сообществ не зафиксировано. Интенсивность миграционных потоков из стран с нестабильной общественно-политической и социально-экономической обстановкой имеет устойчивую тенденцию к увеличению. Правоохранительными органами в Богучанском районе проводится работа по борьбе с террористической угрозой. Террористических проявлений не допущено. В целях профилактики экстремистских и террористических проявлений в интернет-пространстве во взаимодействии с региональным управлением Роскомнадзора на постоянной основе проводится комплекс упреждающих мероприятий, связанных с блокированием запрещенного интернет-контента.

Пунктом 6 статьи 7 Устава Красноярского края установлено, что укрепление правопорядка и борьба с правонарушениями является задачей государственной власти Красноярского края и местного самоуправления в Красноярском крае. Профилактическую работу в соответствии с федеральным законодательством, законодательством Красноярского края в пределах своей компетенции осуществляют территориальные органы федеральных органов государственной власти, органы государственной власти Красноярского края, органы местного самоуправления Красноярского края, учреждения.

В целях организации взаимодействия органов исполнительной власти Богучанского района, территориальных органов федеральных органов исполнительной власти, органов местного самоуправления и общественных объединений по вопросам профилактики правонарушений в Богучанском районе Постановлением администрации Богучанского района №4-п от 10.01.2023г. "О создании межведомственной программы Богучанского района по профилактике правонарушений" создана межведомственная программа по профилактике правонарушений в Богучанском районе.

Ежегодно отделом МВД по Богучанскому району проводится более 30 мероприятий по охране общественного порядка, к которым планируется привлечение народных дружин. На сегодняшний день на территории Богучанского района создана одна добровольная народная дружина, которая в установленном

порядке внесена в региональный реестр народных дружин. Выдано 7 удостоверений народного дружинника.

Максимального результата по обеспечению правопорядка и прав граждан в Богучанском районе можно достичь программно-целевым подходом, направленным на комплексное сдерживание криминальных процессов и недопущение роста криминальной напряженности путем организации мероприятий по реализации государственной политики в сфере профилактики правонарушений и привлечения граждан к охране общественного порядка. В соответствии с Федеральным законом от 23.06.2016 N 182-ФЗ "Об основах системы профилактики правонарушений в Российской Федерации" органы государственной власти субъектов Российской Федерации являются субъектом профилактики правонарушений, которые в пределах своей компетенции разрабатывают и принимают меры по реализации государственной политики в сфере профилактики правонарушений на территориях субъектов Российской Федерации. Механизм реализации межведомственной программы позволит обеспечить комплексность и системность решения проблемы по профилактике правонарушений, охране общественного порядка и общественной безопасности, тем самым достичь всех целей, сформулированных в ее рамках. Прогнозируемыми результатами реализации межведомственной программы будут являться повышение эффективности профилактической деятельности органов исполнительной власти Богучанского района, снижение количества преступлений и правонарушений и, как следствие, уровня преступности в Богучанском районе.

### **3. Основная цель, задачи, сроки и этапы выполнения межведомственной программы, целевые показатели (индикаторы).**

Поставленные цель и задачи межведомственной программы соответствуют социально-экономическим приоритетам Богучанского района. Целью межведомственной программы является повышение эффективности профилактики правонарушений, охраны общественного порядка и обеспечения общественной безопасности.

Для достижения заявленной цели необходимо решение следующих задач:

1. Предупреждение совершения правонарушений.
2. Противодействие распространению наркомании и алкоголизма.
3. Предупреждение террористических и экстремистских проявлений.
4. Обеспечение безопасности дорожного движения.

Реализация мероприятий межведомственной программы рассчитана на 3-летний период с 2023 по 2025 год. Перечень целевых показателей (индикаторов) государственной региональной программы представлен в приложении N 1 к государственной региональной программе.

### **4. Информация о механизме и ресурсном обеспечении межведомственной программы**

Реализация межведомственной программы осуществляется за счет средств местного бюджета. Всего на реализацию мероприятий межведомственной программы требуется 19 586 668,00 рублей, в том числе по годам:

2022 год – 3843834,00 руб.  
2023 год – 5941834,00 руб.  
2024 год – 4900500,00 руб.  
2025 год – 4900500,00 руб.

4.1. Главным распорядителем бюджетных средств по строке 1.4 – 1.6, 2.2, 2.4, мероприятий межведомственной программы является МКУ «Управление культуры, физической культуры, спорта и молодежной политики» Богучанского района. Мероприятия реализуются в рамках муниципальной программы Богучанского района "Молодежь Приангарья", объем финансирования составляет 17 352 000,00 рублей.

4.2. Главным распорядителем бюджетных средств по строкам 3.1, 3.2 мероприятий межведомственной программы является администрация Богучанского района. Мероприятия реализуются в рамках муниципальной подпрограммы «Профилактика терроризма, а также минимизация и ликвидация последствий его проявлений», объем финансирования составляет 860000,00 рублей

4.3 Главным распорядителем бюджетных средств по строкам 4.1, 4.2 мероприятий межведомственной программы является финансовое управление администрации Богучанского района. Мероприятия реализуются в рамках муниципальной подпрограммы «Безопасность дорожного движения в Богучанском районе», объем финансирования составляет 1040000,00 рублей.

4.4 Главным распорядителем бюджетных средств по строкам 4.1, 4.2 мероприятий межведомственной программы является управление образования администрации Богучанского района. Мероприятия реализуются в рамках муниципальной подпрограммы «Безопасность дорожного движения в Богучанском районе», объем финансирования составляет 334668,00 рублей.

Реализация мероприятий межведомственной программы осуществляется на основании государственных контрактов, заключенных в соответствии с Федеральным законом от 05.04.2013 N 44-ФЗ "О контрактной системе в сфере закупок товаров, работ, услуг для обеспечения государственных и муниципальных нужд".

## 5. Перечень мероприятий межведомственной программы

Перечень программных мероприятий, сгруппированных в соответствии с задачами межведомственной программы, с указанием объемов финансирования и исполнителями мероприятий представлен в приложении N 2 к межведомственной программе.

## 6. Управление реализацией межведомственной программы и контроль за ходом ее реализации

Контроль за ходом реализации межведомственной программы осуществляют:

1. Администрация Богучанского района;
2. Финансовое управление администрации Богучанского района;
3. Контрольно-счетная комиссия муниципального образования Богучанский район.

## 7. Ожидаемые конечные результаты от реализации межведомственной программы

В результате реализации межведомственной программы ожидается, что к 2025 году количество зарегистрированных преступлений сократится до 515; количество лиц, ранее судимых и вновь совершивших преступления, снизится до 15; доля включенных в амбулаторные реабилитационные программы относительно общего числа больных, состоящих под диспансерным наблюдением у врача - психиатра-нарколога, увеличится до 1,5%; доля включенных в стационарные реабилитационные программы по отношению к общему числу больных, прошедших основной курс лечения, увеличится до 26%; отсутствие совершенных на территории Красноярского края террористических актов; доля муниципальных образований Красноярского края, подтвердивших наличие системы мер по противодействию терроризму и экстремизму, сохранится на уровне 100%; будут приобретены системы видеонаблюдения для обеспечения антитеррористической защищенности объектов управления образования.

Приложение N 1 к межведомственной программе  
Богучанского района "Профилактика правонарушений  
в Богучанском районе на 2023-2025 годы"

### ПЕРЕЧЕНЬ ЦЕЛЕВЫХ ПОКАЗАТЕЛЕЙ (ИНДИКАТОРОВ) МЕЖВЕДОМСТВЕННОЙ ПРОГРАММЫ

№п/п	Цели, задачи, показатели	Единица измерения	Источник информации	2022	2023	2024	2025
1	2	3	4	5	6	7	8
Цель – повышение эффективности профилактики правонарушений, охраны общественного порядка и обеспечения общественной безопасности							
Задача 1: Предупреждение совершения правонарушений							
1.1	Количество зарегистрированных преступлений	единиц	Отдел МВД России по Богучанскому району	533	529	523	515
1.2	Количество преступлений, совершенных с применением оружия и взрывчатых веществ	единиц	Отдел МВД России по Богучанскому району	4	4	4	4
1.3	Количество лиц, ранее судимых и вновь совершивших преступления	человек	Отдел МВД России по Богучанскому району	25	15	17	15
Задача 2 Противодействие распространению наркомании и алкоголизма							
2.1	Доля включенных в амбулаторные реабилитационные программы относительно общего числа больных, состоящих под диспансерным наблюдением у врача психиатра-нарколога	%	КГБУЗ «Богучанская районная больница»	0,5	1,0	1,5	1,5
2.2	Доля включенных в амбулаторные реабилитационные программы по отношению к общему числу больных, прошедших основной курс лечения	%	КГБУЗ «Богучанская районная больница»	25%	26%	26%	26%
2.3	Доля молодежи в возрасте от 14 до 35 лет вовлеченных в профилактические мероприятия по отношению к общей численности указанной категории лиц	%	МКУ «УКФСчМП» Богучанского района	20	20	20,5	21
Задача 3. Предупреждение террористических и экстремистских проявлений							
3.1	Количество совершенных террористических актов	единиц	Антитеррористическая комиссия Богучанского района	0	0	0	0
3.2	Доля муниципальных образований Богучанского района, подтвердивших наличие системы мер по противодействию терроризму и экстремизму		Антитеррористическая комиссия Богучанского района	100	100	100	100
Задача 4. Обеспечение безопасности дорожного движения							

4.1	Количество погибших в дорожно-транспортных происшествиях на 1000 населения (социальный риск)	человек	Отдел МВД России по Богучанскому району	0	0	0	0
4.2	Количество погибших в дорожно-транспортных происшествиях на 1000 транспортных средств (транспортный риск)	Человек на 1000 транспортных средств	Отдел МВД России по Богучанскому району	0	0	0	0

Приложение N 2 к межведомственной программе  
Богучанского района "Профилактика правонарушений  
в Богучанском районе на 2023-2025 годы"

**ПЕРЕЧЕНЬ МЕРОПРИЯТИЙ МЕЖВЕДОМСТВЕННОЙ ПРОГРАММЫ «ПРОФИЛАКТИКА  
ПРАВОНАРУШЕНИЙ В БОГУЧАНСКОМ РАЙОНЕ»**

№п/п	Наименование мероприятия	ГРБС	Расходы (тыс.руб.), годы					Итого на период	Ожидаемый результат от реализации программного мероприятия (в натуральном выражении)
			2022	2023	2024	2025			
1	2	3	4	5	6	7	8	9	
<b>Цель – повышение эффективности профилактики правонарушений, охраны общественного порядка и обеспечения общественной безопасности</b>									
<b>Задача 1. Предупреждение совершения преступлений</b>									
1.1	Проведение информационной работы с гражданами, отбывающими наказание в виде лишения свободы	КГКУ «Центр занятости населения Богучанского района»						Проведено восемь выездов в места лишения свободы, информационная работа проведена с 40 отбывающими наказание людьми.	
1.2	Проведение родительских собраний по вопросам профилактики безнадзорности и правонарушений несовершеннолетних	Управление образования администрации Богучанского района						Проведение не менее двух родительских собраний в год с участием родителей всех муниципальных образований Богучанского района.	
1.3	Размещение информационных профилактических материалов по предупреждению детского травматизма на дорогах	КГАУ «Редакция газеты «Ангарская правда»						Не менее шести информационных профилактических материалов	
1.4	Обеспечение проведения комплекса мероприятий направленных на поддержание и защиту безопасного уровня жизни молодежи Богучанского района	МКУ «Управление культуры, физической культуры, спорта и молодежной политики» Богучанского района	45,5	45,5	45,5	45,5	182,0	Ежегодное проведение конференций, семинаров, конкурсов, фестивалей, спартакиад направленных на пропаганду ЗОЖ	
1.5	Организация и проведение мероприятий направленных на предотвращение правонарушений среди несовершеннолетних	МКУ «Управление культуры, физической культуры, спорта и молодежной политики» Богучанского района	30,0	30,0	30,0	30,0	120,0	Проведение лекций профилактических бесед	
1.6	Организация и проведение мероприятий направленных на предотвращение правонарушений среди несовершеннолетних	МКУ «Управление культуры, физической культуры, спорта и молодежной политики» Богучанского района	50,0	71,0	71,0	71,0	263,0	Проведение лекций профилактических бесед	
Итого по задаче 1			125500,00	146500,00	146500,00	146500,00	565000,00		
<b>Задача 2. Противодействие распространению наркомании и алкоголизма</b>									
2.1	Создание и размещение в сети Интернет профилактических видеороликов по	КГАУ «Редакция газеты «Ангарская правда»						Не менее двух видеосюжетов в год	

	противодействию распространения наркомании и алкоголизма в Богучанском районе								
2.2	Создание условий успешной социализации и эффективной самореализации молодежи Богучанского района	МКУ «Управление культуры, физической культуры, спорта и молодежной политики» Богучанского района	3390,0	4439,0	4439,0	4439,0	16707,0	К 2025 году не менее 2070 молодых людей будет вовлечено в приоритетные направления молодежной политики; Будет поддержано не менее 28 межпоселенческих (кустовых) молодежных событий с участием не менее 1500 человек на базе 8 ресурсных площадок;	
2.3	Проведение ежегодного социально-психологического тестирования обучающихся образовательных организаций на предмет раннего выявления незаконного потребления наркотических средств и психотропных веществ	Управление образования администрации Богучанского района						Вовлечение в процесс тестирования не менее 70% обучающихся в школах Богучанского района	
2.4	Проведение ежегодной антинаркотической профилактической акции, посвященной Международному дню борьбы со злоупотреблением наркотическими средствами и их незаконным оборотом.	МКУ «Управление культуры, физической культуры, спорта и молодежной политики» Богучанского района	20,0	20,0	20,0	20,0	80,0	Вовлечение в проведение мероприятия ежегодно 18 муниципальных образований Богучанского района, с общим охватом молодежи не менее 100 человек	
2.5	Проведение обучающих семинаров для педагогов по вопросам «Выявление несовершеннолетних с высоким риском употребления психоактивных веществ»	КГБУЗ «Богучанская районная больница»						Не менее одного семинара в год с привлечением социальных педагогов во всех образовательных организациях Богучанского района.	
2.6	Распространение полиграфических материалов о здоровом образе жизни и вреде употребления никотина, алкоголя, наркотических веществ, с целью распространения их среди несовершеннолетних молодежи и их родителей	КГБУЗ «Богучанская районная больница»						Повышение медицинской и психологической грамотности населения, способствующей сохранению здорового образа жизни.	
Итого по задаче 2			3410000,00	4459020,00	4459020,00	4459020,00	16787060,00		
Задача 3. Предупреждение террористических и экстремистских проявлений									
3.1	Создание и систематическое обновление информационных уголков по антитеррористической тематике в муниципальных учреждениях, предприятиях и организациях с массовым	Администрация Богучанского района	65,0	65,0	65,0	65,0	260,0	Приобретение и размещение баннеров в местах массового скопления людей по антитеррористической направленности	

	пребыванием людей							
3.2	Повышение уровня антитеррор-ой защищенности объектов, включенных в Перечень объектов, расположенных на территории МО Богучанский район и подлежащих антитеррористической защите (учреждений образования, культуры, социальной защиты населения, места массового пребывания людей, а именно установка камер видеонаблюдения, средств обеспечивающих пропускной режим и иных специальных средств антитеррористической защищенности)	Администрация Богучанского района	150,0	150,0	150,0	150,0	600,0	Приобретение видеонаблюдения для обеспечения антитеррористической защищенности объектов управления образования
Итого по задаче 3.			215000,00	215000,00	215000,00	215000,00	860000,00	
Задача 4. Обеспечение безопасности дорожного движения								
4.1	Межбюджетные трансферты бюджетам муниципальных образований на обустройство пешеходных переходов и нанесение дорожной разметки на автомобильных дорогах общего пользования местного значения	Финансовое управление администрации Богучанского района		1000000,00			1000000,00	Шесть оборудованных участков
4.2	Субсидии бюджетам муниципальных образований на обустройство участков улично-дорожной сети вблизи образовательных организаций для обеспечения безопасности дорожного движения	Финансовое управление администрации Богучанского района		40,0			40000,00	Один обустроенный участок возле образовательной организации
4.3	проведение районных конкурсов и соревнований, участие детей и подростков в зональных и краевых конкурсах и слетах, а именно: районный конкурс "Знатоки дорожных правил", районный конкурс "Безопасное колесо", конкурс по ПДД, конкурс плакатов "Дороги и дети" 5-11	Управление образования администрации Богучанского района	80,0	80,0	80,0	80,0	320,0	Количество задействованных детей и подростков всего 3 580 человек, в т.ч.: 2022г - 895 чел, 2023г - 895 чел, 2024г - 895 чел, 2025г - 895 чел. Количество задействованных школ района, всего 24 учреждения.

	<p>классы, конкурсы рисунков "Правила дорожного движения - наши верные друзья" 1-4 классы, районный конкурс "Зналок ПДД" 1-4 классы, районный конкурс "Я и улица моя" среди детей старших групп ДОУ, районный конкурс программ ДОУ по обучению детей БДД "Зеленый огонек" конкурс уголков БДД среди школ района, участие в соревновании "Безопасное колесо" краевой этап, участие в краевом слете юных инспекторов движения, участие в зональном конкурсе юных инспекторов движения "Безопасное колесо", участие в зональном конкурсе "Зналки дорожного движения";</p> <p>б) выпуск печатной пропагандистской продукции по БДД (листовки, закладки, памятки, обращения, плакаты, календари) для проведения акций: "Велосипедисты", "Пешеход", "Внимание дети", "День памяти жертв ДТП", "Глобальная неделя безопасности";</p> <p>в) приобретение базового класскомплекта и интерактивной доски;</p> <p>г) приобретение мультимедийного проектора.</p>							
	<p>проведен мероприятий, направленных на обеспечение безопасного участия детей в дорожном движении</p>		13334,0	1334,0			14668,0	<p>Приобретение и распространение световозвращающих приспособлений среди учащихся первых классов муниципальных образовательных учреждений района, всего 600 чел, в том числе: 2022 - 600 чел; 2023-2025гг - 0 чел.</p>
Итого по задаче 4.			93334,00	1121334,00	80000,00	80000,00	1374668,00	
Всего по межведомственной программе			3843834,00	5941834,00	4900500,00	4900500,00	19 586 668,00	

Глава Богучанского района

А.С. Медведев





АДМИНИСТРАЦИЯ БОГУЧАНСКОГО РАЙОНА  
ПОСТАНОВЛЕНИЕ

28.11.2023

с. Богучаны

№ 1228-п

О проведении публичных слушаний

В соответствии со статьей 21 Устава Богучанского района Красноярского края и пунктом 4.1 статьи 4 Положения об организации и проведении публичных слушаний в муниципальном образовании Богучанский район,

ПОСТАНОВЛЯЮ:

1. Назначить публичные слушания по проекту решения Богучанского районного Совета депутатов «О внесении дополнений в Устав Богучанского района Красноярского края»;
2. Утвердить график и условия проведения публичных слушаний согласно приложению № 1;
3. Утвердить состав Комиссии по организации и проведению публичных слушаний (далее – Комиссия) согласно приложению №2. Определить место расположения Комиссии по адресу: Красноярский край, с. Богучаны, ул. Октябрьская д. 72, каб. №28.
4. Утвердить Порядок приема письменных замечаний и предложений по проекту муниципального правового акта, выносимого на публичные слушания, согласно приложению №3.
5. Утвердить текст проекта решения Богучанского районного Совета депутатов «О внесении дополнений в Устав Богучанского района Красноярского края», выносимого на публичные слушания, согласно приложению №4.
6. Контроль за исполнением настоящего постановления возложить на заместителя Главы Богучанского района по социальным вопросам Брюханова И.М.
7. Постановление вступает в силу со дня, следующего за днем опубликования в Официальном вестнике Богучанского района.

Глава Богучанского района

А. С. Медведев

Приложение №1  
к постановлению администрации  
Богучанского района  
от 28.11.2023 № 1228-п

График и условия проведения публичных слушаний

№ п/п	Дата, время проведения	Наименование и условия проведения мероприятия	Место проведения
1.	19 декабря 2023 года 13-00 часов	Публичные слушания по проекту решения Богучанского районного Совета депутатов «О внесении дополнений в Устав Богучанского района Красноярского края»  Инициатор проведения: глава Богучанского района  Участники: жители муниципального образования Богучанский район  Срок приема заявлений от желающих участвовать в публичных слушаниях: до 08.12.2023 года включительно  Срок подачи письменных замечаний и предложений по проекту решения Богучанского районного Совета депутатов «О внесении дополнений в Устав Богучанского района Красноярского края»: до 08.12.2023 года включительно	Красноярский край, Богучанский район, с. Богучаны, ул. Октябрьская, д. 72, кабинет №18 (зал заседаний)

Состав Комиссии по организации и проведению публичных слушаний

Брюханов Иван Маркович	Заместитель Главы Богучанского района по социальным вопросам, председатель комиссии
Арсеньева Альфия Сагитовна	Заместитель главы Богучанского района по экономике и финансам, заместитель председателя комиссии
Бондарева Татьяна Сергеевна	Начальник отдела правового, документационного обеспечения – Архив Богучанского района, секретарь комиссии
Члены комиссии:	
Астахова Олеся Владимировна	Начальник отдела экономики и планирования администрации Богучанского района
Лавриненко Татьяна Михайловна	Главный специалист управления экономики и планирования администрации Богучанского района
Чепелева Элла Юрьевна	Главный специалист управления экономики и планирования администрации Богучанского района
Поликарпова Людмила Сергеевна	Главный специалист по кадрам отдела правового, документационного обеспечения – Архив Богучанского района
Толстых Надежда Александровна	Главный специалист - делопроизводитель отдела правового, документационного обеспечения – Архив Богучанского района

Порядок приема письменных замечаний и предложений по проекту муниципального правового акта,  
выносимого на публичные слушания

1.1. Предложения по проекту решения оформляются в письменном виде и представляются в районный Совет депутатов в срок не позднее 10 дней до дня проведения открытого заседания одним из следующих способов:

- путем непосредственной подачи по адресу: Красноярский край, с. Богучаны, ул. Октябрьская, 72, кабинет 17;
- посредством почтового отправления на адрес: 663431, Красноярский край, с. Богучаны, ул. Октябрьская, 72;
- на адрес электронной почты bog-sovet@mail.ru;

- посредством официального сайта муниципального образования Богучанский район <https://boguchansky-raion.ru> (через Онлайн-приёмную на странице районного Совета депутатов).

В индивидуальных предложениях граждан должны быть указаны:

- фамилия, имя, отчество;
- дата рождения;
- адрес места жительства;
- номер телефона,

а также поставлена личная подпись гражданина.

Коллективные обращения граждан направляются с приложением протокола собрания граждан и указанием фамилии, имени, отчества, даты рождения, адреса места жительства и номера телефона лица, которому доверено представлять вносимые предложения.

Предложения по проекту решения вносятся в форме конкретно сформулированных положений (норм) Устава с соблюдением требований законодательной техники либо в форме обращений (писем) с изложением сути вносимого предложения.

Поступившие в районный Совет депутатов предложения подлежат регистрации в день поступления и передаются в Комиссию по организации и проведению публичных слушаний (далее – Комиссия) не позднее рабочего дня, следующего за днем их поступления.

1.2. Предложения вносятся только в отношении опубликованного проекта решения.

1.3. Предложения, внесенные с нарушением требований, установленных настоящим разделом, а также поступившие за пределами срока, установленного пунктом 1.1, рассмотрению не подлежат.

1.4. Комиссия рассматривает поступившие предложения в течение трех рабочих дней после окончания срока, установленного для их представления.

1.5. Инициаторы предложений вправе принимать участие в обсуждении своих предложений на заседании Комиссии, для чего районный Совет депутатов информирует их о месте и времени заседания Комиссии не позднее двух рабочих дней до дня заседания.

По результатам обсуждения Комиссия принимает решение о вынесении поступивших предложений на публичные слушания либо отклоняет их.

В случае, если инициаторы не присутствовали на заседании Комиссии при обсуждении внесенных ими предложений, Комиссия уведомляет их о принятом решении в течение двух рабочих дней со дня его принятия.

1.6. Инициаторы предложений, выносимых по результатам рассмотрения Комиссией на публичные слушания, приглашаются для участия в публичных слушаниях.

1.7. Предложения по проекту Решения носят рекомендательный характер и подлежат отражению в протоколе публичных слушаний.

1.8. Доработанный по результатам публичных слушаний проект решения рассматривается на заседании районного Совета депутатов.

Приложение № 4  
к постановлению администрации  
Богучанского района  
от 28.11.2023 № 1228-п

Текст проекта решения  
Богучанского районного Совета депутатов  
«О внесении дополнений в Устав Богучанского района Красноярского края», выносимого на публичные  
слушания



БОГУЧАНСКИЙ РАЙОННЫЙ СОВЕТ ДЕПУТАТОВ

РЕШЕНИЕ

. 2023

с. Богучаны

№

В целях приведения отдельных положений Устава Богучанского района Красноярского края в соответствие с действующим федеральным законодательством, руководствуясь статьями 7, 77 Устава Богучанского района Красноярского края, Богучанский районный Совет депутатов РЕШИЛ:

1. Внести в Устав Богучанского района Красноярского края следующие дополнения:

1.1. пункт 1.1 статьи 8 дополнить подпунктом 13 следующего содержания:

«13) осуществление выявления объектов накопленного вреда окружающей среде и организация ликвидации такого вреда применительно к территориям, расположенным в границах земельных участков, находящихся в собственности муниципального района и границах земельных участков, находящихся в собственности сельских поселений.»;

1.2. статью 38 дополнить пунктом 7.1 следующего содержания:

«7.1. Глава района освобождается от ответственности за несоблюдение ограничений и запретов, требований о предотвращении или об урегулировании конфликта интересов и неисполнение обязанностей, установленных Федеральным законом от 06.10.2003 № 131-ФЗ «Об общих принципах организации местного самоуправления в Российской Федерации» и другими федеральными законами в целях противодействия коррупции, в случае, если несоблюдение таких ограничений, запретов и требований, а также неисполнение таких обязанностей признается следствием не зависящих от него обстоятельств в порядке, предусмотренном частями 3-6 статьи 13 Федерального закона от 25.12.2008 № 273-ФЗ «О противодействии коррупции».

1.3. пункт 2 статьи 31 дополнить подпунктом 2.3. следующего содержания:

«2.3. Депутат освобождается от ответственности за несоблюдение ограничений и запретов, требований о предотвращении или об урегулировании конфликта интересов и неисполнение обязанностей, установленных Федеральным законом от 06.10.2003 № 131-ФЗ «Об общих принципах организации местного самоуправления в Российской Федерации» и другими федеральными законами в целях противодействия коррупции, в случае, если несоблюдение таких ограничений, запретов и требований, а также неисполнение таких обязанностей признается следствием не зависящих от него обстоятельств в порядке, предусмотренном частями 3-6 статьи 13 Федерального закона от 25.12.2008 № 273-ФЗ «О противодействии коррупции».

2. Главе района направить настоящее решение в Управление Министерства юстиции Российской Федерации по Красноярскому краю для государственной регистрации.

3. Контроль за исполнением настоящего Решения возложить на постоянную комиссию Богучанского районного Совета депутатов по законности и муниципальной собственности.

4. Настоящее Решение о внесении изменений и дополнений в Устав Богучанского района Красноярского края вступает в силу в день, следующий за днем его официального опубликования в Официальном вестнике Богучанского района после государственной регистрации в Управлении Министерства юстиции Российской Федерации по Красноярскому краю.

Председатель Богучанского  
районного Совета депутатов  
О. А. Павлюченко

Глава  
Богучанского района  
А. С. Медведев

«\_\_» \_\_\_\_\_ 2023 г.

«\_\_» \_\_\_\_\_ 2023 г.



АДМИНИСТРАЦИЯ БОГУЧАНСКОГО РАЙОНА  
ПОСТАНОВЛЕНИЕ

30.11.2023

с. Богучаны

№ 1234 - п

О внесении изменения в постановление администрации Богучанского района от 17.02.2023 №136-п «Об утверждении программы перевозки пассажиров внутренним водным транспортом в местном сообщении и на переправах в Богучанском районе на 2023 год»

В соответствии с Водным кодексом Российской Федерации от 03.06.2006 №74-ФЗ, ст. 15 Федерального Закона от 06.10.2003 № 131-ФЗ «Об общих принципах организации местного самоуправления в Российской Федерации», Законом Красноярского края от 16.03.2017 № 3-502 «Об организации транспортного обслуживания населения в Красноярском крае», руководствуясь ст. ст. 43,47 Устава Богучанского района Красноярского края,  
ПОСТАНОВЛЯЮ:

1. Внести изменение в постановление администрации Богучанского района от 17.02.2023 №136-п «Об утверждении программы перевозки пассажиров внутренним водным транспортом в местном сообщении и на переправах в Богучанском районе на 2023 год» следующего содержания:

- приложение к постановлению изложить в новой редакции согласно приложению, к данному постановлению.

2. Контроль за выполнением данного Постановления возложить на первого заместителя Главы Богучанского района В.М. Любима.

3. Постановление вступает в силу в день, следующий за днем опубликования в «Официальном вестнике Богучанского района» и на официальном сайте администрации Богучанского района».

Глава Богучанского района

А.С. Медведев

Приложение  
к Постановлению администрации  
Богучанского района  
от 30.11.2023 №1234-п

Программа перевозки пассажиров внутренним водным транспортом  
в местном сообщении и на переправах в Богучанском районе на 2023 год

№ маршрута	Наименование маршрута	Протяженность 1 рейса (км)	кол-во дней в неделю	Количество транспортных средств в сутки (тип судна Паром грузоподъемностью 100 и более тонн) (шт)	Количество рейсов в сутки (шт)	Пробег транспортных средств с пассажирами в сутки (км)	Кол-во рейсов в год (шт)	Пробег транспортных средств с пассажирами в год не менее (км)
1	Богучаны - Гремучий	2	еж.	1	26	52	4491	8982
	ИТОГО	2	еж.	1	26	52	4491	8982



АДМИНИСТРАЦИЯ БОГУЧАНСКОГО РАЙОНА  
ПОСТАНОВЛЕНИЕ

30.11.2023

с. Богучаны

№1235-п

Об утверждении документации по планировке территории (проект планировки территории и проект межевания территории) «Зимняя автомобильная дорога п. Беяки-ПК+00»

В соответствии с Градостроительным кодексом Российской Федерации, Федеральным законом от 06.10.2003 №131-ФЗ «Об общих принципах организации местного самоуправления в Российской Федерации», на основании заявления Общества с ограниченной ответственностью «Томская инжиниринговая компания» (ИНН 7017112604, ОГРН 1057000105436) (вх. № 387 от 13.11.2023), учитывая наличие документов, подтверждающих согласование такой документации по планировке территории от министерства лесного хозяйства Красноярского края от 03.11.2023 г. №86-014935, руководствуясь статьей 47, 43, 47 Устава Богучанского района,

ПОСТАНОВЛЯЮ:

1. Утвердить документацию по планировке территории (проект планировки территории и проект межевания территории) «Зимняя автомобильная дорога п. Беяки-ПК+00», подготовленную на основании постановления администрации Богучанского района от 11.08.2022 №775-п «О подготовке проекта планировки территории лесных участков», постановления администрации Богучанского района от 14.09.2023 №916-п «О подготовке документации по внесению изменений в документацию по планировке территории (проект планировки и проект межевания территории), утвержденную постановлением администрации Богучанского района от 11.08.2022 №775-п «О подготовке проекта планировки территории лесных участков», согласно приложению к настоящему постановлению.

2. Отделу по архитектуре и градостроительству администрации Богучанского района обеспечить размещение документации по планировке территории, утвержденной настоящим постановлением, на официальном сайте Богучанского района в информационно-телекоммуникационной сети «Интернет».

3. Опубликовать настоящее постановление на официальном сайте муниципального образования Богучанский район в сети «Интернет».

4. Контроль за исполнением настоящего постановления возложить на Первого заместителя Главы Богучанского района В.М. Любима.

5. Постановление вступает в силу со дня, следующего за днем его опубликования в Официальном вестнике Богучанского района.

Глава Богучанского района

А.С. Медведев

Приложение  
к постановлению администрации  
Богучанского района  
от 30.11.2023 №1235-п



«Зимняя автомобильная дорога п.Беляки-ПК0+00»

ДОКУМЕНТАЦИЯ ПО ПЛАНИРОВКЕ ТЕРРИТОРИИ.  
ПРОЕКТ ПЛАНИРОВКИ ТЕРРИТОРИИ  
(в составе проект межевания территории)  
ОСНОВНАЯ ЧАСТЬ

Томск, 2023



«Зимняя автомобильная дорога п.Беляки-ПК0+00»

ДОКУМЕНТАЦИЯ ПО ПЛАНИРОВКЕ ТЕРРИТОРИИ.  
ПРОЕКТ ПЛАНИРОВКИ ТЕРРИТОРИИ  
(в составе проект межевания территории)  
МАТЕРИАЛЫ ПО ОБОСНОВАНИЮ

Томск, 2023





«Зимняя автомобильная дорога п.Беляки-ПК0+00»

ДОКУМЕНТАЦИЯ ПО ПЛАНИРОВКЕ ТЕРРИТОРИИ.  
ПРОЕКТ ПЛАНИРОВКИ ТЕРРИТОРИИ  
(в составе проект межевания территории)  
ОСНОВНАЯ ЧАСТЬ

ЗАКАЗЧИК: АО «Восточно-Сибирская нефтегазовая  
компания»  
(АО «Востсибнефтегаз»)

ИСПОЛНИТЕЛЬ: ООО «Томская инжиниринговая  
компания»

Директор ООО «Томская  
инжиниринговая компания»

Специалист отдела землеустройства



А.Л. Пучков

И.И. Макасов

Томск, 2023



## СПИСОК ИСПОЛНИТЕЛЕЙ

Должность, ФИО	Подпись	Дата
Директор ООО «Томская инжиниринговая компания», Пучков А.Л. Номер в Госреестре КИ 28709. СНИЛС 10622610807. Кадастровый инженер состоит в Саморегулируемой организации Ассоциация "Объединение кадастровых инженеров" (СРО Ассоциация "ОКИС"), регистрационный номер в реестре СРО 0401, дата включения в реестр СРО 05.02.2016 г.		13.10.2023
Специалист отдела землеустройства, Максаков И.И.		13.10.2023

## СОДЕРЖАНИЕ

## ПРОЕКТ ПЛАНИРОВКИ ТЕРРИТОРИИ

Раздел 1 «Проект планировки территории. Графическая часть» .....	6
Чертеж красных линий .....	6
Чертеж границ зон планируемого размещения линейных объектов .....	7
Чертеж границ зон планируемого размещения линейных объектов, подлежащих реконструкции в связи с изменением их местоположения .....	14
Раздел 2 «Положение о размещении линейных объектов» .....	15
2.1 Наименование, основные характеристики (категория, протяженность, проектная мощность, пропускная способность, грузонапряженность, интенсивность движения) и назначение планируемых для размещения линейных объектов, а также линейных объектов, подлежащих реконструкции в связи с изменением их местоположения .....	15
2.2 Перечень субъектов Российской Федерации, перечень муниципальных районов, городских округов в составе субъектов Российской Федерации, перечень поселений, населенных пунктов, внутригородских территорий городов федерального значения, на территориях которых устанавливаются зоны планируемого размещения линейных объектов .....	15
2.3 Перечень координат характерных точек устанавливаемых границ зон планируемого размещения линейных объектов .....	16
2.4 Перечень координат характерных точек устанавливаемых границ зон планируемого размещения линейных объектов, подлежащих реконструкции в связи с изменением их местоположения .....	28
2.5 Предельные параметры разрешенного строительства, реконструкции объектов капитального строительства, входящих в состав линейных объектов в границах зон их планируемого размещения .....	28
2.6 Информация о необходимости осуществления мероприятий по защите сохраняемых объектов капитального строительства (здание, строение, сооружение, объекты, строительство которых не завершено), существующих и строящихся на момент подготовки проекта планировки территории, а также объектов капитального строительства, планируемых к строительству в соответствии с ранее утвержденной документацией по планировке территории, от возможного негативного воздействия в связи с размещением линейных объектов .....	28
2.7 Информация о необходимости осуществления мероприятий по сохранению объектов культурного наследия от возможного негативного воздействия в связи с размещением линейных объектов .....	29
2.8 Информация о необходимости осуществления мероприятий по охране окружающей среды .....	29
2.9 Информация о необходимости осуществления мероприятий по защите территории от чрезвычайных ситуаций природного и техногенного характера, в том числе по обеспечению пожарной безопасности и гражданской обороне .....	33

## ПРОЕКТ МЕЖЕВАНИЯ ТЕРРИТОРИИ

Раздел 3 «Проект межевания территории. Графическая часть».....	34
Чертеж межевания территории.....	34
Раздел 4 «Проект межевания территории. Текстовая часть».....	46
4.1 Перечень и сведения о площади образуемых земельных участков.....	46
4.2 Перечень координат характерных точек образуемых земельных участков.....	47
4.3 Сведения о границах территории, применительно к которой осуществляется подготовка проекта межевания, содержащие перечень координат характерных точек таких границ в системе координат, используемой для ведения Единого государственного реестра недвижимости.....	47
4.4 Вид разрешенного использования образуемых земельных участков, предназначенных для размещения линейных объектов и объектов капитального строительства, проектируемых в составе линейного объекта, а также существующих земельных участков, занятых линейными объектами и объектами капитального строительства, входящими в состав линейных объектов, в соответствии с проектом планировки территории.....	47

№ Приложения	Наименование
Приложение 1	Качественные и количественные характеристики испрашиваемых <u>земельный</u> (лесных) участков





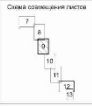
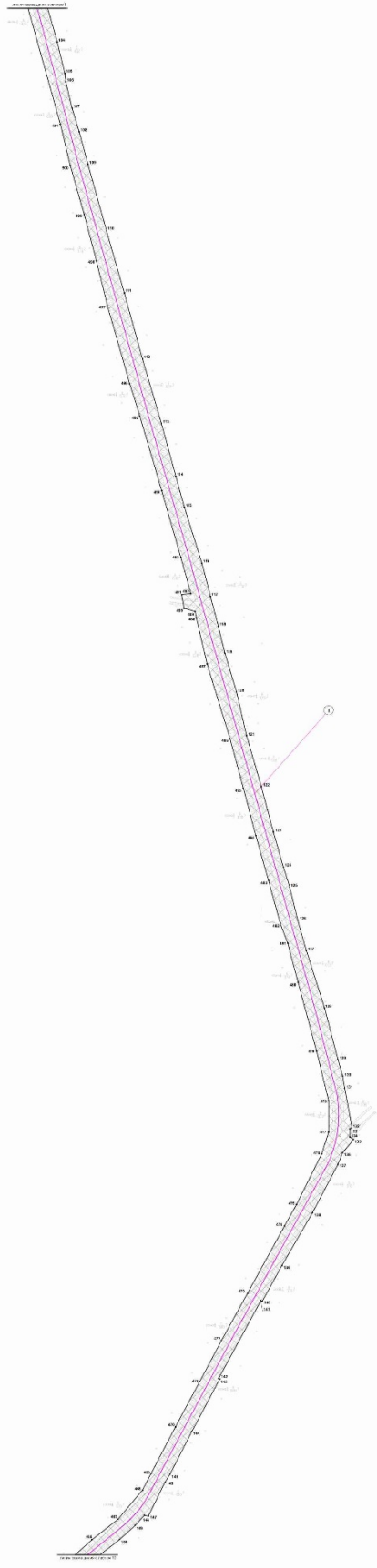

Дополнительные данные объекта		
№	Наименование объекта	Вид
1	Узкая разгонная полоса и виадук ПНО-100	автомобильная дорога

- УСЛОВНЫЕ СОКРАЩЕНИЯ:**
- ширина проезжей части и тротуаров в метрах
  - ширина проезжей части в метрах
  - ширина тротуаров в метрах
  - ширина проезжей части в метрах
  - ширина тротуаров в метрах
  - ширина проезжей части в метрах
  - ширина тротуаров в метрах

Итого				Результат		
№ п/п	Наименование	Единица измерения	Количество	Итого	Значение	Значение
1	площадь	кв. м	12,75	12,75	1	1
2	длина	м	12,75	12,75	1	1
3	объем	куб. м	12,75	12,75	1	1
4	масса	тонны	12,75	12,75	1	1

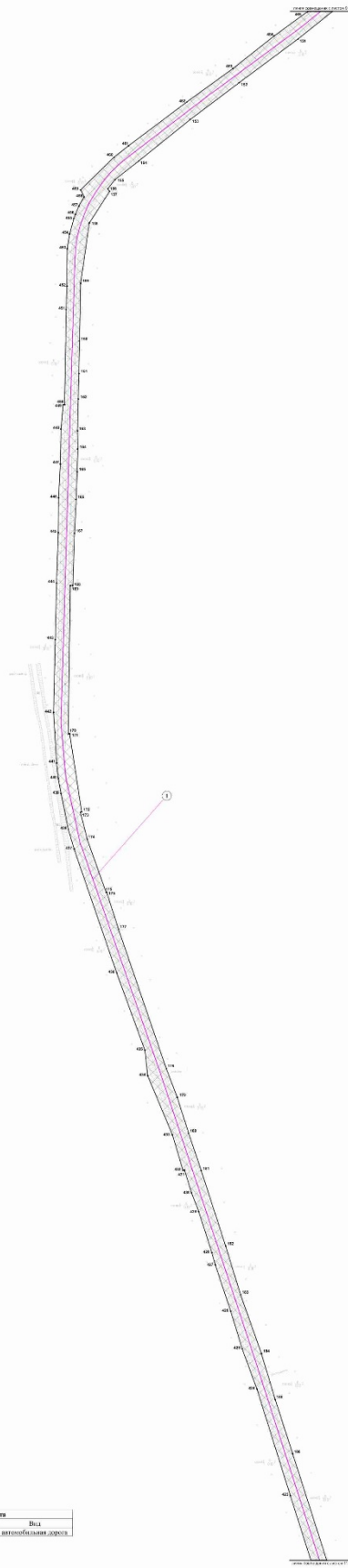

- УСЛОВНЫЕ ОБОЗНАЧЕНИЯ**
- линия тротуара и граница проезжей части
  - граница проезжей части и границы тротуара
  - граница автомобильной трассы и границы тротуара
  - граница тротуара и границы проезжей части
  - граница тротуара и границы тротуара

Техническая спецификация объектов		
№	Наименование объекта	Вид
1	Земля автомобильной трассы и тротуара (АТТ-ТТ)	автомобильная трасса

Итого				Результат		
№	Имя	Подпись	Дата	Всего	Добавлено	Удалено
1	Иванов И.И.	<i>(Signature)</i>	15.12.2023	1	0	0
2	Петров П.П.	<i>(Signature)</i>	16.12.2023	0	1	0
3	Сидоров С.С.	<i>(Signature)</i>	17.12.2023	0	0	1

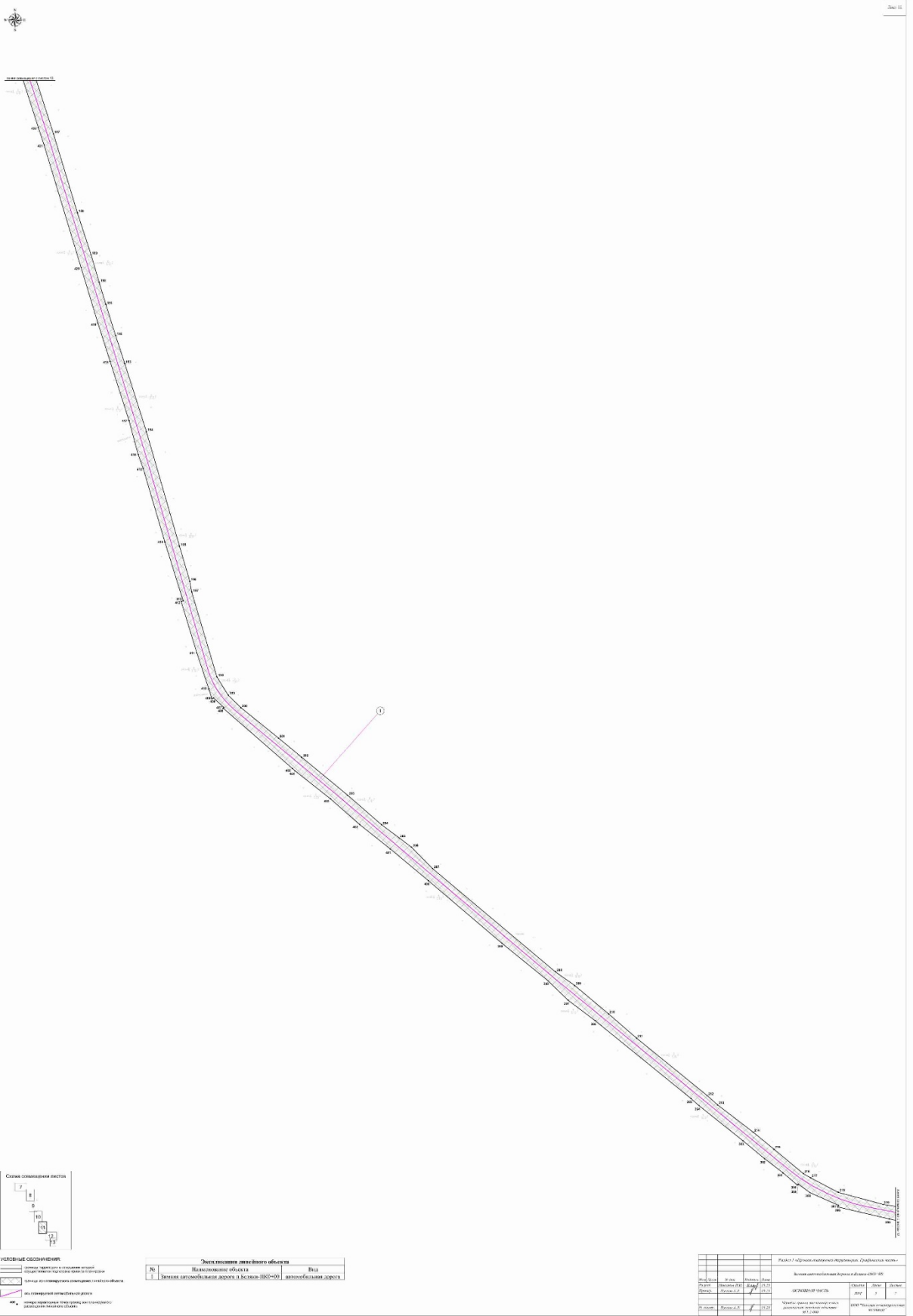







- УСЛОВНЫЕ ОБОЗНАЧЕНИЯ:**
- граница территории в отношении которой осуществляется подготовка проекта строительства
  - границы для планируемого размещения линейного объекта
  - ось планируемой автомобильной дороги
  - центры кривизны точек границы или планируемого размещения линейного объекта

Экспликация линейного объекта		
№	Наименование объекта	Вид
1	Земля автомобильная дорога в Белзке-ПКО-00	автомобильная дорога

Рисунки / Проекты планировки территории. Графическая часть			
Итого автомобильная дорога в Белзке-ПКО-00			
№ п/п	Дата	№ листа	Длина (метры)
1	10.25	10.25	10.25
2	10.25	10.25	10.25
3	10.25	10.25	10.25
4	10.25	10.25	10.25
5	10.25	10.25	10.25
6	10.25	10.25	10.25
7	10.25	10.25	10.25
8	10.25	10.25	10.25
9	10.25	10.25	10.25
10	10.25	10.25	10.25
11	10.25	10.25	10.25
12	10.25	10.25	10.25
13	10.25	10.25	10.25

Чертеж красных линий

Графическая часть «Чертеж красных линий» не разрабатывается в связи с тем, что границы территорий общего пользования в данном проекте планировки территории не устанавливаются, не изменяются и не отменяются.

ПРОЕКТ ПЛАНИРОВКИ ТЕРРИТОРИИ  
ОСНОВНАЯ ЧАСТЬ

РАЗДЕЛ 2 «ПОЛОЖЕНИЕ О РАЗМЕЩЕНИИ ЛИНЕЙНЫХ ОБЪЕКТОВ»

Документация по планировке территории (далее – Проект планировки) «Зимняя автомобильная дорога п.Беляки-ПК0+00», разработана на основании Постановления Администрации Богучанского района № 775-п от 11.08.2022 года «О подготовке проекта планировки территории лесных участков»; Постановления Администрации Богучанского района № 916-п от 14.09.2023 года «О подготовке документации по внесению изменений в документацию по планировке территории (проект планировки и проект межевания территории), утвержденную постановлением администрации Богучанского района от 11.08.2022 № 775-п «О подготовке проекта планировки территории лесных участков».

2.1 Наименование, основные характеристики (категория, протяженность, проектная мощность, пропускная способность, грузонапряженность, интенсивность движения) и назначение планируемых для размещения линейных объектов, а также линейных объектов, подлежащих реконструкции в связи с изменением их местоположения

Зимняя автомобильная дорога п.Беляки-ПК0+00

Начало трассы зимней автомобильной дороги п. Беляки-ПК0+00 расположено на оси улучшенной грунтовой лесовозной дороги п. Беляки – лесосека. Конец трассы зимней автомобильной дороги п. Беляки-ПК0+00 расположен на автодороге «Карьер грунтовых строительных материалов № 2-10 – п. Беляки». Протяженность автозимника составляет 17,192 км, число полос движения 2; ширина проезжей части 7 м, категория автозимника II (ВСН 137-89).

Планируемый автозимник является:

- по продолжительности эксплуатации - регулярным, возобновляемым каждую зиму в течение ряда лет по одной и той же трассе;
- по расположению на местности - сухопутным, прокладываемым по суше;
- по продолжительности использования сезона - обычным, предназначенным для эксплуатации только в период с устойчивыми отрицательными температурами воздуха.

Конструкции полотна автозимника назначены на основе региональных типовых конструктивно - технологических решений в соответствии с ВСН 137-89, с учетом рельефа местности, вида подстилающего основания, состояния грунтов основания в районе строительства.

Необходимость строительства автозимника вызвана ростом объемов грузоперевозок в связи с расширением Юрубченского месторождения в границах лицензионного участка за счет ввода в эксплуатацию новых скважин.

2.2 Перечень субъектов Российской Федерации, перечень муниципальных районов, городских округов в составе субъектов Российской Федерации, перечень поселений, населенных пунктов, внутригородских территорий городов федерального значения, на территориях которых устанавливаются зоны планируемого размещения линейных объектов

Зона планируемого размещения объекта общей площадью 41,9573 га, устанавливается на землях лесного фонда Гремучинского лесничества, Бедобинского участкового лесничества на территории Богучанского района Красноярского края.

Перечень координат характерных точек границ зон планируемого размещения линейных объектов

Номер характерной точки	Координаты, м	
	X	Y
1	1036160,62	4547,37
2	1036139,29	4778,98
3	1036132,41	4844,44
4	1036129,78	4900,39
5	1036121,54	4935,6
6	1036120,08	4958,04

7	1036118,13	4987,93
8	1036125,16	4998,66
9	1036143,88	5001,82
10	1036143,92	5003,07
11	1036145,7	5025,24
12	1036142,68	5025,28
13	1036134,11	5025,59
14	1036134,11	5026,83
15	1036128,92	5026,99
16	1036116,65	5036,88
17	1036112,48	5096,78
18	1036111,87	5152,58
19	1036096,91	5218,09
20	1036088,96	5238,88
21	1036070,94	5278,13
22	1036051,71	5311,36
23	1036035,51	5330,58
24	1036021,47	5345,61
25	1036020,25	5344,83
26	1036010,44	5354,02
27	1035999,34	5360,2
28	1035996,63	5365,61
29	1035989,55	5365,02
30	1035980,47	5368,74
31	1035965,72	5372,68
32	1035957,33	5374,4
33	1035957,29	5376,09
34	1035933,85	5379,16
35	1035901,96	5379,17
36	1035771,55	5365,9
37	1035740,3	5361,19
38	1035695,83	5360,18
39	1035647,56	5365,1
40	1035632,53	5367,2
41	1035616,06	5369,5
42	1035540,52	5380,41
43	1035448,86	5412,58
44	1035312,18	5465,82
45	1035249,85	5499,95
46	1035212,82	5531,22
47	1035175,06	5564,46
48	1035149,24	5589,82
49	1035129,43	5620,1
50	1035115,98	5654,52
51	1035112,04	5702,36
52	1035124,84	6263,22
53	1035123,92	6295,53

54	1035123,15	6322,58
55	1035122,86	6332,75
56	1035118,55	6352,88
57	1035104,44	6374,92
58	1035085,15	6396,25
59	1035015,58	6451,09
60	1034884,68	6557,91
61	1034842,27	6594,06
62	1034727,86	6685,57
63	1034639,98	6757,39
64	1034600,22	6788,36
65	1034570,53	6815,93
66	1034509,5	6863
67	1034487,74	6878,97
68	1034413,75	6940,29
69	1034344,05	6996
70	1034289,65	7039,85
71	1034252,33	7070,38
72	1034186,1	7121,19
73	1034109,96	7184,83
74	1034086,71	7205,09
75	1034032,28	7248,44
76	1033926,51	7337,57
77	1033910,52	7351,23
78	1033884,67	7373,3
79	1033794,23	7445,86
80	1033722,45	7502,84
81	1033688,87	7528,74
82	1033642,17	7570,78
83	1033601,44	7606,21
84	1033564,93	7635,25
85	1033521,68	7665,96
86	1033447,5	7723,92
87	1033398,25	7764,89
88	1033357,15	7798,78
89	1033312,04	7833,92
90	1033267,92	7868,66
91	1033220,39	7906,65
92	1033177,15	7939,67
93	1033147,66	7966,31
94	1033131,27	7977,84
95	1033092,89	8009,36
96	1033024,18	8067,94
97	1032978,54	8103,93
98	1032947,47	8126,95
99	1032923,8	8139,66
100	1032891,4	8152,64
101	1032855,91	8165,33

102	1032802,15	8178,82
103	1032750,84	8196,18
104	1032673,83	8218,49
105	1032627,18	8229,65
106	1032614,67	8231,02
107	1032575,93	8240,17
108	1032540,81	8250,97
109	1032492,95	8263,6
110	1032394,42	8291,33
111	1032302,01	8317,47
112	1032204,25	8344,34
113	1032108,77	8372,56
114	1032030,24	8393,39
115	1031984,24	8406,12
116	1031901,64	8432,12
117	1031852,26	8444,83
118	1031808	8456,83
119	1031767,89	8465,92
120	1031710,96	8483,15
121	1031646	8498,05
122	1031570,47	8520,1
123	1031503,3	8538,1
124	1031451,56	8552,98
125	1031421,19	8561,91
126	1031372,68	8574,06
127	1031327,78	8586,48
128	1031242,8	8613,23
129	1031166,03	8633,32
130	1031141,48	8640,39
131	1031123,79	8643,22
132	1031065,12	8654,07
133	1031063,2	8650,99
134	1031051,51	8651,08
135	1031047,74	8656,52
136	1031027,7	8640,02
137	1031010,81	8633,24
138	1030939,1	8595,94
139	1030860,96	8550,81
140	1030807,92	8521,5
141	1030808,99	8519,45
142	1030693,73	8456,9
143	1030692,69	8458,73
144	1030615,27	8417,51
145	1030551,87	8385,07
146	1030539,47	8377,34
147	1030489,61	8352,76
148	1030490,94	8346,82
149	1030475,87	8333,66

150	1030455,32	8310,45
151	1030391,83	8230,68
152	1030326,82	8143,36
153	1030272,59	8071,25
154	1030211,14	7994,74
155	1030183,37	7960,41
156	1030169,7	7949,74
157	1030166,25	7952,36
158	1030118,99	7922,29
159	1030030,09	7909,28
160	1029944,55	7907,66
161	1029896,42	7907,02
162	1029858,88	7906,25
163	1029811,77	7904,69
164	1029784,93	7905,08
165	1029751,24	7904,44
166	1029710,65	7902,6
167	1029660,13	7900,01
168	1029582,88	7897,45
169	1029582,84	7894,12
170	1029363,37	7891,17
171	1029363,43	7893,22
172	1029248,07	7910,99
173	1029247,42	7909,16
174	1029207,84	7919,13
175	1029128,38	7946,49
176	1029128,79	7947,8
177	1029074,15	7965,13
178	1028868,33	8035,89
179	1028825,58	8052,2
180	1028772,37	8068,59
181	1028716,93	8087,86
182	1028605,19	8123,73
183	1028533,55	8145,86
184	1028446,18	8176,41
185	1028378,15	8196,72
186	1028297,99	8222,81
187	1028044,26	8303,93
188	1027903,06	8346,83
189	1027828,27	8370,87
190	1027779,63	8385,15
191	1027739,78	8397,61
192	1027684,45	8414,61
193	1027634,41	8430,95
194	1027513,11	8469,34
195	1027308,95	8528,3
196	1027246,36	8546,7
197	1027226,6	8550,38

198	1027075,82	8595,15
199	1027043,24	8615,31
200	1027020,69	8637,77
201	1026966,54	8704,81
202	1026932,12	8746,35
203	1026864,39	8828,09
204	1026811,85	8888,43
205	1026788,27	8919,73
206	1026771,49	8942
207	1026733,54	8979,38
208	1026549,86	9198,13
209	1026525,33	9232,34
210	1026474,58	9292,88
211	1026431,31	9342,93
212	1026328,96	9468,67
213	1026312,14	9487,22
214	1026263,29	9550,62
215	1026233,37	9587,42
216	1026189,79	9640,12
217	1026182,13	9653,17
218	1026156,26	9702,29
219	1026134,46	9781,57
220	1026126,56	9831,33
221	1026123,06	9830,67
222	1026090,04	10018,37
223	1026093,59	10019,84
224	1026068,81	10072,78
225	1026056,67	10102,41
226	1026045,12	10124,53
227	1026031,54	10148,94
228	1026004,25	10205,15
229	1025969,27	10275,42
230	1025967,17	10274,58
231	1025948,04	10302,53
232	1025931,76	10320,38
233	1025913,39	10336,96
234	1025883,64	10362,2
235	1025885,48	10365,09
236	1025800,69	10430,36
237	1025781,64	10444,41
238	1025743,14	10469,1
239	1025708,36	10490,77
240	1025665,01	10516,92
241	1025653,67	10527,06
242	1025637,93	10537,32
243	1025623,55	10542,41
244	1025601,28	10558,61
245	1025543,38	10598,53



246	1025504,03	10639,14
247	1025492,48	10666,26
248	1025481,18	10691,62
249	1025440,91	10770,46
250	1025424,66	10818,67
251	1025415,95	10835,68
252	1025401,65	10863,61
253	1025374,18	10905,46
254	1025340,63	10976,47
255	1025308,1	11041,62
256	1025307,44	11052,44
257	1025304,03	11059,26
258	1025296,34	11066,57
259	1025189,33	11282,29
260	1025156,72	11341,67
261	1025143,72	11350,33
262	1025126,22	11358,99
263	1025102,24	11368,46
264	1025078,57	11375,15
265	1025058,03	11377,11
266	1025029,47	11374,92
267	1025005,7	11368,4
268	1024980,12	11355,72
269	1024966,8	11346,86
270	1024912,62	11315,37
271	1024839,39	11272,8
272	1024761,16	11225,16
273	1024559,52	11099,49
274	1024489,35	11058,52
275	1024450,02	11033,78
276	1024386,14	10992,28
277	1024322,53	10952,1
278	1024296,82	10938,61
279	1024249,32	10907,95
280	1024202,13	10874,32
281	1024165,98	10850
282	1024146,76	10839,14
283	1024097,46	10810,99
284	1024048,08	10774,95
285	1023996,26	10743,18
286	1023952,89	10734,76
287	1023923,22	10736,44
288	1023872,9	10762,15
289	1023846,44	10785,64
290	1023820,47	10822,8
291	1023806,76	10845,68
292	1023781,01	10886,38
293	1023770,84	10907,3

294	1023765,67	10948,5
295	1023768,19	10973,85
296	1023774,22	11027,1
297	1023782,8	11145,94
298	1023790,37	11212,23
299	1023798,92	11249,46
300	1023813,08	11292,37
301	1023829,4	11362,06
302	1023797,28	11344,56
303	1023796,52	11335,85
304	1023784,95	11300,79
305	1023779,13	11274,84
306	1023775,61	11275,53
307	1023766,15	11207,37
308	1023760,1	11136,6
309	1023746,97	10993,69
310	1023744,18	10950,09
311	1023745,56	10915,67
312	1023754,67	10885,31
313	1023756,89	10886,01
314	1023768,46	10863,27
315	1023785,38	10836,44
316	1023805,02	10807,61
317	1023816,71	10787,33
318	1023824,17	10778,55
319	1023835,14	10766,02
320	1023852,48	10750,73
321	1023875,46	10734,53
322	1023894,37	10724,62
323	1023911,64	10718,27
324	1023917,22	10716,04
325	1023917,14	10713,38
326	1023947,45	10713,08
327	1023968,72	10713,51
328	1023996,47	10719,52
329	1024022,94	10735,83
330	1024162,1	10822,7
331	1024161,07	10824,3
332	1024332,39	10932
333	1024354,52	10948,53
334	1024386,07	10968,23
335	1024460,25	11012,36
336	1024584,72	11090,55
337	1024585,19	11089,59
338	1024833,52	11240,77
339	1024911,7	11287,49
340	1024930,12	11298,52
341	1024981,51	11330,19

342	1025031,77	11348,67
343	1025104,91	11341,17
344	1025142,47	11315,04
345	1025153,95	11295,73
346	1025155,17	11296,51
347	1025163,85	11283,69
348	1025263	11083,92
349	1025277,23	11055,87
350	1025273,08	11053,89
351	1025280,59	11039,04
352	1025287,53	11033,11
353	1025309,08	10988,4
354	1025350,5	10908,61
355	1025352,99	10896,32
356	1025354,9	10892,45
357	1025422,78	10755,27
358	1025479,2	10638,16
359	1025509,29	10595,33
360	1025510,51	10596
361	1025523,97	10580,58
362	1025548,91	10563,64
363	1025612,99	10523,91
364	1025619,38	10515,9
365	1025618,32	10514,13
366	1025646,93	10495,6
367	1025648,29	10497,52
368	1025653,12	10495,77
369	1025663,12	10488,08
370	1025662,21	10486,74
371	1025709,45	10452,47
372	1025731,48	10437,8
373	1025797,4	10395,67
374	1025845,09	10367,53
375	1025898,51	10322,88
376	1025914,84	10303,91
377	1025928,43	10292,79
378	1025951,31	10262,27
379	1025973,04	10219,92
380	1026023,47	10116,95
381	1026047,34	10059,48
382	1026066,51	10002,13
383	1026094,93	9872,77
384	1026101,68	9824,48
385	1026108,86	9792,91
386	1026129,97	9701,38
387	1026133,39	9702,18
388	1026155,72	9651,95
389	1026170,88	9630,86

390	1026169,46	9628,78
391	1026190,88	9603,35
392	1026215,78	9571,12
393	1026248,05	9532,29
394	1026310,89	9453,91
395	1026323,71	9439,53
396	1026462,55	9268,77
397	1026498,95	9220,83
398	1026533,9	9184,81
399	1026600,61	9102,77
400	1026712,02	8972
401	1026768,34	8904,17
402	1026812,27	8849,66
403	1026857,94	8797,64
404	1026907,93	8734,1
405	1026912,16	8729,3
406	1027019,93	8606,27
407	1027020,96	8607,48
408	1027037,92	8589,43
409	1027036,78	8586,27
410	1027054,23	8580,78
411	1027118,25	8558,96
412	1027209,78	8531,64
413	1027210,91	8535,16
414	1027316,05	8502,23
415	1027447,17	8463,94
416	1027472,4	8455,19
417	1027533,05	8438,55
418	1027638,38	8404,89
419	1027706,34	8383,23
420	1027805,41	8353,59
421	1028024,78	8287,51
422	1028055,82	8276,64
423	1028236,22	8219,4
424	1028394,17	8169,67
425	1028453,38	8148,17
426	1028508,81	8131,28
427	1028577,1	8108,37
428	1028595,66	8103,35
429	1028655,89	8083,95
430	1028684,04	8073,39
431	1028717,96	8062,63
432	1028717,43	8060,77
433	1028769,89	8044,82
434	1028857,42	8008,5
435	1028895,17	8004,35
436	1029009,39	7962,76
437	1029193,01	7899,73

438	1029221,85	7891,15
439	1029275,13	7880,29
440	1029296,91	7876,39
441	1029320,42	7874,05
442	1029394,6	7869,09
443	1029502,83	7871,62
444	1029586,74	7873,97
445	1029661,21	7876,38
446	1029712,7	7876,76
447	1029762,74	7879,33
448	1029814,26	7880,32
449	1029850,33	7883,76
450	1029850,39	7885,85
451	1029991,39	7887,85
452	1030025,78	7888,96
453	1030081,29	7889,58
454	1030102,95	7892,96
455	1030125,96	7899,15
456	1030132,13	7901,67
457	1030144,56	7907,1
458	1030157,84	7914,32
459	1030168,01	7909,43
460	1030216,56	7958,68
461	1030233,48	7980,14
462	1030298,41	8066,33
463	1030348,32	8134,45
464	1030396,23	8195,42
465	1030431,84	8244,74
466	1030454,64	8269,37
467	1030484,79	8307,96
468	1030528,12	8344,6
469	1030552,53	8357,31
470	1030621,67	8393,37
471	1030687,33	8428,01
472	1030749,96	8461,02
473	1030819,88	8499,86
474	1030919,76	8554,64
475	1030950,8	8571,72
476	1031026,26	8609,33
477	1031058,69	8619,59
478	1031104,98	8619,76
479	1031178,43	8601,93
480	1031280,29	8574,42
481	1031338,24	8559,01
482	1031368,46	8548,07
483	1031431,52	8530,88
484	1031497,88	8512,28
485	1031567,82	8493,62

486	1031641,39	8473,44
487	1031752,46	8439,94
488	1031820,7	8424,06
489	1031829,94	8422,09
490	1031834,34	8405,71
491	1031854,95	8402,68
492	1031856,57	8416,24
493	1031910,1	8401,19
494	1032009,13	8372,86
495	1032119,99	8340,08
496	1032167,13	8325,48
497	1032283,5	8292,26
498	1032349,56	8276,45
499	1032418,96	8258,15
500	1032490,2	8237,71
501	1032552,16	8222,94
502	1032806,44	8151,98
503	1032882,32	8128,2
504	1032934,03	8105,28
505	1032963,76	8083,65
506	1033009,94	8048,33
507	1033031,05	8028,02
508	1033085,08	7983,29
509	1033129,45	7943,51
510	1033176,74	7912,36
511	1033231,72	7866,87
512	1033290,28	7819,48
513	1033354,35	7767,05
514	1033387,34	7740,48
515	1033433,31	7705,44
516	1033504,22	7647,26
517	1033505,41	7648,94
518	1033514,73	7641,43
519	1033559,89	7607,09
520	1033620,05	7556,83
521	1033677,71	7509,83
522	1033730,05	7466,72
523	1033755,16	7446,35
524	1033813,55	7400,44
525	1033894,82	7334,19
526	1033926,32	7307,6
527	1034010,07	7239,55
528	1034008,69	7237,7
529	1034069,49	7186,13
530	1034087,84	7172,3
531	1034191,6	7089,46
532	1034265,04	7030,36
533	1034338,97	6966,18

534	1034418,66	6901,88
535	1034569,26	6781,77
536	1034653,41	6713,77
537	1034811,56	6584,82
538	1035069,6	6377,52
539	1035095,53	6337
540	1035101,5	6290,19
541	1035098,07	6266,09
542	1035089,69	5690,9
543	1035091,73	5643,75
544	1035114,3	5596,68
545	1035133,4	5570,89
546	1035191,96	5516,95
547	1035246,56	5470,99
548	1035262,17	5460,34
549	1035326,5	5432,59
550	1035452,9	5383,49
551	1035501,56	5366,51
552	1035551,63	5353,67
553	1035621,55	5342,92
554	1035647,21	5340,41
555	1035671,19	5338,26
556	1035671,63	5336,66
557	1035729,41	5337,07
558	1035764,49	5340,38
559	1035783,45	5344,65
560	1035915,3	5356,28
561	1035958,18	5349,57
562	1035982,05	5340,58
563	1036004,64	5324,56
564	1036029,72	5296,57
565	1036030,89	5297,34
566	1036041,12	5284,3
567	1036058,71	5252,4
568	1036068,6	5225,82
569	1036070,01	5219,39
570	1036068,96	5218,78
571	1036083,33	5155,88
572	1036084,48	5155,84
573	1036087,77	5139,7
574	1036090,22	5100,54
575	1036094,43	5053,91
576	1036093,94	5051,56
577	1036092,59	5051,38
578	1036091,51	5039,57
579	1036068,74	5030,89
580	1036068,64	5028,49
581	1036068,64	5028,44

582	1036067,81	5008,45
583	1036067,81	5008,44
584	1036067,72	5007,28
585	1036088,05	5004,78
586	1036098,37	4987,95
587	1036098,32	4946,14
588	1036101,11	4924,95
589	1036106,02	4887,66
590	1036110,68	4839,15
591	1036113,25	4796,62
592	1036136,63	4545,04
593	1036139,93	4545,43
594	1036152,03	4546,57
1	1036160,62	4547,37

Границы и координаты земельных участков в графических материалах Проекта определены в местной системе координат МСК-169.

### 2.3 Перечень координат характерных точек границ зон планируемого размещения линейных объектов, подлежащих реконструкции в связи с изменением их местоположения

Планируемые линейные объекты, подлежащие реконструкции в связи с изменением их местоположения, в данном проекте отсутствуют.

### 2.4 Предельные параметры разрешенного строительства, реконструкции объектов капитального строительства, входящих в состав линейных объектов в границах зон их планируемого размещения

Объекты капитального строительства, входящие в состав линейного объекта «Зимняя автомобильная дорога п.Беляки-ПК0+00» отсутствуют.

### 2.6 Информация о необходимости осуществления мероприятий по защите сохраняемых объектов капитального строительства (здание, строение, сооружение, объекты, строительство которых не завершено), существующих и строящихся на момент подготовки проекта планировки территории, а также объектов капитального строительства, планируемых к строительству в соответствии с ранее утвержденной документацией по планировке территории, от возможного негативного воздействия в связи с размещением линейных объектов

Автозимник пересекает существующие коммуникации: нефтепровод диаметром 325 мм, ВЛ-10 кВ, ВЛ-110 кВ и автодороги «Карьер грунтовых строительных материалов № 2-10 – п. Беляки» и «п. Богучаны – ЮР-5, Куюмба».

В месте пересечения существующего нефтепровода с планируемым автозимником предусмотрена защита этого трубопровода железобетонными плитами 1ПДН-14 в соответствии с требованиями Техническими условиями и п. 10.3.10 ГОСТ Р 55990-2014.

В местах пересечений автозимника с воздушными линиями с обеих сторон линий в соответствии с ГОСТ Р 52289-2004 на дороге установлены дорожные знаки «Ограничение высоты», на опорах, ограничивающих пролет пересечений с автомобильной дорогой, установлены знаки «Осторожно электрическое напряжение».

В местах подходов автозимника к автодорогам предусмотрено устройство примыканий по ТМП 503-0-51.89 «Пересечения и примыкания автомобильных дорог в одном уровне».

Планируемый объект не пересекает объекты капитального строительства строящиеся на момент подготовки проекта планировки территории, а также объекты капитального строительства, планируемые к строительству в соответствии с ранее утвержденной документацией по планировке территории. Таким образом, необходимость осуществления мероприятий по защите сохраняемых объектов капитального строительства (здание, строение, сооружение, объекты, строительство которых не завершено), строящихся на момент подготовки проекта планировки территории, от возможного негативного воздействия в связи с размещением линейных объектов отсутствует.

### 2.7 Информация о необходимости осуществления мероприятий по сохранению объектов культурного наследия от возможного негативного воздействия в связи с размещением линейных объектов



В соответствии с письмом Службы по государственной охране объектов культурного наследия Красноярского края № 102-3558 от 08.08.2022 г. объектов культурного наследия федерального, регионального, местного (муниципального) значения (в том числе включенных в единый государственный реестр объектов культурного наследия (памятников истории и культуры) народов Российской Федерации), их зон охраны и защитных зон, выявленных объектов культурного наследия, на территории Юрубчено-Тохомского месторождения в Богучанском районе, отводимой под объект «Зимняя автомобильная дорога п.Беляки-ПК0+00» (ш. 6299), нет.

## 2.8 Информация о необходимости осуществления мероприятий по охране окружающей среды

### *Мероприятия по охране атмосферного воздуха*

Воздействие на атмосферный воздух оценивается как локальное и краткосрочное. Основными источниками загрязнения атмосферы при строительстве планируемых объектов являются следующие:

- дорожно-строительная техника, применяемая для проведения строительно-монтажных работ подготовительного периода;
- сварочные работы;
- бетономеситель;
- покрасочные работы.

Для снижения выбросов в атмосферу необходимо:

- исключить работу машин вхолостую;
- организовать постоянную проверку состояния своевременного ремонта топливной системы, применяемых машин и механизмов;
- применение каталитических нейтрализаторов типа ОР-28129-ГОСНИТИ, газонейтрализатор (ГН-3) (либо аналогичных им).
- выполнить обеспечение топливом соответствующего качества.

Запрещается хранение, захоронение и обезвреживание на территориях, отведенных под строительство и населенных пунктов загрязняющих атмосферный воздух отходов производства и потребления, в том числе дурнопахнущих веществ, а также сжигание таких отходов без специальных установок.

### *Мероприятия по охране почвенного покрова*

Строительство автозимника окажет антропогенное воздействие на почвы и растительность испрашиваемых площадей, связанное:

- с изменением характера землепользования;
- со сведением древесно-кустарниковой растительности;
- с образованием техногенного рельефа.

Создаваемые в процессе строительства техногенные формы рельефа могут оказать влияние на компоненты ландшафта и вызвать долговременную реакцию в виде активации процессов эрозии или возникновения процессов заболачивания, в связи с изменением условий стока и водного режима территории. В составе проекта предусмотрены мероприятия по охране и рациональному использованию земель и почвенного покрова:

- проект устанавливает твердые границы полосы отвода земель для производства строительных работ;
- производство строительных работ предусматривается частично на ранее расчищенной и ранее отведенной площади;
- рекультивация нарушенных земель;
- сдача восстановленных земель (после рекультивации) согласно действующему законодательству;
- выполнение правил пожарной безопасности при работе в лесах [36].

Воздействие на почвенный покров оценивается как локальное, в границах участков земель, определенных для строительства согласно нормативным документам. В период эксплуатации проектируемых объектов в нормальном режиме работы отрицательного воздействия на почвенный и растительный покров не предусматривается.

После строительно-монтажных работ планируемого автозимника предусмотрена рекультивация всех нарушенных земель долгосрочной аренды. Цель проводимых работ по рекультивации земель – защита земель от ветровой и водной эрозии и заболачивания.

Проектом применены требования ГОСТ 17.5.1.02-85 «Охрана природы. Земли. Классификация нарушенных земель для рекультивации», ГОСТ 17.5.3.04-83 «Охрана природы. Земли. Общие требования к рекультивации земель» (п.п. 5, 6), использованы материалы строительных изысканий.

Рекультивация осуществляется последовательно в два этапа: технический и биологический.

Технический этап рекультивации включает работы, направленные на подготовку земель для последующего целевого использования. Целесообразность снятия и нанесения плодородного слоя определена ГОСТ 17.4.3.02-85 и устанавливается в зависимости от уровня плодородия почвенного покрова.

Технический этап рекультивации предусматривает следующие виды работ:

- уборка строительного мусора на всей территории отвода земельных участков;
- вывоз отходов, образованных за период строительно-монтажных работ;
- планировка нарушенных участков земель.

Биологический этап рекультивации – комплекс агротехнических и фитомелиоративных мероприятий, направленных на восстановление почвенно-растительного слоя, утраченного в процессе строительства и защиту почв от эрозионных процессов. Биологический этап рекультивации проводится по окончании производства работ технического этапа рекультивации.

Строительство планируемых объектов ведется в лесной зоне. Работы по сводке лесной растительности будут выполняться в зимнее время года, когда часть растений отмирает, или зимует, поэтому в верхних почвенных горизонтах сохраняется до 20 - 30 % жизнеспособных семян и корневищ многолетних растений. Поэтому нарушенная поверхность земель начинает постепенно зарастать видами лесного мелкотравья и сорно-разнотравными видами растений в первый же год по окончании строительства естественным путем, чему также способствует занесение семян лесного разнотравья с прилегающих ландшафтов, покрытых лесом.

В целях ускорения процесса восстановления растительности на нарушенных площадях работы биологического этапа рекультивации включают противоэрозионные мероприятия: посев многолетних трав с внесением минеральных удобрений и послепосевное прикатывание.

#### *Мероприятия по охране вод*

Воздействие на водные объекты локальное и сезонное (зимний временной период). Реализация проектных решений по строительству и эксплуатации автозимника может оказать негативное воздействие на состояние водных ресурсов, которое выразится:

- в нарушении участков водоохраных зон и прибрежных защитных полос пересекаемых водотоков;
- возможном нанесении ущерба рыбному хозяйству.

На ледовых переправах через малые водотоки, ежегодно промерзающие на всю глубину в начале зимнего сезона, проезд транспортных средств обеспечивается по естественному ледяному покрову.

На ледовых переправах через средние водотоки предусмотрено усиление естественного ледяного покрова намораживанием.

На ледовых переправах через реки глубиной более 1 м дополнительно с намораживанием предусмотрено усиление деревянным колейным настилом.

Устройство снежно-ледяной дорожной одежды предусмотрено на всем протяжении сухопутного автозимника методом постепенного наращивания в течение зимы на подготовленном грунтовом основании.

На испрашиваемой территории исключается:

- ремонт, мойка строительной техники;
- захоронение отходов.

В целях охраны водных ресурсов проектно-техническая документация разрабатывается с соблюдением требований законодательства, технические решения направлены на минимизацию негативного воздействия проектируемого строительства на водные ресурсы, в том числе, водные биологические ресурсы:

- выполнение подготовительного комплекса работ в зимний период года для снижения отрицательного воздействия на поверхностные водотоки и почвенно-растительный покров участков водоохраных зон и прибрежных защитных полос;
- исключение размещения на участках водоохраных зон строительно-монтажных площадок; стоянок строительной техники; ремонт и мойка строительной техники;
- заправка строительной техники, автотранспорта горюче-смазочными материалами (ГСМ) «с колес» с использованием металлических инвентарных поддонов на случай пролития ГСМ;
- при производстве строительно-монтажных работ предусматривается использование биотуалета.

Устройство снежного полотна на сухопутном автозимнике и ледовых переправ через водотоки не нарушает естественных условий склонового стока с прилегающих территорий в весенне-летний период, в связи с чем не требуется разработка специальных водоотводных мероприятий.

При производстве строительно-монтажных работ расход воды предусматривается на питьевые и строительные нужды. Обеспечение водой на питьевые нужды будет осуществляться за счет доставляемой воды питьевого качества в переносной герметичной таре из системы водоснабжения Юрубчено-Тохомского месторождения.

Качество воды, подаваемой на хозяйственно-питьевые нужды, соответствует требованиям СанПиН 2.1.4.1074-01 «Питьевая вода. Гигиенические требования к качеству воды централизованных систем питьевого водоснабжения. Контроль качества»

*Мероприятия по сбору, использованию, обезвреживанию, транспортировке и размещению опасных отходов*

Производственные отходы, возникающие при строительстве (строительный мусор в виде остатков бетона, песка, гравия и т.д.) предусмотрено укладывать в подготовку при устройстве временных проездов.

Обустройство и способы хранения отходов на объектах должны соответствовать требованиям инструктивно-методических документов в зависимости от класса опасности размещаемого отхода, агрегатного состояния и других физико-химических свойств.

Контейнеры для сбора отходов производства и потребления должны быть укомплектованы крышкой и установлены на основание, выполненное из железобетонных плит.

Отходы, образующиеся при обслуживании строительной техники и автомобилей (аккумуляторы свинцовые отработанные неповрежденные, с электролитом; отходы масел гидравлических; отходы минеральных масел моторных; шины пневматические автомобильные отработанные; фильтры воздушные автотранспортных средств отработанные; фильтры очистки масла автотранспортных средств отработанные; фильтры очистки топлива автотранспортных средств отработанные и др.), образование которых предусмотрено в сервисных организациях спецтехники и автотранспорта, будут учитываться по месту приписки транспорта и техники.

Транспортировка отходов производится специально оборудованными машинами, самосвалами, вакуум - бочками. Периодичность вывоза отходов определяется санитарно-эпидемиологическими требованиями, емкостью для сбора или накопления отхода, условиями договора с организацией, имеющей лицензию на вывоз и утилизацию отходов.

*Особо охраняемые природные территории и территории традиционного природопользования коренных малочисленных народов Севера, Сибири и Дальнего Востока*

В соответствии с письмом Минприроды России № 15-47/10213 от 30.04.2020 г. в районе расположения планируемого линейного объекта, в Богучанском районе Красноярского края, особо охраняемые природные территории (ООПТ) федерального значения отсутствуют.

Согласно письму, Министерства экологии и рационального природопользования Красноярского края № 77-03022 от 09.03.2023 года объект «Зимняя автомобильная дорога п.Беляки-ПК0+00», шифр 6299 расположен вне границ, действующих особо охраняемые природные территории (ООПТ) краевого и местного значения и их охранных зон, а также планируемых к созданию ООПТ краевого значения в Красноярском крае на период до 2030 года.

В соответствии с письмом Администрации Богучанского района Красноярского края № 01/38-900 от 01.03.2023 г. на территории объекта ш. 6299 «Зимняя автомобильная дорога п.Беляки-ПК0+00» особо охраняемые природные территории (ООПТ) и территории, зарезервированные для создания ООПТ и охранных зон местного значения, отсутствуют. В том числе сообщается, что в местах проведения работ отсутствуют территории традиционного природопользования (ТТП) местного значения.

Также в соответствии с письмом № 10763-01.1-28-03 от 06.03.2023 г. ФАДН России на территории Красноярского края ТТП коренных малочисленных народов Севера, Сибири и Дальнего Востока Российской Федерации федерального значения не образованы.

Также согласно письму Агентства по развитию северных территорий и поддержке коренных малочисленных народов Красноярского края № 76-0227 от 29.03.2023 года в Богучанском муниципальном районе Красноярского края, территории традиционного природопользования коренных малочисленных народов Российской Федерации регионального значения не зарегистрированы. Также Богучанский муниципальный район не отнесен к местам традиционного проживания и традиционной хозяйственной деятельности коренных малочисленных народов РФ.

**2.9 Информация о необходимости осуществления мероприятий по защите территории от чрезвычайных ситуаций природного и техногенного характера, в том числе по обеспечению пожарной безопасности и гражданской обороне**

В соответствии с Постановлением Правительства от 16.08.2016 г. № 804, «Об утверждении Правил отнесения организаций к категориям по гражданской обороне в зависимости от роли в экономике государства или влияния на безопасность населения» объект располагается на территории, не отнесенной к группе по гражданской обороне, т.к. в составе объекта отсутствуют здания и сооружения, подлежащие отнесению к категории по ГО.





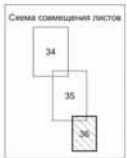
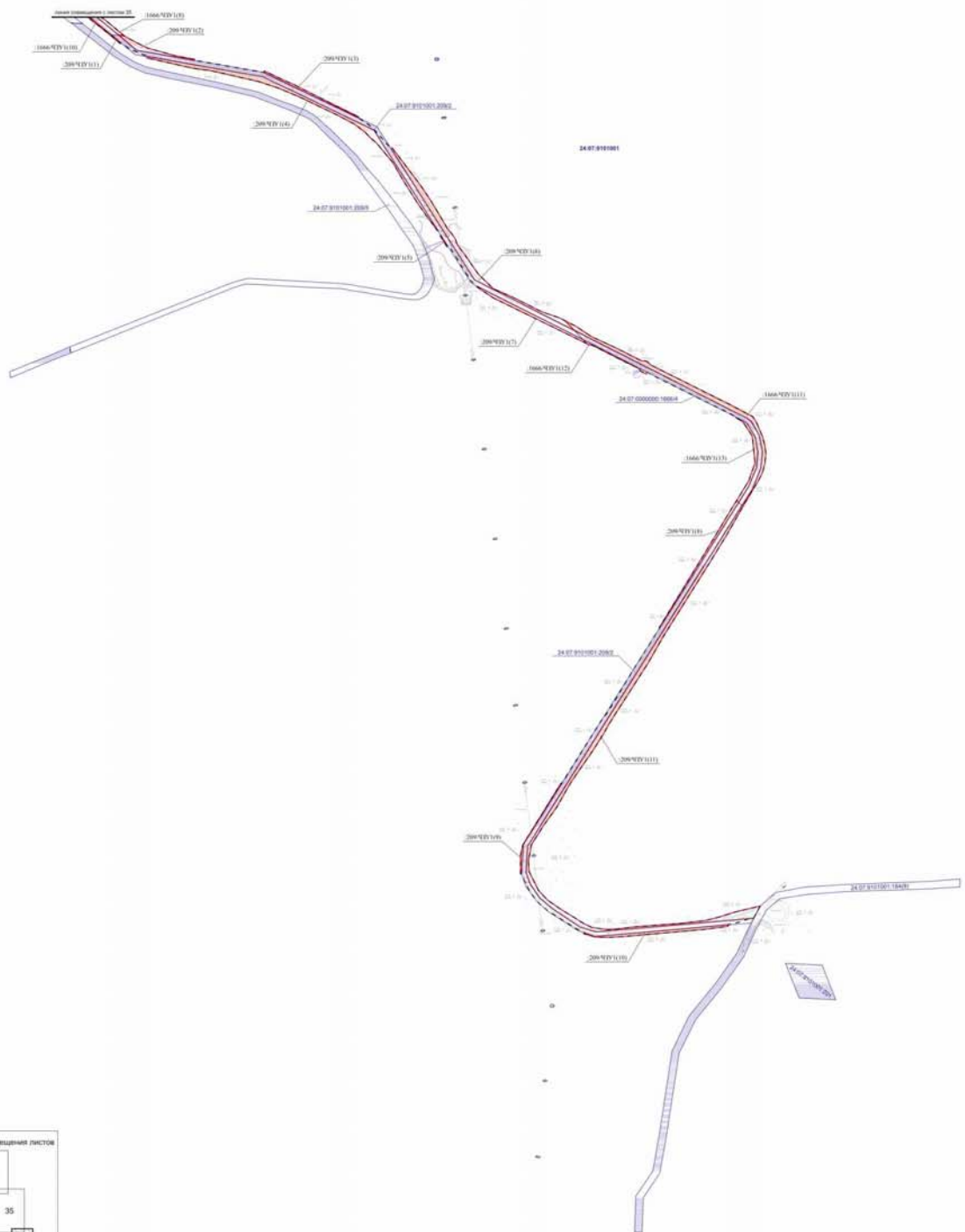

**УСЛОВНЫЕ ОБОЗНАЧЕНИЯ:**

- граница планировки элементов планировочной структуры
- граница планировки земельных участков, не совпадающая с ЕГРН
- границы образующих частей земельных участков
- 209/ЧУУ 11/1 - условный номер образующих частей земельных участков
- 24.07.010101 - номер кадастрового квартала
- 24.07.010101.010 - кадастровый номер земельного участка, сведения о котором внесены в ЕГРН

Примечание: красные линии не разрабатываются в связи с тем, что границы территории общего пользования в данном проекте планировки территории не устанавливаются, не изменяются и не совпадают.

Рисунки 2 «Проект планировки территории. Графическая часть»			
Виды земельных участков в Бюджетной системе			
№ п/п	№ листа	Длина	Ширина
1	Масштаб 1:100	10,25	10,25
2	Длина 4,3	✓	10,25
3	Длина 4,3	✓	10,25

ОСНОВНАЯ ЧАСТЬ		
Состояние	Внесено	Длина
ИЗМ.	0	0

№ листа	Длина 4,3	10,25	Чертеж земельного участка № 1/1-000	СМР "Полное инженерное решение"
---------	-----------	-------	-------------------------------------	---------------------------------



:176/ЧЗУ2

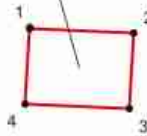

Каталог координат		
(Местная система координат 169)		
Обозначение характерной точки	Координаты, м	
	X	Y
<b>24:07:9101001:176/ЧЗУ2</b>		
1	1036114,02	4966,18
2	1036113,54	4974,78
3	1036107,04	4974,4
4	1036107,53	4965,81
1	1036114,02	4966,18

**УСЛОВНЫЕ ОБОЗНАЧЕНИЯ:**

- - вновь образованная часть границы, сведения о которой достаточны для определения ее местоположения
- - характерная точка границы части земельного участка
- | - обозначение вновь образованной характерной точки границы части земельного участка

:176/ЧЗУ2 - условный номер образуемой части земельного участка

Раздел 3 «Проект межевания территории. Графическая часть»				
Зимняя автомобильная дорога п.Беляки-ПК0+00				
Изм.	Лист	№ док.	Подпись	Дата
Разраб.		Максаков И.И.	<i>Макс</i>	10.23
Провер.		Пучков А.Л.	<i>А.Л.</i>	10.23
Н. контр.		Пучков А.Л.	<i>А.Л.</i>	10.23
<b>ОСНОВНАЯ ЧАСТЬ</b>				
<b>М 1:500</b>				
			Страница	Лист
			1	1
			Листов	1
ООО "Томская инжиниринговая компания"				

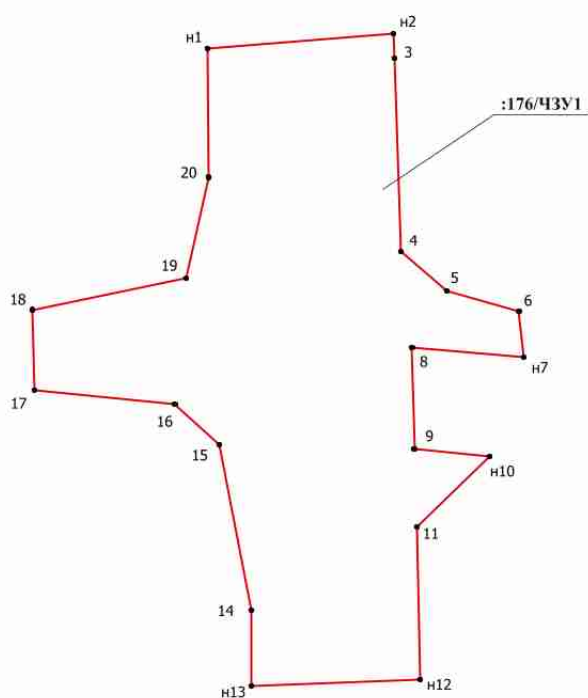

## УСЛОВНЫЕ ОБОЗНАЧЕНИЯ:

- вновь образованная часть границы, сведения о которой достаточны для определения ее местоположения
  - - характерная точка границы части земельного участка
  - n1 - обозначение вновь образованной характерной точки границы части земельного участка
- :176/ЧЗУ1 - условный номер образуемой части земельного участка

Каталог координат (Местная система координат 169)		
Обозначение характерной точки	Координаты, м	
	X	Y
<b>24:07:9101001:176/ЧЗУ1</b>		
n1	1036143,92	5003,07
n2	1036145,7	5025,24
3	1036142,68	5025,28
4	1036119,61	5026,12
5	1036115	5031,54
6	1036112,57	5040,18
n7	1036107,06	5040,68
8	1036108,25	5027,49
n9	1036096,1	5027,77
n10	1036095,28	5036,79
11	1036086,88	5028,02
n12	1036068,64	5028,44
n13	1036067,81	5008,45
14	1036076,84	5008,49
15	1036096,62	5004,59
16	1036101,38	4999,38
17	1036103,07	4982,64
18	1036112,73	4982,38
19	1036116,39	5000,65
20	1036128,51	5003,2
n1	1036143,92	5003,07

Раздел 3 «Проект межевания территории. Графическая часть»				
Земля автомобильная дорога п.Белки-ПК0+00				
Изм.	Лист	№ док.	Подпись	Дата
Разработ.	Максаков И.В.	Масф		10.23
Провер.	Пучков А.Л.			10.23
Н. контр.	Пучков А.Л.			10.23
ОСНОВНАЯ ЧАСТЬ				Страница
М 1:500				Лист
ООО "Томская инженеринговая компания"				Листов
				ПМТ
				1
				1



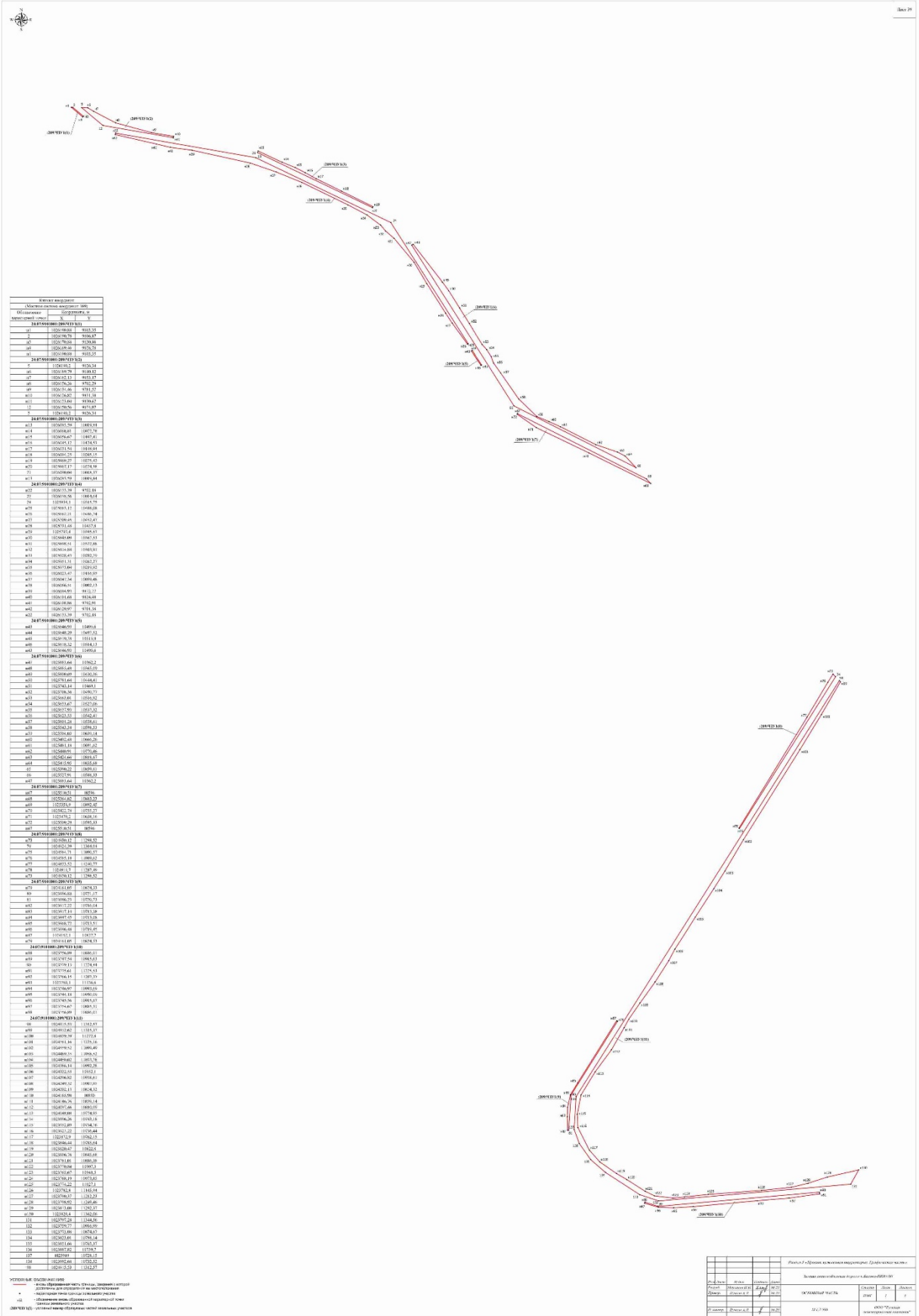

№ п/п	X	Y
1	102010.00	102010.00
2	102010.78	102010.78
3	102011.56	102011.56
4	102012.34	102012.34
5	102013.12	102013.12
6	102013.90	102013.90
7	102014.68	102014.68
8	102015.46	102015.46
9	102016.24	102016.24
10	102017.02	102017.02
11	102017.80	102017.80
12	102018.58	102018.58
13	102019.36	102019.36
14	102020.14	102020.14
15	102020.92	102020.92
16	102021.70	102021.70
17	102022.48	102022.48
18	102023.26	102023.26
19	102024.04	102024.04
20	102024.82	102024.82
21	102025.60	102025.60
22	102026.38	102026.38
23	102027.16	102027.16
24	102027.94	102027.94
25	102028.72	102028.72
26	102029.50	102029.50
27	102030.28	102030.28
28	102031.06	102031.06
29	102031.84	102031.84
30	102032.62	102032.62
31	102033.40	102033.40
32	102034.18	102034.18
33	102034.96	102034.96
34	102035.74	102035.74
35	102036.52	102036.52
36	102037.30	102037.30
37	102038.08	102038.08
38	102038.86	102038.86
39	102039.64	102039.64
40	102040.42	102040.42
41	102041.20	102041.20
42	102041.98	102041.98
43	102042.76	102042.76
44	102043.54	102043.54
45	102044.32	102044.32
46	102045.10	102045.10
47	102045.88	102045.88
48	102046.66	102046.66
49	102047.44	102047.44
50	102048.22	102048.22
51	102049.00	102049.00
52	102049.78	102049.78
53	102050.56	102050.56
54	102051.34	102051.34
55	102052.12	102052.12
56	102052.90	102052.90
57	102053.68	102053.68
58	102054.46	102054.46
59	102055.24	102055.24
60	102056.02	102056.02
61	102056.80	102056.80
62	102057.58	102057.58
63	102058.36	102058.36
64	102059.14	102059.14
65	102059.92	102059.92
66	102060.70	102060.70
67	102061.48	102061.48
68	102062.26	102062.26
69	102063.04	102063.04
70	102063.82	102063.82
71	102064.60	102064.60
72	102065.38	102065.38
73	102066.16	102066.16
74	102066.94	102066.94
75	102067.72	102067.72
76	102068.50	102068.50
77	102069.28	102069.28
78	102070.06	102070.06
79	102070.84	102070.84
80	102071.62	102071.62
81	102072.40	102072.40
82	102073.18	102073.18
83	102073.96	102073.96
84	102074.74	102074.74
85	102075.52	102075.52
86	102076.30	102076.30
87	102077.08	102077.08
88	102077.86	102077.86
89	102078.64	102078.64
90	102079.42	102079.42
91	102080.20	102080.20
92	102080.98	102080.98
93	102081.76	102081.76
94	102082.54	102082.54
95	102083.32	102083.32
96	102084.10	102084.10
97	102084.88	102084.88
98	102085.66	102085.66
99	102086.44	102086.44
100	102087.22	102087.22
101	102088.00	102088.00
102	102088.78	102088.78
103	102089.56	102089.56
104	102090.34	102090.34
105	102091.12	102091.12
106	102091.90	102091.90
107	102092.68	102092.68
108	102093.46	102093.46
109	102094.24	102094.24
110	102095.02	102095.02
111	102095.80	102095.80
112	102096.58	102096.58
113	102097.36	102097.36
114	102098.14	102098.14
115	102098.92	102098.92
116	102099.70	102099.70
117	102100.48	102100.48
118	102101.26	102101.26
119	102102.04	102102.04
120	102102.82	102102.82
121	102103.60	102103.60
122	102104.38	102104.38
123	102105.16	102105.16
124	102105.94	102105.94
125	102106.72	102106.72
126	102107.50	102107.50
127	102108.28	102108.28
128	102109.06	102109.06
129	102109.84	102109.84
130	102110.62	102110.62
131	102111.40	102111.40
132	102112.18	102112.18
133	102112.96	102112.96
134	102113.74	102113.74
135	102114.52	102114.52
136	102115.30	102115.30
137	102116.08	102116.08
138	102116.86	102116.86
139	102117.64	102117.64
140	102118.42	102118.42
141	102119.20	102119.20
142	102119.98	102119.98
143	102120.76	102120.76
144	102121.54	102121.54
145	102122.32	102122.32
146	102123.10	102123.10
147	102123.88	102123.88
148	102124.66	102124.66
149	102125.44	102125.44
150	102126.22	102126.22
151	102127.00	102127.00
152	102127.78	102127.78
153	102128.56	102128.56
154	102129.34	102129.34
155	102130.12	102130.12
156	102130.90	102130.90
157	102131.68	102131.68
158	102132.46	102132.46
159	102133.24	102133.24
160	102134.02	102134.02
161	102134.80	102134.80
162	102135.58	102135.58
163	102136.36	102136.36
164	102137.14	102137.14
165	102137.92	102137.92
166	102138.70	102138.70
167	102139.48	102139.48
168	102140.26	102140.26
169	102141.04	102141.04
170	102141.82	102141.82
171	102142.60	102142.60
172	102143.38	102143.38
173	102144.16	102144.16
174	102144.94	102144.94
175	102145.72	102145.72
176	102146.50	102146.50
177	102147.28	102147.28
178	102148.06	102148.06
179	102148.84	102148.84
180	102149.62	102149.62
181	102150.40	102150.40
182	102151.18	102151.18
183	102151.96	102151.96
184	102152.74	102152.74
185	102153.52	102153.52
186	102154.30	102154.30
187	102155.08	102155.08
188	102155.86	102155.86
189	102156.64	102156.64
190	102157.42	102157.42
191	102158.20	102158.20
192	102158.98	102158.98
193	102159.76	102159.76
194	102160.54	102160.54
195	102161.32	102161.32
196	102162.10	102162.10
197	102162.88	102162.88
198	102163.66	102163.66
199	102164.44	102164.44
200	102165.22	102165.22
201	102166.00	102166.00
202	102166.78	102166.78
203	102167.56	102167.56
204	102168.34	102168.34
205	102169.12	102169.12
206	102169.90	102169.90
207	102170.68	102170.68
208	102171.46	102171.46
209	102172.24	102172.24
210	102173.02	102173.02
211	102173.80	102173.80
212	102174.58	102174.58
213	102175.36	102175.36
214	102176.14	102176.14
215	102176.92	102176.92
216	102177.70	102177.70
217	102178.48	102178.48
218	102179.26	102179.26
219	102180.04	102180.04
220	102180.82	102180.82
221	102181.60	102181.60
222	102182.38	102182.38
223	102183.16	102183.16



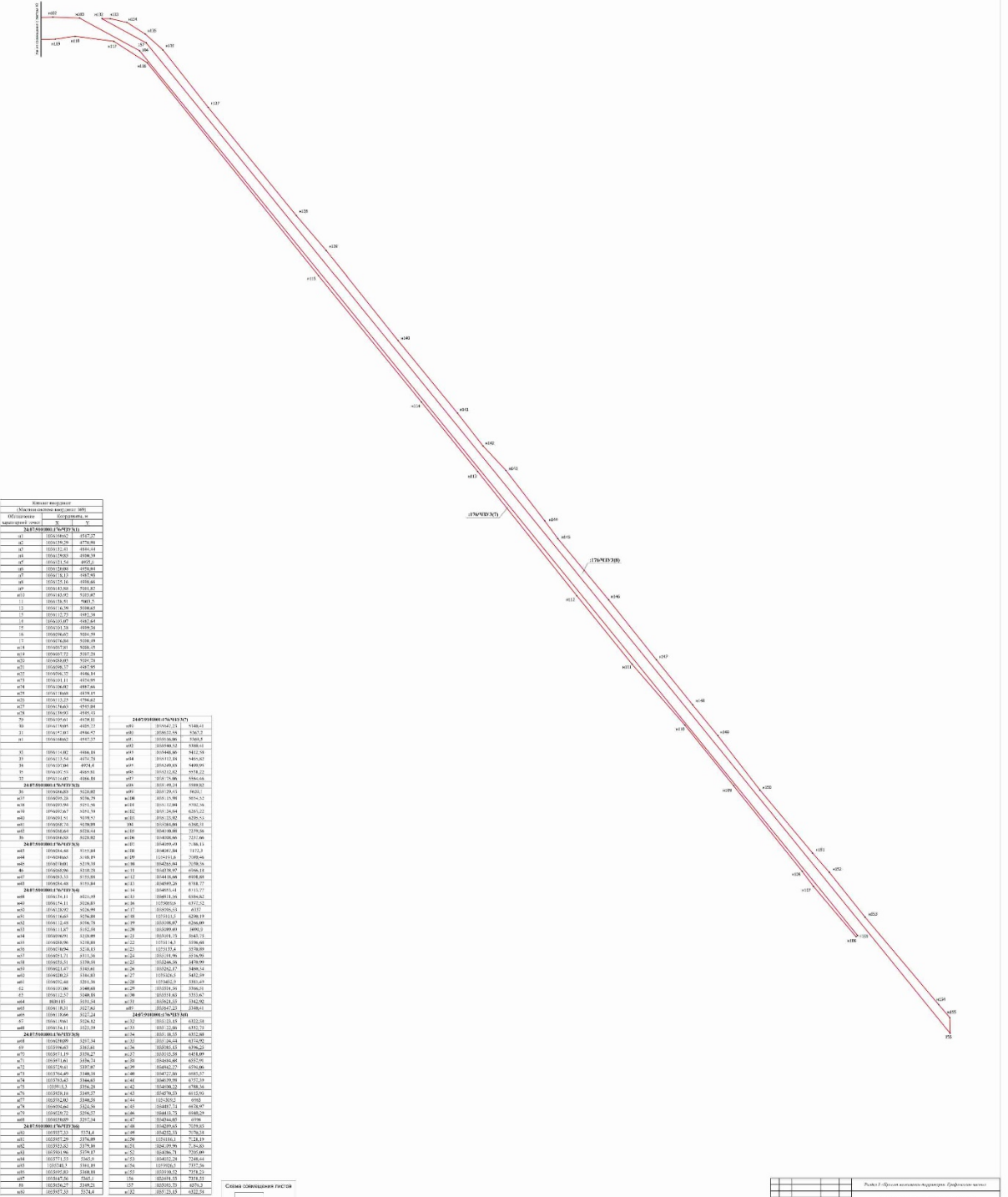

Исходные данные	
№ участка	001
№ участка	001
№ участка	001
41	10501.000
42	10501.000
43	10501.000
44	10501.000
45	10501.000
46	10501.000
47	10501.000
48	10501.000
49	10501.000
50	10501.000
51	10501.000
52	10501.000
53	10501.000
54	10501.000
55	10501.000
56	10501.000
57	10501.000
58	10501.000
59	10501.000
60	10501.000
61	10501.000
62	10501.000
63	10501.000
64	10501.000
65	10501.000
66	10501.000
67	10501.000
68	10501.000
69	10501.000
70	10501.000
71	10501.000
72	10501.000
73	10501.000
74	10501.000
75	10501.000
76	10501.000
77	10501.000
78	10501.000
79	10501.000
80	10501.000
81	10501.000
82	10501.000
83	10501.000
84	10501.000
85	10501.000
86	10501.000
87	10501.000
88	10501.000
89	10501.000
90	10501.000
91	10501.000
92	10501.000
93	10501.000
94	10501.000
95	10501.000
96	10501.000
97	10501.000
98	10501.000
99	10501.000
100	10501.000

Исходные данные	
№ участка	001
№ участка	001
№ участка	001
101	10501.000
102	10501.000
103	10501.000
104	10501.000
105	10501.000
106	10501.000
107	10501.000
108	10501.000
109	10501.000
110	10501.000
111	10501.000
112	10501.000
113	10501.000
114	10501.000
115	10501.000
116	10501.000
117	10501.000
118	10501.000
119	10501.000
120	10501.000
121	10501.000
122	10501.000
123	10501.000
124	10501.000
125	10501.000
126	10501.000
127	10501.000
128	10501.000
129	10501.000
130	10501.000
131	10501.000
132	10501.000
133	10501.000
134	10501.000
135	10501.000
136	10501.000
137	10501.000
138	10501.000
139	10501.000
140	10501.000
141	10501.000
142	10501.000
143	10501.000
144	10501.000
145	10501.000
146	10501.000
147	10501.000
148	10501.000
149	10501.000
150	10501.000



Исходные данные	
№ участка	001
№ участка	001
№ участка	001
151	10501.000
152	10501.000
153	10501.000
154	10501.000
155	10501.000
156	10501.000
157	10501.000
158	10501.000
159	10501.000
160	10501.000
161	10501.000
162	10501.000
163	10501.000
164	10501.000
165	10501.000
166	10501.000
167	10501.000
168	10501.000
169	10501.000
170	10501.000
171	10501.000
172	10501.000
173	10501.000
174	10501.000
175	10501.000
176	10501.000
177	10501.000
178	10501.000
179	10501.000
180	10501.000







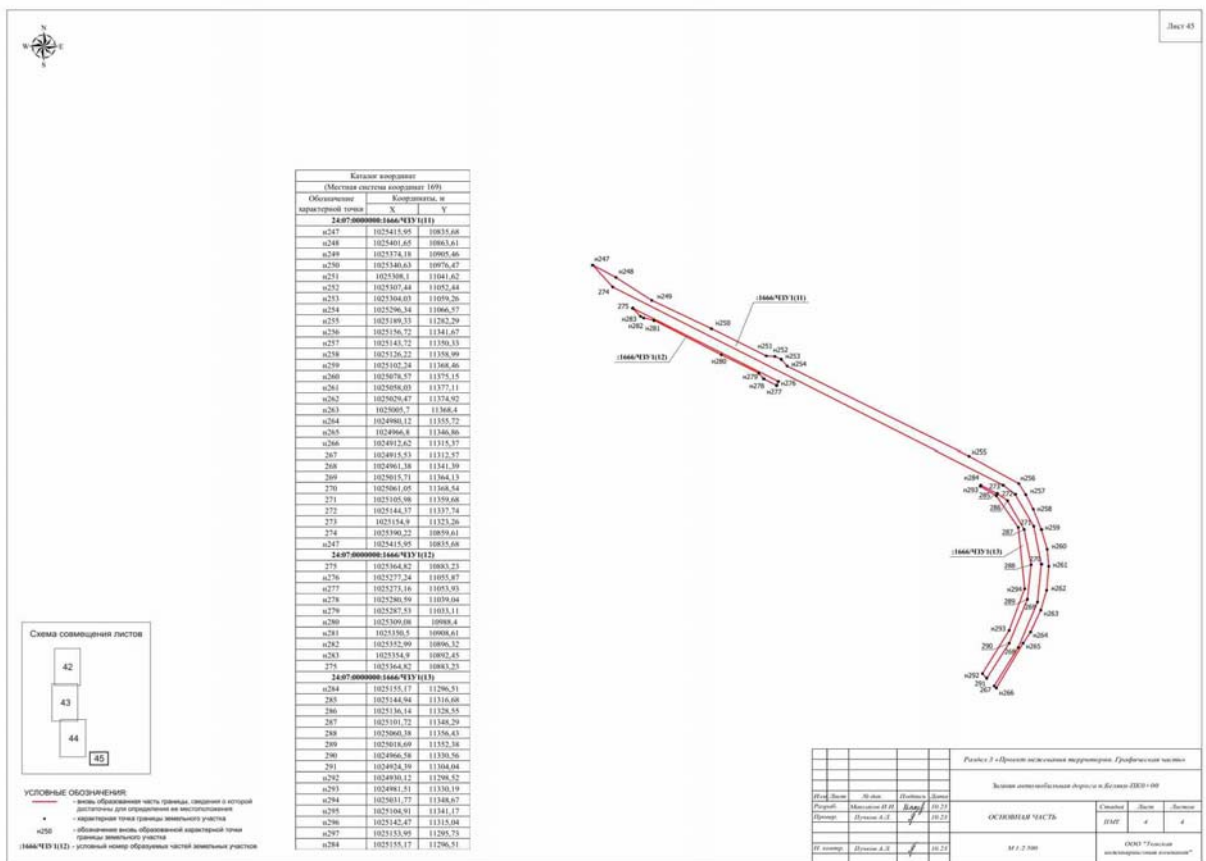

## ПРОЕКТ МЕЖЕВАНИЯ ТЕРРИТОРИИ

### Раздел 4 «Проект межевания территории. Текстовая часть»

Проект межевания территории разработан для определения местоположения границ образуемых частей земельных участков, предназначенных для проектирования и строительства объекта «Зимняя автомобильная дорога п.Беляки-ПК0+00».

#### 4.1 Перечень и сведения о площади образуемых земельных участков, в том числе возможные способы их образования

Образование частей земельных участков с кадастровыми номерами 24:07:0000000:1666, 24:07:9101001:176 и 24:07:9101001:209.

Перечень образуемых земельных участков

Таблица 4.1.1

Условный номер образуемого земельного участка	:176/ЧЗУ2	:176/ЧЗУ1	:176/ЧЗУ3(1) – ЧЗУ3(9)	:209/ЧЗУ1(1) – ЧЗУ1(11)	:1666/ЧЗУ1(1) – ЧЗУ1(13)
Кадастровые номера земельных участков, из которых образуются земельные участки	24:07:9101001:176			24:07:9101001:209	24:07:0000000:1666
Площадь образуемых земельных участков, га	0,0056	0,2139	6,7686	4,1956	12,8111
Способ образования земельных участков	Образование части земельного участка				
Сведения об отнесении (не отнесении) образуемых земельных участков к территории общего пользования	Образуемая часть земельного участка не будет отнесена к территориям общего пользования				



<p>Целевое назначение лесов, вид (виды) разрешенного использования лесного участка, количественные и качественные характеристики лесного участка, сведения о нахождении лесного участка в границах особо защитных участков лесов (в случае, если подготовка проекта межевания территории осуществляется в целях определения местоположения границ образуемых и (или) изменяемых лесных участков)</p>	<p>Сведения о целевом назначении лесов, виды разрешенного использования части лесного участка, количественные и качественные характеристики части лесного участка, сведения о нахождении части лесного участка в границах особо защитных участков лесов представлены в Приложении 1</p>
<p>Условные номера образуемых земельных участков, кадастровые номера или иные ранее присвоенные государственные учетные номера существующих земельных участков, в отношении которых предполагаются их резервирование и (или) изъятие для государственных или муниципальных нужд, их адреса или описание местоположения, перечень и адреса расположенных на таких земельных участках объектов недвижимого имущества (при наличии сведений о них в Едином государственном реестре недвижимости)</p>	<p>Резервирование и (или) изъятие для государственных или муниципальных нужд образуемой части земельного участка не предусмотрено</p>
<p>Перечень кадастровых номеров существующих земельных участков, на которых линейный объект может быть размещен на условиях сервитута, публичного сервитута, их адреса или описание местоположения, перечень и адреса расположенных на таких земельных участках объектов недвижимого имущества (при наличии сведений о них в Едином государственном реестре недвижимости)</p>	<p>---</p>
<p>Сведения об отнесении образуемого земельного участка к определенной категории земель (в том числе в случае, если земельный участок в связи с размещением линейного объекта подлежит отнесению к определенной категории земель в силу закона без</p>	<p>Земли лесного фонда</p>



необходимости принятия решения о переводе земельного участка из состава земель этой категории в другую) или сведения о необходимости перевода земельного участка из состава земель одной категории в другую	
---	--

Границы и координаты частей земельных участков в графических материалах Проекта определены в местной системе координат МСК-169.

#### 4.2 Перечень координат характерных точек образуемых земельных участков

Перечень координат характерных точек образуемых земельных участков (частей земельного участка) представлен на листах 37-45 раздела 1 «Проекта межевания территории. Графическая часть».

#### 4.3 Сведения о границах территории, применительно к которой осуществляется подготовка проекта межевания, содержащие перечень координат характерных точек таких границ в системе координат, используемой для ведения Единого государственного реестра недвижимости

Перечень координат характерных точек границ территории, применительно к которой осуществляется подготовка проекта межевания представлен в разделе 2.3 основной части проекта планировки территории.

#### 4.4 Вид разрешенного использования образуемых земельных участков, предназначенных для размещения линейных объектов и объектов капитального строительства, проектируемых в составе линейного объекта, а также существующих земельных участков, занятых линейными объектами и объектами капитального строительства, входящими в состав линейных объектов, в соответствии с проектом планировки территории

Вид разрешенного использования образуемых частей земельных участков на землях лесного фонда – строительство, реконструкция, эксплуатация линейных объектов.

### ПЕРЕЧЕНЬ ТЕКСТОВЫХ МАТЕРИАЛОВ

№ Приложения	Наименование
Приложение 1	Постановление о подготовке проекта планировки территории лесных участков, с приложением технического задания
Приложение 2	Письмо Службы по государственной охране объектов культурного наследия Красноярского края № 102-3558 от 08.08.2022 г.
Приложение 3	Письмо Минприроды России № 15-47/10213 от 30.04.2020 г.; Письмо Министерства экологии и рационального природопользования Красноярского края № 77-03022 от 09.03.2023 г.; Письмо Администрации Богучанского района Красноярского края № 01/38-900 от 01.03.2023 г.; Письмо Федерального агентства по делам национальностей № 10763-01.1-28-03 от 06.03.2023 г.; Письмо Агентства по развитию северных территорий и поддержки коренных малочисленных народов Красноярского края № 76-0227 от 29.03.2023 г.
Приложение 4	Перечень правоустанавливающей документации земельных участков (эл. вид)
Приложение 5	Материалы и результаты инженерных изысканий, используемые при подготовке проекта планировки территории
Приложение 6	Задание на проектирование

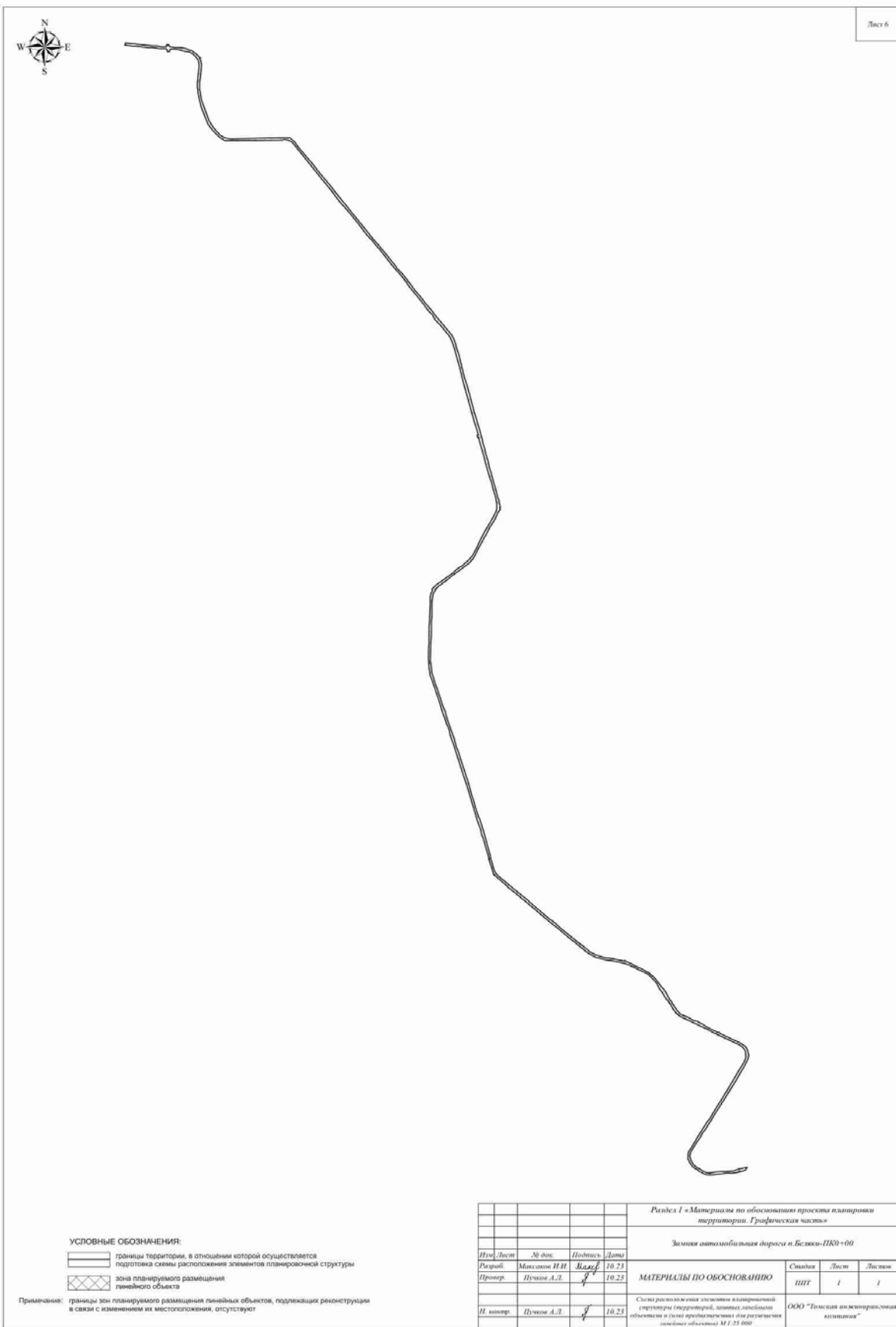

**УСЛОВНЫЕ ОБОЗНАЧЕНИЯ:**  
 ————— границы территории, в отношении которой осуществляется подготовка схемы расположения элементов планировочной структуры  
 [штрихованная область] зона планируемого размещения линейного объекта

Примечание: границы зон планируемого размещения линейных объектов, подлежащих реконструкции в связи с изменением их местоположения, отсутствуют

				<i>Раздел 1 - Материалы по обоснованию проекта планировки территории. Графическая часть</i>		
				<b>Земля автомобильная дорога в Бельки-ПКД-06</b>		
Изм.	Лист	№ док.	Подпись	Дата	Создан	Лист
Разр.		Максимов И.И.	<i>Иванов</i>	10.21	ИИТ	1
Провер.		Пучков А.Л.	<i>Иванов</i>	10.21		1
				<b>МАТЕРИАЛЫ ПО ОБОСНОВАНИЮ</b>		
				Схема расположения элементов планировочной структуры (структурной, земельно-хозяйственной и зоны проектируемого для размещения линейного объекта) М 1:25 000		
И. контр.		Пучков А.Л.	<i>Иванов</i>	10.21	ООО "Гомельская инженерная компания"	







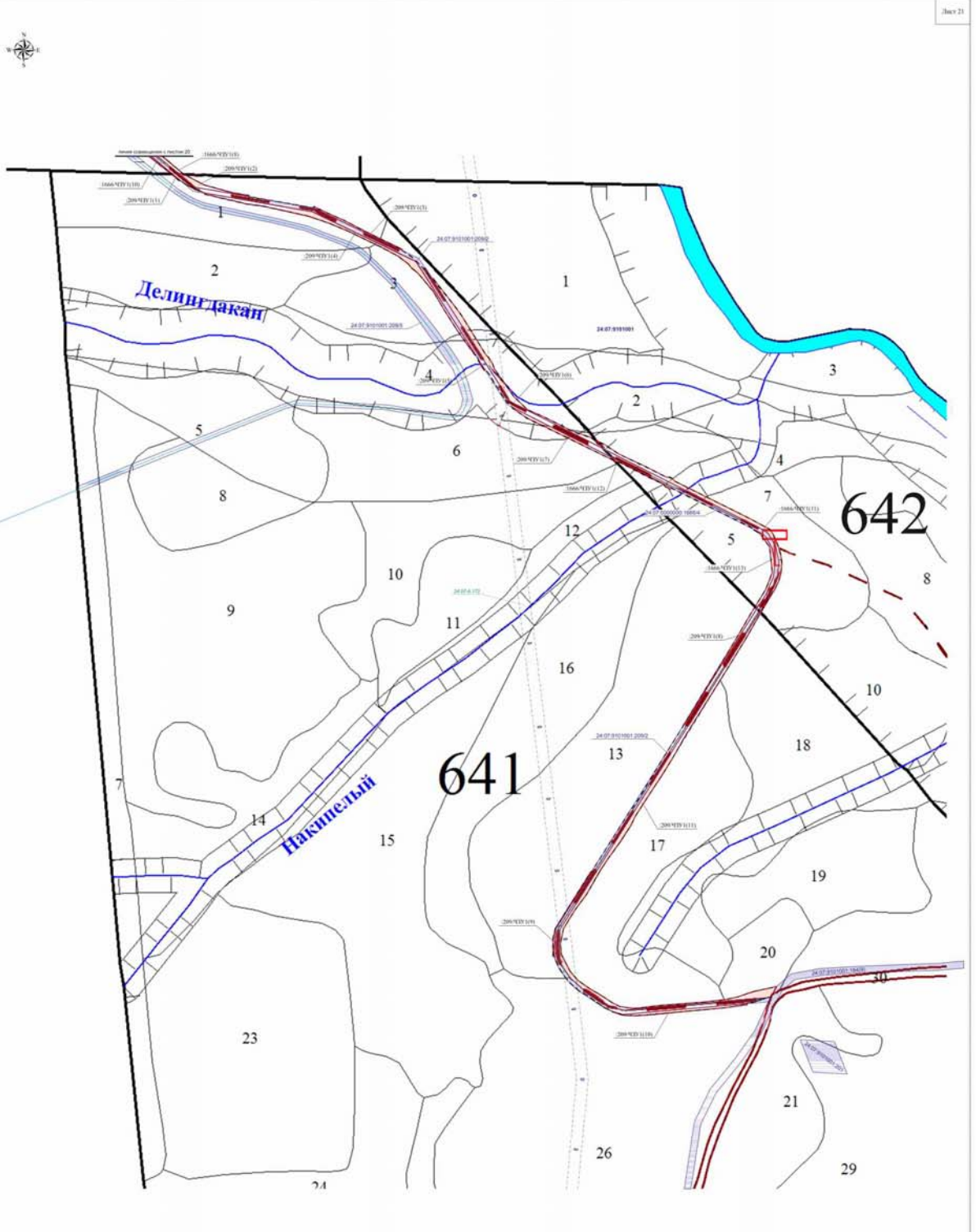

- УСЛОВНЫЕ ОБОЗНАЧЕНИЯ:**
- границы структурных земельных участков, по сведениям из ЕГРН
  - границы обремененной части земельного участка
  - границы историко-культурного наследия
  - границы лесных насаждений
  - 24.07.9101.1111 - условный номер обремененных земельных участков
  - 24.07.9101001 - обременения кадастрового квартала
  - 24.07.9101001.178 - обременения земельных участков, сведения о которых имеются в ЕГРН
  - 24.07.9101001.178 - обременения земельных участков, сведения о которых имеются в ЕГРН
  - объекты капитального строительства по сведениям ЕГРН
  - улицы
  - леса, расположенные в водоохранной зоне
  - особые защитные участки лесов
- Примечания:**  
 Границы земель, расположенные на территории кадастрового квартала, являются условными. Границы земельных участков, расположенные в границах кадастрового квартала, являются условными. Границы земельных участков, расположенные в границах кадастрового квартала, являются условными. Границы земельных участков, расположенные в границах кадастрового квартала, являются условными.



Рисунки				Материалы по обоснованию проекта исполнения мероприятий Градостроительного плана		
№	Дата	№ листа	Длина	Ширина	Объем	Величина
1	2024	1	10,25	10,25	10,25	10,25
2	2024	2	10,25	10,25	10,25	10,25
3	2024	3	10,25	10,25	10,25	10,25
4	2024	4	10,25	10,25	10,25	10,25
5	2024	5	10,25	10,25	10,25	10,25
6	2024	6	10,25	10,25	10,25	10,25
7	2024	7	10,25	10,25	10,25	10,25
8	2024	8	10,25	10,25	10,25	10,25
9	2024	9	10,25	10,25	10,25	10,25
10	2024	10	10,25	10,25	10,25	10,25
11	2024	11	10,25	10,25	10,25	10,25
12	2024	12	10,25	10,25	10,25	10,25
13	2024	13	10,25	10,25	10,25	10,25
14	2024	14	10,25	10,25	10,25	10,25
15	2024	15	10,25	10,25	10,25	10,25
16	2024	16	10,25	10,25	10,25	10,25
17	2024	17	10,25	10,25	10,25	10,25
18	2024	18	10,25	10,25	10,25	10,25
19	2024	19	10,25	10,25	10,25	10,25
20	2024	20	10,25	10,25	10,25	10,25
21	2024	21	10,25	10,25	10,25	10,25
22	2024	22	10,25	10,25	10,25	10,25
23	2024	23	10,25	10,25	10,25	10,25
24	2024	24	10,25	10,25	10,25	10,25
25	2024	25	10,25	10,25	10,25	10,25
26	2024	26	10,25	10,25	10,25	10,25

**Схема вертикальной планировки территории, инженерной подготовки и инженерной защиты территории**

Схема вертикальной планировки территории, инженерной подготовки и инженерной защиты территории не разрабатывается, согласно приказу Министерства строительства и жилищно-коммунального хозяйства Российской Федерации от 25.04.2017 № 740/пр «Об установлении случаев подготовки и требований к подготовке входящей в состав материалов по обоснованию проекта планировки территории схемы вертикальной планировки, инженерной подготовки и инженерной защиты территории», так как в проекте планировки территории не предусматривается размещение автомобильных дорог общего пользования.

Схема границ территорий объектов культурного наследия

Согласно заключению службы государственной охраны объектов культурного наследия Красноярского № 102-3558 от 08.08.2022 г. объектов культурного наследия федерального, регионального, местного (муниципального) значения (в том числе включенных в единый государственный реестр объектов культурного наследия (памятников истории и культуры) народов Российской Федерации), их зон охраны и защитных зон, выявленных объектов культурного наследия, объектов, обладающих признаками объекта культурного наследия, на территории земельного участка, отводимого под объект «Зимняя автомобильная дорога п.Беляки-ПК0+00» (ш. 6299), расположенного в Богучанском районе, нет.





**УСЛОВНЫЕ ОБОЗНАЧЕНИЯ:**

- границы территории в отношении которой осуществляется подготовка проекта планировки;
- границы зон планируемого размещения линейных объектов;
- Границы зон с особыми условиями использования территорий, установленные в соответствии с законодательством Российской Федерации
- Граница охранной зоны инженерных коммуникаций, по сведениям из ЕГРН
- границы Гремучинского лесничества

Примечание: границы зон планируемого размещения линейных объектов, подлежащих реконструкции в связи с изменением их местоположения отсутствуют; границы особо охраняемых природных территорий отсутствуют.

				<i>Раздел 1 «Материалы по обоснованию проекта планировки территории, Графическая часть»</i>		
				<i>Защита автомобильной дороги в Биске-ПКД-00</i>		
<i>Испол.</i>	<i>Лист</i>	<i>№ док.</i>	<i>Подпись</i>	<i>Дата</i>	<i>Станд.</i>	<i>Лист</i>
Лазарев	Матковский И.И.	Закр. 1	<i>[Signature]</i>	10.23	ИПТ	1
Провер.	Пучков А.Л.		<i>[Signature]</i>	10.23		1
				<b>МАТЕРИАЛЫ ПО ОБОСНОВАНИЮ</b>		
				Система знаков и/или особых условий использования территории, особо охраняемых природных территорий, лесничества 41.23.000		
Испол.	Пучков А.Л.		<i>[Signature]</i>	10.23	ООО "Томская инженерно-проектная компания"	

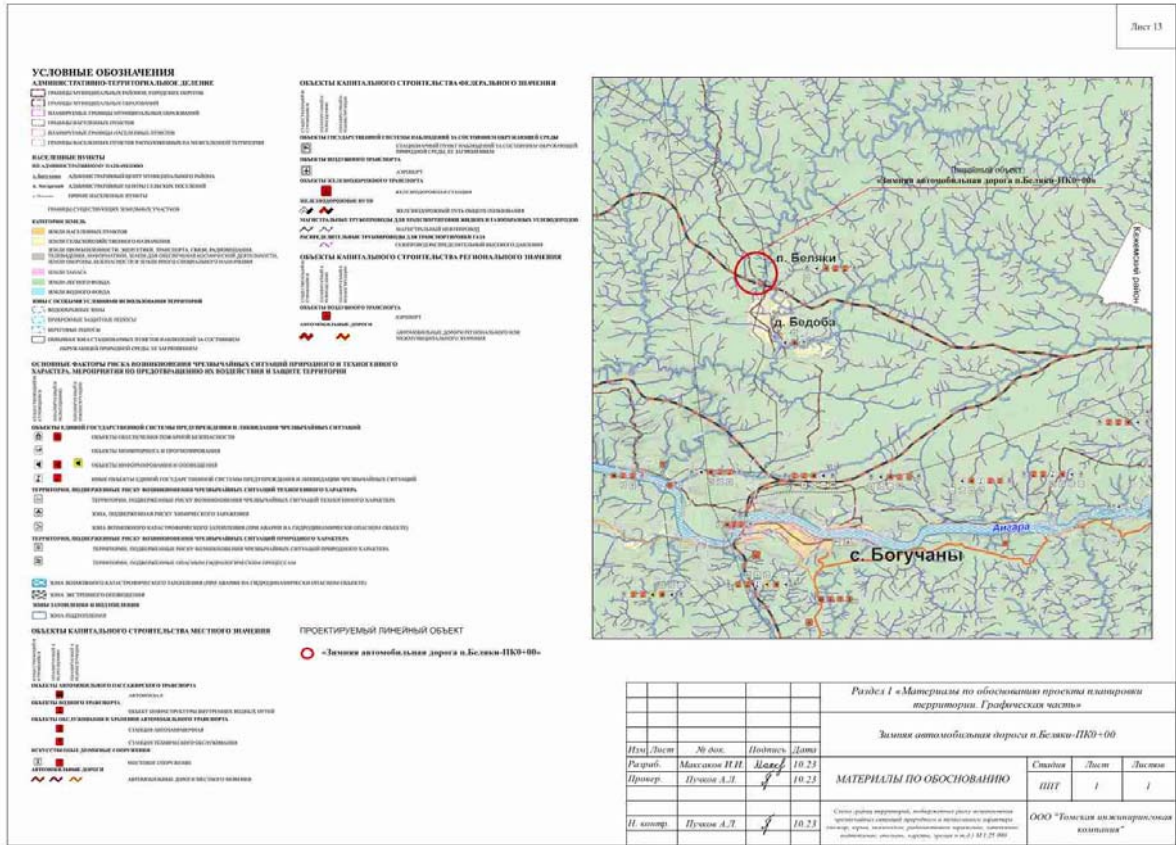

## МАТЕРИАЛЫ ПО ОБОСНОВАНИЮ РАЗДЕЛ 2 «МАТЕРИАЛЫ ПО ОБОСНОВАНИЮ ПРОЕКТА ПЛАНИРОВКИ ТЕРРИТОРИИ. ПОЯСНИТЕЛЬНАЯ ЗАПИСКА»

### 2.1 Описание природно-климатических условий территории, в отношении которой разрабатывается проект планировки территории

Административно участок строительства расположен в Богучанском районе Красноярского края. В географическом отношении район расположен в юго-западной части Средне-Сибирского плоскогорья, в бассейне р. Камо, Тохомо, Юрубчен и представляет собой низкогорное плато с пологоволнистым грядовым сильно расчлененным рельефом. Абсолютные отметки колеблются в пределах от 770 м (на вершинах) до 200 м (в долинах рек).

В ландшафтном отношении район работ относится к зоне тайги. Для водораздельных поверхностей и их склонов характерны лиственничные леса с примесью кедра. Для долин рек характерна такая растительность, как кустарниковая ива, береза, мелкий лиственничник. Вдоль русла рек узкой полосой встречаются елово-лиственничные леса.

Исследуемый район находится в пределах Заангаро-Тунгусского плато Среднесибирского плоскогорья (Геоморфологическое районирование СССР, 1980). Рельеф района сформировался на слабокослоннозалегающих осадочных породах с различной степенью устойчивости к выветриванию, инъецированных интрузиями траппов. Ведущими факторами рельефообразования являлись тектонические движения, эрозионно-денудационные процессы и литологический состав отложений. По генетическим признакам рельеф территории подразделяется на денудационный, эрозионно-денудационный (водораздельные пространства) и эрозионно-аккумулятивный (речные долины).

Участок строительства расположен в поясе умеренных широт и характеризуется резко континентальным климатом с холодной продолжительной зимой и коротким летом. По данным СНиП 23-01-99\* по климатическому районированию для строительства относится к району ИД.

Годовая сумма осадков по метеостанции Богучаны составляет 348 мм. Распределение осадков по сезонам неравномерное. Наибольшее количество осадков выпадает в летний период, максимум — в августе (50 мм), что обусловлено активизацией циклонической деятельности. Осадки в летне-осенний период носят характер затяжных дождей, реже – гроз с короткими сильными ливнями. В летний период осадки выпадают преимущественно в виде ливней, количество дней с осадками изменяется от 12 до 24 в месяц. Зимой, с

установлением сибирского антициклона, устанавливается малооблачная погода с малым количеством осадков.

По м. ст. Богучаны среднее число дней с грозой – 23, наибольшее – 36, средняя продолжительность гроз - 1,8 часа в год. Осадки в виде града выпадают в период с мая по август, в среднем 0,6 дня в год, максимальное число дней в году с градом 3 дня.

Среднее число дней с туманами по м.ст. Богучаны – 27, наибольшее – 46. Среднее число дней с метелями по м. ст. Богучаны - 57.

Зимой устанавливается область высокого давления. Сибирский антициклон характеризуется преобладанием малооблачной погодой со слабыми ветрами и незначительным количеством осадков в виде снега. Продолжительность снежного покрова составляет 208 дней. Средняя высота снежного покрова колеблется в пределах 33-80 см. Средняя плотность снежного покрова 0,19-0,21 г/см<sup>3</sup>. У подножий крутых склонов высота снежного покрова может достигать 150-200 см.

Средние скорости ветра зимой составляют 1,5 – 1,4 м/с. В связи с развитием циклонической деятельности весной (апрель - май) средние месячные скорости ветра возрастают и составляют 2,3 м/с. Летом средние скорости ветра вновь уменьшаются, обнаруживая некоторое возрастание осенью. Среднегодовое значение скорости ветра – 1,8 м/с.

В гидрогеологическом отношении район входит в состав Тунгусского артезианского бассейна и характеризуется широким распространением многолетней мерзлоты, которая оказывает существенное влияние на характер и условия залегания подземных вод.

Для оценки гидрогеологических условий строительства большое значение имеют особенности подземных вод приповерхностной части разреза, в частности первых от поверхности водоносных горизонтов, находящихся в зоне взаимодействия проектируемых сооружений.

Подземные воды на момент изысканий (март 2020 г.) до изученной глубины 3,0-10,0 м не встречены.

На участках распространения талых грунтов, в весенне-летний период возможно появление подземных вод типа верховодка. Профиль их распространения подчиняется особенностям рельефа. Питание вод верховодки осуществляется за счет инфильтрации атмосферных осадков, таяния снега. Разгрузка подземных вод по трассе автодороги и площадке кустового основания осуществляется в сухие распадки. По продолжительности существования в летний период эти воды в зависимости от источников питания могут классифицироваться как периодически возникающие после выпадения дождей (на водоразделах), периодически исчезающие при длительном отсутствии дождей (верхние и средние части склонов).

Многолетнемерзлые породы на трассе зимней автодороги п. Беяки – Юрубченское месторождение имеют островное распространение. Развитие участков ММП наблюдается только по долинам рек Хивон, Камо и Юрубчен. Протяженность участков распространения ММП изменяется от 110 до 190 м. Температура многолетнемерзлых грунтов повышается от долин (минус 1,7°С) к водоразделам (минус 0,1°С).

## 2.2 Обоснование определения границ зон планируемого размещения линейных объектов

Общая площадь зоны планируемого размещения объекта «Зимняя автомобильная дорога п.Беяки-ПК0+00» составляет 41,9573 га.

Размер зоны планируемого размещения автотрассы определен в соответствии с ВСН 137-89 «Проектирование, строительство и содержание зимних автомобильных дорог в условиях Сибири и Северо-Востока СССР» и СН 467-74 «Нормы отвода земель для автомобильных дорог».

Площади земельных участков, необходимые для строительства и эксплуатации планируемого объекта представлены в таблице 2.2.1.

Таблица 2.2.1 Площади земельных участков, необходимые для строительства и эксплуатации проектируемого объекта

Наименование объекта	Площадь, га	Кадастровый (условный) номер земельного участка	Основания использования земельного участка	Площадь образуемых земельных участков	Зона застройки, га
«Зимняя автомобильная дорога п.Беяки-ПК0+00»	20,6010	24:07:9101001:176/11	Договор аренды лесного участка № 200 от 11.04.2016 г.	---	17,9625
	0,0056	24:07:9101001:176/ЧЗУ2	ПМТ утверждаемый в составе данного ППТ (Качественные и количественные характеристики испрашиваемых частей земельных (лесных) участков)	0,0056	0,0056
	0,2139	24:07:9101001:176/ЧЗУ1	ПМТ утверждаемый в составе данного ППТ (Качественные и количественные характеристики испрашиваемых частей земельных (лесных) участков)	0,2139	0,2139
	4,1956	24:07:9101001:209/ЧЗУ1(1) – ЧЗУ1(11)	ПМТ утверждаемый в составе данного ППТ (Качественные и количественные характеристики испрашиваемых земельных (лесных) участков)	4,1956	4,1956
	6,7686	24:07:9101001:176/ЧЗУ3(1) – ЧЗУ3(9)	ПМТ утверждаемый в составе данного ППТ (Качественные и количественные характеристики испрашиваемых земельных (лесных) участков)	6,7686	6,7686
	12,8111	24:07:0000000:1666/ЧЗУ1(1) – ЧЗУ1(13)	ПМТ утверждаемый в составе данного ППТ (Качественные и количественные характеристики испрашиваемых земельных (лесных) участков)	12,8111	12,8111
					41,9573 га

2.3 Обоснование определения границ зон планируемого размещения линейных объектов, подлежащих реконструкции в связи с изменением их местоположения

Обоснование определения границ зон планируемого размещения линейных объектов, подлежащих реконструкции в связи с изменением их местоположения, не разрабатывается, в связи с отсутствием реконструируемых объектов.

2.4 Обоснование определения предельных параметров застройки территории в границах зон планируемого размещения объектов капитального строительства, проектируемых в составе линейных объектов

Объекты капитального строительства, проектируемые в составе линейного объекта «Зимняя автомобильная дорога п.Беляки-ПК0+00», отсутствуют.

2.5 Ведомость пересечений границ зон планируемого размещения линейного объекта (объектов) с сохраняемыми объектами капитального строительства (здание, строение, сооружение, объект, строительство которого не завершено), существующими и строящимися на момент подготовки проекта планировки территории

Место пересечения		Наименование пересекаемого сооружения	Примечания
Координаты, м			
X	Y		
1036119,35 1036098,35	4969,22 4970,70	2 Нефтепровод	-
1036118,41 1036098,37	4983,70 4985,32	ВЛ-10кВ 4 пр.	-
102561486 1025562,98 1024031,28 1023999,12 1023878,95 1023837,60	10548,73 10554,97 10741,03 10744,94 10759,06 10763,86	ВЛ-110кВ 7 пр.	-
1036154,83 1036145,83 1031847,27 1031841,90 1031065,86 1031056,43 1023828,09 1023797,14	4546,83 4545,99 8403,81 8404,60 8650,97 8651,04 11361,13 11342,90	Автодорога «Карьер грунтовых строительных материалов № 2-10 – п. Беляки»	-
1036144,45 1036145,10 1036068,16 1036068,43	5009,72 5018,01 5016,89 5023,28	Автодорога «п. Богучаны – ЮР-5, Куюмба»	-

Пересечения границ зон планируемого размещения линейного объекта с сохраняемыми объектами капитального строительства (здание, строение, сооружение, объект, строительство которого не завершено), строящимися на момент подготовки проекта планировки территории, отсутствуют.

2.6 Ведомость пересечений границ зон планируемого размещения линейного объекта (объектов) с объектами капитального строительства, строительство которых запланировано в соответствии с ранее утвержденной документацией по планировке территории

Пересечения границ зон планируемого размещения линейного объекта с объектами капитального строительства, строительство которых запланировано в соответствии с ранее утвержденной документацией по планировке территории, отсутствуют.

2.7 Ведомость пересечений границ зон планируемого размещения линейного объекта (объектов) с водными объектами (в том числе с водотоками, водоемами, болотами и т.д.)

Место пересечения		Наименование пересекаемого сооружения	Примечания
Координаты, м			
X	Y		
1025687,93 1025660,99	10469,01 10520,51	р. Делингадон	-

1025626,14	10541,49		
1025538,64	10570,69		
1025284,69	11035,53	ручей	-
1025280,56	11039,10		
1025304,80	11057,72		
1025298,43	11064,58		









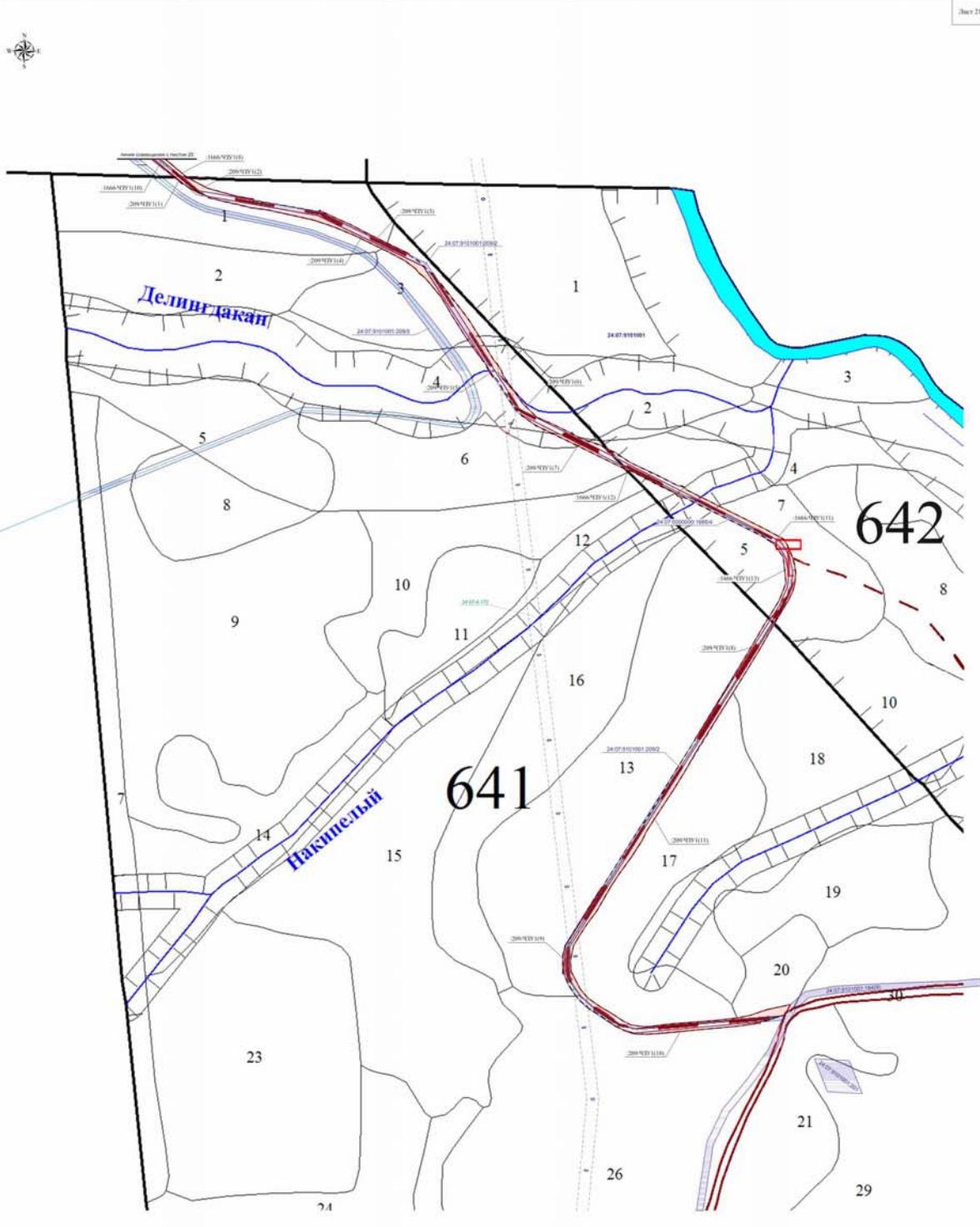

- УСЛОВНЫЕ ОБОЗНАЧЕНИЯ:**
- границы структурных земельных участков, не сведения из ЕГРН
  - границы обремененной части земельного участка
  - границы инженерных сетей
  - границы земельных участков
  - 24.07.0101.011 - условный номер обремененных земельных участков
  - 24.07.0101001 - обозначения кадастрового квартала
  - 24.07.0101001.178 - обозначения земельных участков, сведения о которых имеются в ЕГРН
  - 24.07.0101001.178 - границы обремененной части земельных участков, сведения о которых имеются в ЕГРН
  - объекты капитального строительства по сведениям ЕГРН
  - улицы
  - леса, расположенные в водоохранной зоне
  - объекты водных объектов
- Примечания:**  
 Границы земель, расположенные на территории кадастрового квартала, являются условными. Границы земельных участков, расположенные в границах кадастрового квартала, являются условными. Границы объектов капитального строительства, расположенные в границах кадастрового квартала, являются условными. Границы объектов инженерных сетей, расположенные в границах кадастрового квартала, являются условными. Границы объектов инженерных сетей, расположенные в границах кадастрового квартала, являются условными.

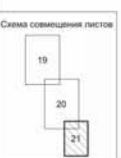

Рисунки				Материалы по обоснованию проекта исполнения мероприятий Градостроительного плана		
№	Дата	№ листа	Длина	Ширина	Объем	Время
1	2024	1/1	10,25	10,25	10,25	10,25
2	2024	1/2	10,25	10,25	10,25	10,25
3	2024	1/3	10,25	10,25	10,25	10,25
4	2024	1/4	10,25	10,25	10,25	10,25
5	2024	1/5	10,25	10,25	10,25	10,25
6	2024	1/6	10,25	10,25	10,25	10,25
7	2024	1/7	10,25	10,25	10,25	10,25
8	2024	1/8	10,25	10,25	10,25	10,25
9	2024	1/9	10,25	10,25	10,25	10,25
10	2024	1/10	10,25	10,25	10,25	10,25
11	2024	1/11	10,25	10,25	10,25	10,25
12	2024	1/12	10,25	10,25	10,25	10,25
13	2024	1/13	10,25	10,25	10,25	10,25
14	2024	1/14	10,25	10,25	10,25	10,25
15	2024	1/15	10,25	10,25	10,25	10,25
16	2024	1/16	10,25	10,25	10,25	10,25
17	2024	1/17	10,25	10,25	10,25	10,25
18	2024	1/18	10,25	10,25	10,25	10,25
19	2024	1/19	10,25	10,25	10,25	10,25
20	2024	1/20	10,25	10,25	10,25	10,25
21	2024	1/21	10,25	10,25	10,25	10,25
22	2024	1/22	10,25	10,25	10,25	10,25
23	2024	1/23	10,25	10,25	10,25	10,25
24	2024	1/24	10,25	10,25	10,25	10,25
25	2024	1/25	10,25	10,25	10,25	10,25
26	2024	1/26	10,25	10,25	10,25	10,25

РАЗДЕЛ 4 «МАТЕРИАЛЫ ПО ОБОСНОВАНИЮ ПРОЕКТА МЕЖЕВАНИЯ ТЕРРИТОРИИ.  
ПОЯСНИТЕЛЬНАЯ ЗАПИСКА»

4.1 Обоснование определения местоположения границ образуемого земельного участка с учетом соблюдения требований к образуемым земельным участкам, в том числе требований к предельным (минимальным и (или) максимальным) размерам земельных участков

Местоположение границ образуемых частей земельных участков находится в Богучанском районе Красноярского Края на территории Юрубчено-Тохомского месторождения на землях лесного фонда Гремучинского лесничества, Бедобинского участкового лесничества:

24:07:9101001:176/ЧЗУ2, площадью 0,0056 га расположен: Российская Федерация, Красноярский край, Богучанский район, Гремучинское лесничество, Бедобинское участковое лесничество, кв. 556 (часть выд. 33);

24:07:9101001:176/ЧЗУ1, площадью 0,2139 га расположен: Российская Федерация, Красноярский край, Богучанский район, Гремучинское лесничество, Бедобинское участковое лесничество, кв. 556 (часть выд. 16, 18, 33);

24:07:9101001:209/ЧЗУ1, площадью 4,1956 га расположен: Российская Федерация, Красноярский край, Богучанский район, Гремучинское лесничество, Бедобинское участковое лесничество, кв. 641 (часть выд. 1, 3, 4, 6, 13, 17, 18, 20, 26, 32);

24:07:9101001:176/ЧЗУ3, площадью 6,7686 га расположен: Российская Федерация, Красноярский край, Богучанский район, Гремучинское лесничество, Бедобинское участковое лесничество, кв. 556 (часть выд. 10, 12, 16, 17, 18, 33), кв. 557 (часть выд. 4, 10, 13, 15, 16, 17, 18, 21);

24:07:0000000:1666/ЧЗУ1, площадью 12,8111 га расположен: Российская Федерация, Красноярский край, Богучанский район, Гремучинское лесничество, Бедобинское участковое лесничество, кв. 558 (часть выд. 29), кв. 585 (часть выд. 1, 4, 5, 9, 10, 17, 18, 19, 22), кв. 613 (часть выд. 3, 4, 17, 18, 21, 22, 23, 24, 26, 28, 29), кв. 642 (часть выд. 5, 7, 21).

4.2 Обоснование способа образования земельного участка

Образование частей земельных участков с кадастровыми номерами 24:07:0000000:1666, 24:07:9101001:176 и 24:07:9101001:209.

4.3 Обоснование определения размеров образуемого земельного участка

Размер образуемых частей земельных участков под автотрассу определен в соответствии с ВСН 137-89 «Проектирование, строительство и содержание зимних автомобильных дорог в условиях Сибири и Северо-Востока СССР» и СН 467-74 «Нормы отвода земель для автомобильных дорог».

4.4 Обоснование определения границ публичного сервитута, подлежащего установлению в соответствии с законодательством Российской Федерации

Границы публичного сервитута, подлежащего установлению в соответствии с законодательством Российской Федерации в данном Проекте, не разрабатываются.



АДМИНИСТРАЦИЯ БОГУЧАНСКОГО РАЙОНА  
П О С Т А Н О В Л Е Н И Е

30.11.2023 г

с. Богучаны

№1236-п

Об отмене режима функционирования «чрезвычайная ситуация» и введении режима функционирования «повышенная готовность» на территории Богучанского сельсовета в с. Богучаны

В соответствии с Федеральным законом от 21.12.1994 N 68-ФЗ "О защите населения и территорий от чрезвычайных ситуаций природного и техногенного характера", Постановлением Правительства Российской Федерации от 30.12.2003 N 794 "О единой государственной системе предупреждения и ликвидации чрезвычайных ситуаций", Законом Красноярского края от 10.02.2000 N 9-631 "О защите населения и территории Красноярского края от чрезвычайных ситуаций природного и техногенного характера", учитывая решение районной комиссии по предупреждению и ликвидации чрезвычайных ситуаций и обеспечению пожарной безопасности от 30.11.2023 № 62/3- 126, руководствуясь ст. 7, 43, 47 Устава Богучанского района Красноярского края, в связи со стабилизацией обстановки, связанной с подтоплением жилого сектора в с. Богучаны, ПОСТАНОВЛЯЮ:

1. Отменить с 30.11.2023 года с 20:00 ч. режим функционирования «чрезвычайная ситуация» для органов управления и сил территориальной подсистемы единой государственной системы предупреждения и ликвидации чрезвычайных ситуаций Богучанского района, введенный постановлением Администрации Богучанского района от 31.07.2023 № 747-п «О введении на территории Богучанского сельсовета в с. Богучаны Богучанского района режима функционирования «чрезвычайная ситуация», в результате подтопления жилого сектора в с. Богучаны».

2. С 30.11.2023 г. с 20:00 ч. перевести силы и средства муниципального звена территориальной подсистемы единой государственной системы предупреждения и ликвидации чрезвычайных ситуаций Богучанского района в режим функционирования «повышенная готовность» на территории Богучанского сельсовета с. Богучаны.

3. Установить местный уровень реагирования.

4. Границами территории, на которой может возникнуть чрезвычайная ситуация, определить территорию с. Богучаны, согласно постановления Администрации Богучанского района от 04.09.2023г. №873-п «Об установлении границ зоны чрезвычайной ситуации».

5. Контроль за исполнением настоящего постановления возложить на первого заместителя Главы Богучанского района В.М. Любима.

6. Опубликовать настоящее постановление в Официальном вестнике Богучанского района и на официальном сайте муниципального образования Богучанский район.

7. Настоящее постановление вступает в силу со дня подписания.

Глава Богучанского района

А.С. Медведев

Учредитель – администрация Богучанского района	Главный редактор – Брюханов И.М.	Тираж – 40 экз.
Адрес редакции, издателя, типографии: 663430, Красноярский край, Богучанский район, с.Богучаны, ул.Октябрьская, д.72		